

Н. Дубовик
К. Климова

ПАТЕНТОЗНАВСТВО ТА АВТОРСЬКЕ ПРАВО

НАВЧАЛЬНИЙ
ПОСІБНИК

Київ
2022



Н. Дубовик, К. Климова

**ПАТЕНТОЗНАВСТВО
ТА АВТОРСЬКЕ ПРАВО**

**НАВЧАЛЬНИЙ
ПОСІБНИК**

**Київ
2022**

УДК 608:347.771(094.7)

ББК

Д

Рекомендовано до друку Вченою радою Навчально-наукового інституту менеджменту та підприємництва Державного університету телекомунікацій, протокол № 1 від 27.01.2022

Рецензенти:

Віктор ВИШНІВСЬКИЙ, доктор технічних наук, професор, завідувач кафедри комп'ютерних наук, Навчально-наукового інституту Інформаційних технологій Державного університету телекомунікацій

Ігор КОРОПАТНИК, доктор юридичних наук, професор, Начальник кафедри правового забезпечення військового факультету фінансів і права Військового інституту Київського національного університету імені Тараса Шевченка

Автори:

Наталія ДУБОВИК, кандидат політичних наук, доцент, доцент кафедри документознавства та інформаційної діяльності Навчально-наукового інституту менеджменту та підприємництва Державного університету телекомунікацій

Катерина КЛИМОВА, кандидат історичних наук, доцент, доцент кафедри документознавства та інформаційної діяльності Навчально-наукового інституту менеджменту та підприємництва Державного університету телекомунікацій

Н. Дубовик, К. Климова

Патентознавство та авторське право: навчальний посібник. Київ, 2022, 398 с.

ISBN

УДК 608: 347.771(094.7)

ББК

Д

©Н. Дубовик, К. Климова, 2022

ЗМІСТ

Вступ	5
ТЕМА 1.1. ІНТЕЛЕКТУАЛЬНА ВЛАСНІСТЬ: ПОНЯТТЯ І ЗМІСТ. ОБ'ЄКТИ, СУБ'ЄКТИ ТА ПРАВО ІНТЕЛЕКТУАЛЬНОЇ ВЛАСНОСТІ	32
ТЕМА 1.2. ПРАВОВЕ РЕГУЛЮВАННЯ У СФЕРІ ІНТЕЛЕКТУАЛЬНОЇ ВЛАСНОСТІ. НАЦІОНАЛЬНА ТА МІЖНАРОДНА СИСТЕМИ ОХОРОНИ ІНТЕЛЕКТУАЛЬНОЇ ВЛАСНОСТІ	69
ТЕМА 2.1. МІЖНАРОДНІ ТА НАЦІОНАЛЬНІ СИСТЕМИ КЛАСИФІКАЦІЇ ОБ'ЄКТІВ ПРОМИСЛОВОЇ ВЛАСНОСТІ	125
ТЕМА 2.2. ВИНАХОДИ, КОРИСНІ МОДЕЛІ ТА ПРОМИСЛОВІ ЗРАЗКИ ЯК ОБ'ЄКТИ ПРОМИСЛОВОЇ ВЛАСНОСТІ. ПАТЕНТУВАННЯ – ОСНОВНА ФОРМА ЗАХИСТУ ПРАВ НА ОБ'ЄКТИ ПРОМИСЛОВОЇ ВЛАСНОСТІ	162
ТЕМА 2.3. ТОРГОВЕЛЬНІ МАРКИ, ГЕОГРАФІЧНІ ЗАЗНАЧЕННЯ: ВИДИ ТА ПОРЯДОК ОДЕРЖАННЯ ОХОРОННИХ ДОКУМЕНТІВ	213
ТЕМА 2.4. ЛІЦЕНЗУВАННЯ І ПЕРЕДАЧА МАЙНОВИХ ПРАВ, ВИКОРИСТАННЯ ПРАВ НА ОБ'ЄКТИ ПРОМИСЛОВОЇ ВЛАСНОСТІ	252
Тема 3.1. ВИНИКНЕННЯ АВТОРСЬКОГО ПРАВА ТА ЙОГО ОБ'ЄКТИ І СУБ'ЄКТИ. СПІВАВТОРСТВО. СУМІЖНІ ПРАВА: ПОНЯТТЯ, ОБ'ЄКТИ ТА СУБ'ЄКТИ	275
ТЕМА 3.2. КОМП'ЮТЕРНІ ПРОГРАМИ ТА БАЗИ ДАНИХ ЯК ОБ'ЄКТИ АВТОРСЬКОГО ПРАВА, ЇХ ПРАВОВА ОХОРОНА	316
ТЕМА 3.3. ОХОРОНА І ЗАХИСТ АВТОРСЬКОГО ПРАВА ТА СУМІЖНИХ ПРАВ	363
САМОСТІЙНА РОБОТА	384
ТЕМИ СЕМІНАРСЬКИХ ЗАНЯТЬ	386
ПИТАННЯ ДО ІСПИТУ	396

ПАТЕНТОЗНАВСТВО ТА АВТОРСЪКЕ ПРАВО

ВСТУП

ПАТЕНТОЗНАВСТВО ТА АВТОРСЬКЕ ПРАВО

«Патентознавство та авторське право» як навчальна дисципліна сприяє формуванню системних знань про організаційні засади та правове регулювання сфери інтелектуальної власності, забезпечує засвоєння знань щодо створення об'єктів промислової власності, охорони та захисту прав інтелектуальної власності, а також вироблення практичних навичок, раціональних підходів у питаннях набуття прав інтелектуальної власності (патентування та реєстрація авторських прав), укладання ліцензій, договорів передачі авторських прав на об'єкти інтелектуальної власності.

Теоретична проблематика дисципліни охоплює важливі напрями студіювань, зокрема, генези та розвитку інтелектуальної власності, її термінології, тенденцій правового регулювання сфери інтелектуальної власності, специфіки національної та міжнародної систем охорони інтелектуальної власності, класифікації об'єктів промислової власності, сутності патентних досліджень.

На формування високого професійного рівня майбутніх спеціалістів у сфері створення об'єктів права інтелектуальної власності (у тому числі авторського права), добре обізнаних з вітчизняною та міжнародною системами захисту прав суб'єктів на результати своєї творчої діяльності, засвоєння знань загального та спеціального законодавства у сфері інтелектуальної власності орієнтовані семінарські заняття. Підготовка до семінарських занять передбачає активну участь студентів в опрацюванні джерел та наукової літератури, дозволяє їм поглибити наукові методики досліджень, удосконалювати методологію наукового пізнання та глибокого аналізу інформації з досліджуваних тем.

Самостійна робота з дисципліни «Патентознавство та авторське право» дозволяє студентам поглибити навички самоорганізації, удосконалювати методи самостійного пошуку та аналізу інформації.

Н.А. Дубовик, К. І. Климова

Галузь знань		12 «Інформаційні технології»		Освітній рівень		доктор філософії	
Спеціальність		125 «Кібербезпека»		Семестр		2	
Освітньо-наукова програма		«Кібербезпека»		Тип дисципліни		Універсальної підготовки	
Обсяг:	Кредитів ECTS	Годин	За видами занять:				
			Лекцій	Семінарських занять	Практичних занять	Лабораторних занять	Самостійна підготовка
	3	90	18	18	-	-	54
АНОТАЦІЯ КУРСУ							
Взаємозв'язок у структурно-логічній схемі							
Освітні компоненти, які передують вивченню			Організація науки та наукових досліджень				
Мета курсу:		формування системних знань про організаційні засади та правове регулювання сфери інтелектуальної власності					
Компетенції відповідно до освітньо-наукової програми							
Soft- skills / Загальні компетентності (ЗК)							
ЗК01. Здатність до абстрактного мислення, аналізу і синтезу. ЗК02. Здатність до пошуку, оброблення та аналізу інформації з різних джерел. ЗК03. Здатність працювати в міжнародному контексті ЗК05. Здатність формування системного наукового світогляду та загального культурного кругозору. ЗК06. Здатність набуття універсальних навичок дослідника, зокрема, усної чи письмової презентації власного наукового дослідження українською та англійською мовами, застосування сучасних інформаційних технологій у науковій діяльності, пошуку та критичного аналізу інформації, управління науковими проектами та/або складання пропозицій щодо фінансування наукових досліджень, реєстрації прав інтелектуальної власності. ЗК08. Здатність працювати як індивідуально, так і в команді. ЗК09. Здатність творчо і креативно мислити.							

Результати навчання відповідно до освітньо-наукової (програмні результати навчання – ПРН)

- ПРН6. Вміти ефективно здійснювати пошук та критичний аналіз інформації з різних джерел.
- ПРН9. Вміти застосовувати системний підхід, інтегруючи знання з різних дисциплін та враховуючи нетехнічні аспекти, під час розв'язання теоретичних та прикладних задач в предметній області наукових досліджень.
- ПРН10. Вміти системно мислити та застосовувати творчі здібності до формування принципово нових ідей.
- ПРН11. Вміти ефективно працювати як індивідуально, так і у складі команди.
- ПРН14. Вміти обґрунтовувати вибір методів розв'язання науково-прикладних задач та критично оцінювати отримані результати, аргументовано захищаючи прийняті рішення.
- ПРН16. Вміти доступно представляти та обговорювати отримані результати наукових досліджень, забезпечуючи ефективний трансфер набутих знань.
- ПРН17. Здатність адаптуватися до нових умов, самостійно приймати рішення та ініціювати оригінальні дослідницько-інноваційні проекти.
- ПРН18. Здатність усвідомлювати необхідність навчання впродовж усього життя з метою поглиблення набутих та здобуття нових фахових знань, удосконалення креативного мислення.
- ПРН19. Здатність відповідально ставитися до виконуваної роботи та досягати поставленої мети з дотриманням вимог професійної та загальнолюдської етики

ОРГАНІЗАЦІЯ НАВЧАННЯ

Тема, опис теми	Вид заняття	Тиждень семестру	Форми і методи навчання/питання до самостійної роботи
РОЗДІЛ 1. ІНТЕЛЕКТУАЛЬНА ВЛАСНІСТЬ, ОРГАНІЗАЦІЙНА СТРУКТУРА ТА ПРАВОВЕ РЕГУЛЮВАННЯ СФЕРИ ІНТЕЛЕКТУАЛЬНОЇ ВЛАСНОСТІ			
Тема 1. Інтелектуальна власність: поняття і зміст. Об'єкти, суб'єкти та право інтелектуальної власності <u>Знати:</u> основні терміни і поняття інтелектуальної власності; сутність ІВ, її об'єкти та суб'єкти; генезу та еволюцію правового забезпечення ІВ. <u>Вміти:</u> визначити місце навчальної дисципліни у фаховій підготовці. <u>Формування компетенцій:</u> ЗК01, ЗК05, ЗК09 <u>Результати навчання:</u> ПРН6, ПРН9, ПРН18 <u>Рекомендовані джерела:</u> 1–7.	Лекція 1	1	Лекція-візуалізація, експрес-опитування студентів
	Семінарське заняття 1	2	Правове регулювання інтелектуальної власності: тенденції та наукові студіювання 1. Правове регулювання інтелектуальної власності: поняття, витоки. 2. Тенденції законодавчого регулювання інтелектуальної власності. 3. Наукові студії з питань правового регулювання інтелектуальної власності: здобутки та перспективні напрями досліджень
Тема 2. Правове регулювання у сфері інтелектуальної власності. Національна та міжнародна системи охорони інтелектуальної власності <u>Знати:</u> національну та міжнародну системи охорони ІВ; особливості нормативно-правового регулювання ІВ; діяльність міжнародних та регіональних організацій у сфері ІВ; зміст міжнародних договорів та угод щодо ІВ; напрями діяльності національних інституцій та організацій з питань ІВ. <u>Вміти:</u> застосовувати на практиці законодавчо-нормативні акти для забезпечення правової охорони ІВ. <u>Формування компетенцій:</u> ЗК01, ЗК03, ЗК06, ЗК09. <u>Результати навчання:</u> ПРН6, ПРН9, ПРН14. <u>Рекомендовані джерела:</u> 1–7.	Лекція 2	3	Лекція-візуалізація, експрес-опитування студентів
	Семінарське заняття 2	4	Вітчизняна правова база регулювання інтелектуальної власності 1. Правове регулювання питань інтелектуальної власності у кодексах та процесуальних кодексах України. 2. Спеціальне законодавство України щодо охорони прав на об'єкти інтелектуальної власності. 3. Підзаконні акти, що регулюють захист інтелектуальної власності

**РОЗДІЛ 2. ОБ'ЄКТИ ПРОМИСЛОВОЇ ВЛАСНОСТІ ТА ОХОРОНА ПРАВ НА ОБ'ЄКТИ
ПРОМИСЛОВОЇ ВЛАСНОСТІ**

<p>Тема 3. Міжнародні та національні системи класифікації об'єктів промислової власності Знати: міжнародні класифікації у сфері промислової власності; структури та сфери застосування Міжнародної патентної класифікації, Міжнародної класифікації промислових зразків, Міжнародної класифікації товарів і послуг, Міжнародної (Віденської) класифікації зображувальних елементів знаків. Вміти: визначати класифікаційні індекси, класи і підкласи, базові номери об'єктів промислової власності за міжнародними класифікаціями. Формування компетенцій: ЗК01, ЗК02, ЗК06. Результати навчання: ПРН6, ПРН10, ПРН14. Рекомендовані джерела: 1, 4–7.</p>	<p>Лекція 3</p> <p>Семінарське заняття 3</p>	<p>5</p> <p>6</p>	<p>Лекція-візуалізація, експрес-опитування студентів</p> <p align="center">Міжнародні правові акти у сфері інтелектуальної власності</p> <ol style="list-style-type: none"> 1. Становлення міжнародного регулювання у сфері інтелектуальної власності: загальна характеристика та підгалузі (загальні питання, патентне право, авторське право/суміжні права, засоби індивідуалізації). 2. Міжнародні акти з охорони прав на об'єкти промислової власності. 3. Участь України в міжнародних конвенціях, угодах, договорах з охорони прав на об'єкти промислової власності. 4. Витоки та еволюція міжнародних угод у сфері авторського права та суміжних прав.
<p>Тема 4. Винаходи, корисні моделі та промислові зразки як об'єкти промислової власності. Патентування – основна форма захисту прав на об'єкти промислової власності Знати: порядок оформлення та одержання патентних документів на об'єкти промислової власності (винахід, корисну модель, промисловий зразок); склад документів заявки на об'єкти промислової власності; види експертиз на об'єкти промислової власності; патентну документацію та її види. Вміти: здійснювати пошук патентної інформації і документації; складати необхідні документи на набуття прав на об'єкти промислової власності. Формування компетенцій: ЗК01, ЗК02, ЗК06. Результати навчання: ПРН6, ПРН9, ПРН10, ПРН16. Рекомендовані джерела: 1, 4–7.</p>	<p>Лекція 4</p> <p>Семінарське заняття 4</p>	<p>7</p> <p>8</p>	<p>Лекція-візуалізація, експрес-опитування студентів</p> <p align="center">Інституційна база Національної системи охорони інтелектуальної власності в Україні</p> <ol style="list-style-type: none"> 1. Державні інституції у сфері інтелектуальної власності в Україні: склад, основні завдання і напрями діяльності. 2. Недержавні організації системи охорони інтелектуальної власності в Україні. 3. Роль судових установ України у захисті інтелектуальної власності.

<p>Тема 5. Торговельні марки, географічні зазначення: види та порядок одержання охоронних документів</p> <p>Знати: порядок одержання охоронних документів на фірмові найменування, торговельні марки, географічні зазначення походження товарів.</p> <p>Вміти: оформляти заявку на видачу свідоцтва України на знак для товарів і послуг/торговельну марку та географічні зазначення походження товарів.</p> <p>Формування компетенцій: ЗК01, ЗК02, ЗК06, ЗК09.</p> <p>Результати навчання: ПРН6, ПРН9, ПРН10, ПРН16.</p> <p>Рекомендовані джерела: 1, 4–7.</p>	Лекція 5	9	Лекція-візуалізація, експрес-опитування студентів
	Семінарське заняття 5	10	<p align="center">ПОРЯДОК ОФОРМЛЕННЯ ТА ОДЕРЖАННЯ ПАТЕНТУ НА ВИНАХІД</p> <ol style="list-style-type: none"> 1. Правова охорона на винаходи. 2. Оформлення документів заявки на винахід: нормативні вимоги. 3. Експертиза заявки і реєстрація патенту на винахід. 4. Особливості подання та експертизи міжнародної заявки на винахід.
<p>Тема 6. Ліцензування і передача майнових прав, використання прав на об'єкти промислової власності</p> <p>Знати: характер ліцензування, передачі майнових прав, використання прав на об'єкти промислової власності; порядок документування процесу передачі майнових прав; структуру, зміст і види ліцензійних договорів; види ліцензійних платежів.</p> <p>Вміти: укладати договори на передачу виключних майнових прав на об'єкти промислової власності та ліцензії і ліцензійні договори на користування об'єктами промислової власності.</p> <p>Формування компетенцій: ЗК02, ЗК06.</p> <p>Результати навчання: ПРН9, ПРН11, ПРН14, ПРН17, ПРН19.</p> <p>Рекомендовані джерела: 1, 4.</p>	Лекція 6	11	Лекція-візуалізація, експрес-опитування студентів
	Семінарське заняття 6	12	<p align="center">ПОРЯДОК ОДЕРЖАННЯ СВІДОЦТВА НА ТОРГОВЕЛЬНУ МАРКУ</p> <ol style="list-style-type: none"> 1. Поняття й ознаки торговельної марки/знаку для товарів і послуг. 2. Складання і подання заявки на видачу свідоцтва на торговельну марку/знак для товарів і послуг. 3. Експертиза заявки і реєстрація свідоцтва на торговельну марку. 4. Процедура оформлення міжнародної заявки на торговельну марку/знак для товарів і послуг.

РОЗДІЛ 3. АВТОРСЬКЕ ПРАВО

<p>Тема 7. Виникнення авторського права та його об'єкти і суб'єкти. Співавторство. Суміжні права: поняття, об'єкти та суб'єкти Знати: витоки, еволюцію, об'єкти та суб'єкти авторського права; вітчизняне законодавство про авторське право; особисті немайнові і майнові права автора; порядок реєстрації авторського права. Вміти: оформити заявку на державну реєстрацію авторських прав. Формування компетенцій: ЗК01, ЗК02, ЗК06. Результати навчання: ПРН6, ПРН9, ПРН 16. Рекомендовані джерела: 1–6.</p>	Лекція 7	13	Лекція-візуалізація, експрес-опитування студентів
	Семінарське заняття 7	14	<p style="text-align: center;">РОЗПОРЯДЖЕННЯ МАЙНОВИМИ ПРАВАМИ ІНТЕЛЕКТУАЛЬНОЇ ВЛАСНОСТІ</p> <ol style="list-style-type: none"> 1. Нормативно-правова база з питань розпорядження майновими правами інтелектуальної власності. 2. Ліцензія на використання об'єкта права інтелектуальної власності та ліцензійний договір. Ліцензійні винагороди. 3. Договір про передання виключних майнових прав інтелектуальної власності. 4. Договір про створення за замовленням і використання об'єкта права інтелектуальної власності.
<p>Тема 8. Комп'ютерні програми та бази даних як об'єкти авторського права, їх правова охорона Знати: специфіку комп'ютерної програми та бази даних як об'єктів авторського права; міжнародні норми щодо комп'ютерних програм та їх охорони; види ліцензій на програмні продукти. Вміти: подавати заявку на реєстрацію прав на комп'ютерні програми та бази даних; укладати ліцензійні угоди на програмні продукти. Формування компетенцій: ЗК02, ЗК06, ЗК09 Результати навчання: ПРН6, ПРН9, ПРН 10, ПРН14. Рекомендовані джерела: 1, 2, 4–7.</p>	Лекція 8	15	Лекція-візуалізація, експрес-опитування студентів
	Семінарське заняття 8	16	<p style="text-align: center;">Патентні дослідження: завдання і порядок проведення</p> <ol style="list-style-type: none"> 1. Мета і завдання патентних досліджень. Нормативні вимоги до проведення патентних досліджень. 2. Джерельна база патентних досліджень: патентна документація та інформація: поняття, види, місця зберігання та алгоритм пошуку. 3. Порядок проведення патентних досліджень і види робіт.

<p>Тема 9. Охорона і захист авторського права та суміжних прав Знати: законодавство України про захист особистих немайнових і майнових прав суб'єктів авторського права; повноваження Національного органу інтелектуальної власності у сфері охорони авторського права та суміжних прав; види порушень і порядок захисту авторського права і суміжних прав; способи правового захисту авторського права і суміжних прав. Вміти: укладати авторські договори; відстоювати авторське право. Формування компетенцій: ЗК02, ЗК06, ЗК09. Результати навчання: ПРН6, ПРН9, ПРН11, ПРН16, ПРН17. Рекомендовані джерела: 1–5.</p>	Лекція 9	17	Лекція-візуалізація, експрес-опитування студентів
	Семінарське заняття 9	18	<p>Авторські права на комп'ютерні програми та їх охорона</p> <ol style="list-style-type: none"> 1. Особливості комп'ютерної програми як об'єкту авторського права. Генеза й еволюція правових норм щодо комп'ютерних програм. 2. Реєстрація авторських прав на комп'ютерні програми: нормативно-правові вимоги. 3. Ліцензування програмних продуктів. 4. Види порушень авторського права на комп'ютерні програми. 5. Форми захисту авторських прав на програмні продукти.
	Самостійна робота	1–18	<p>Тема 1. Джерела та література до вивчення патентного та авторського права.</p> <p>Тема 2. Міжнародні та регіональні організації з інтелектуальної власності</p> <p>Тема 3. Національна система інтелектуальної власності.</p> <p>Тема 4. Нормативне регулювання патентування в Україні.</p> <p>Тема 5. Патентна інформація та документація.</p> <p>Тема 6. Міжнародні та національні системи класифікації об'єктів промислової власності.</p> <p>Тема 7. Міжнародні договори та угоди в сфері інтелектуальної власності.</p> <p>Тема 8. Ліцензування і передача майнових прав на об'єкти промислової власності.</p> <p>Тема 9. Порушення та охорона авторських прав.</p>
МАТЕРІАЛЬНО-ТЕХНІЧНЕ ЗАБЕЗПЕЧЕННЯ ДИСЦИПЛІНИ			
<ul style="list-style-type: none"> • Комп'ютери з програмним забезпеченням для презентації лекцій та проведення семінарських занять. 			
<ul style="list-style-type: none"> • Мультимедійний проектор, маркерна дошка і екран; Система дистанційного навчання і контролю Moodle–http://dl.dut.edu.ua 			

ІНФОРМАЦІЙНЕ ЗАБЕЗПЕЧЕННЯ ДИСЦИПЛІНИ

1. Аксютіна А. В., Нестерцова-Собакарь О. В., Тропін В. В., Тропіна О. М. Інтелектуальна власність. Навчальний посібник для студентів вищих навчальних закладів. Дніпро, 2017. 140 с.
2. Вахонєва Т. М. Авторське право і суміжні права в Україні. Навч. посібник. 2-ге видання перероблене і доповнене. ЮрКнига, 2019. 576 с.
3. Журавльов Д. В., Чижмарь К. І. Авторське право та суміжні права в Україні, їх захист та відповідальність. Практичний посібник. ЦУЛ, 2020, 224 с.
4. Кузнецов Ю. М. Патентознавство та авторське право : підруч. / Ю. М. Кузнецов. Київ : Кондор, 2009. 442с.

<http://zakon4.rada.gov.ua/laws> – офіційний веб-портал Верховної Ради України.

<http://www.uipv.org/> – офіційний веб-портал Українського інституту інтелектуальної власності

<http://www.wipo.int/portal/en/index.html> – офіційний веб-портал Всесвітньої організації інтелектуальної власності

ПОЛІТИКА КУРСУ («ПРАВИЛА ГРИ»)

- Курс передбачає роботу в колективі.

Середовище в аудиторії є дружнім, творчим, відкритим до конструктивної критики.

Освоєння дисципліни передбачає обов'язкове відвідування лекцій і семінарських занять, а також самостійну роботу.

Самостійна робота включає в себе теоретичне вивчення питань, що стосуються тем лекційних занять, які не ввійшли в теоретичний курс, або ж були розглянуті коротко, їх поглиблена проробка за рекомендованою літературою.

Усі завдання, передбачені програмою, мають бути виконані у встановлений термін.

Якщо здобувач відсутній з поважної причини, він презентує виконані завдання під час самостійної підготовки та консультації викладача.

Під час роботи над завданнями недопустимо порушення академічної доброчесності: при використанні Інтернет-ресурсів та інших джерел інформації студент повинен вказати джерело, використане під час виконання завдання. Уразі виявлення факту плагіату студент отримує за завдання 0 балів.

Здобувач, який спізнився, вважається таким, що пропустив заняття з неповажної причини з виставленням 0 балів за заняття, і при цьому має право бути присутнім на занятті.

За використання телефонів і комп'ютерних засобів без дозволу викладача, порушення дисципліни студент видаляється з заняття, за заняття отримує 0 балів.

КРИТЕРІЙ ТА МЕТОДИ ОЦІНЮВАННЯ

Форми контролю	Види навчальної роботи	Оцінювання
ПОТОЧНИЙ КОНТРОЛЬ	<i>Робота на лекціях, у т.ч.:</i>	
	• присутність на заняттях (при пропусках занять з поважних причин допускається відпрацювання пройденого матеріалу)	за кожне відвідування 0,5 бала
	• ведення конспекту	за кожну лекцію 1,5 бали
	• участь у експрес-опитуванні	за кожну правильну відповідь 0,25 бала
	<i>Робота на практичних заняттях, у т.ч.:</i>	
	• присутність на заняттях (при пропусках занять з поважних причин допускається відпрацювання пройденого матеріалу)	за кожне відвідування 0,5 бала
	• доповідь з презентацією за тематикою самостійного вивчення дисципліни (оцінка залежить від повноти розкриття теми, якості інформації, самостійності та креативності матеріалу, якості презентації і доповіді)	за кожну презентацію максимум 10 балів
	• усне опитування, тестування, рішення практичних задач	за кожну правильну відповідь 0,5 бала
	• участь у навчальній дискусії, обговоренні ситуаційного завдання	за кожну правильну відповідь 2 бали
• участь у діловій грі	за кожну участь 3 бали	
РУБІЖНЕ ОЦІНЮВАННЯ (МОДУЛЬНИЙ КОНТРОЛЬ)	Модульний контроль № 1	за кожне правильно виконане завдання – 5 балів. максимальна оцінка – 10 балів
	Модульний контроль № 2	за кожне правильно виконане завдання – 5 балів. максимальна оцінка – 10 балів

Додаткова		Участь у наукових конференціях, підготовка наукових публікацій, участь у Всеукраїнських конкурсах	Згідно рішення кафедри	
оцінка		наукових робіт здобувачів за спеціальністю, створення кейсів тощо.		
ПІДСУМКОВЕ ОЦІНЮВАННЯ залік		Метою заліку є контроль сформованості практичних навичок та професійних компетентностей, необхідних для виконання професійних обов'язків. Залік проходить у формі співбесіди.		Критерії оцінювання зазначено у таблиці
бали	Критерії оцінювання		Рівень компетентності	Оцінка /запис в екзаменаційній відомості
90-100	Здобувач демонструє повні й міцні знання навчального матеріалу в обсязі, що відповідає робочій програмі дисципліни, правильно й обгрунтовано приймає необхідні рішення в різних нестандартних ситуаціях. Вміє реалізувати теоретичні положення дисципліни в практичних завданнях, аналізувати та співставляти дані об'єктів діяльності фахівця на основі набутих з даної та суміжних дисциплін знань та умінь. За час навчання при проведенні практичних занять, при виконанні індивідуальних / контрольних завдань проявив вміння самостійно вирішувати поставлені завдання, активно включатись в дискусію, може відстоювати власну позицію в питаннях та рішеннях, що розглядаються. Зменшення 100-бальної оцінки може бути пов'язане з недостатнім розкриттям питань, що стосується дисципліни, яка вивчається, але виходить за рамки об'єму матеріалу, передбаченого робочою програмою, або здобувач проявляє невпевненість в тлумаченні теоретичних положень чи складних практичних завдань.		Високий Повністю забезпечує вимоги до знань, умінь і навичок, що викладені в робочій програмі дисципліни. Власні пропозиції студента в оцінках і вирішенні практичних задач підвищує його вміння використовувати знання, які він отримав при вивченні інших дисциплін, а також знання, набуті при самостійному поглибленому вивченні питань, що відносяться до дисципліни, яка вивчається.	Відмінно / Зараховано (А)
82-89	Здобувач демонструє гарні знання, добре володіє матеріалом, що відповідає робочій програмі дисципліни, робить на їх основі аналіз можливих ситуацій та вміє застосовувати теоретичні положення при вирішенні практичних задач, але допускає окремі неточності. Вміє самостійно виправляти допущені помилки, кількість яких є незначною. За час навчання при проведенні семінарських занять, при виконанні індивідуальних / контрольних завдань та поясненні прийнятих рішень, дає вичерпні пояснення.		Достатній Забезпечує здобувачу самостійне вирішення основних практичних задач в умовах, коли вихідні дані в них змінюються порівняно з прикладами, що розглянуті при вивченні дисципліни	Добре / Зараховано (В)

75-81	Здобувач загалом добре володіє матеріалом, знає основні положення матеріалу, що відповідає робочій програмі дисципліни, робить на їх основі аналіз можливих ситуацій та вміє застосовувати при вирішенні типових практичних завдань, але допускає окремі неточності. Вміє пояснити основні положення виконаних завдань та дати правильні відповіді при зміні результату при заданій зміні вихідних параметрів. Помилки у відповідях/рішеннях не є системними. Знає характеристики основних положень, що мають визначальне значення при проведенні практичних занять, при виконанні індивідуальних / контрольних завдань та поясненні прийнятих рішень, в межах дисципліни, що вивчається.	Достатній Конкретний рівень, за вивченим матеріалом робочої програми дисципліни. Додаткові питання про можливість використання теоретичних положень для практичного використання викликають утруднення.	Добре / Зараховано (C)
64-74	Здобувач засвоїв основний теоретичний матеріал, передбачений робочою програмою дисципліни, та розуміє постанову стандартних практичних завдань, має пропозиції щодо напрямку їх вирішень. Розуміє основні положення, що є визначальними в курсі, може вирішувати подібні завдання тим, що розглядалися з викладачем, але допускає значну кількість неточностей і грубих помилок, які може усувати за допомогою викладача.	Середній Забезпечує достатньо надійний рівень відтворення основних положень дисципліни	Задовільно / Зараховано (D)
60-63	Здобувач має певні знання, передбачені в робочій програмі дисципліни, володіє основними положеннями, що вивчаються на рівні, який визначається як мінімально допустимий. З використанням основних теоретичних положень, здобувач з труднощами пояснює правила вирішення практичних завдань дисципліни. Виконання практичних / індивідуальних / контрольних завдань значно формалізовано: є відповідність алгоритму, але відсутнє глибоке розуміння роботи та взаємозв'язків з іншими дисциплінами.	Середній Є мінімально допустимим у всіх складових навчальної програми з дисципліни	Задовільно / Зараховано (E)
35-59	Здобувач може відтворити окремі фрагменти з курсу. Незважаючи на те, що програму навчальної дисципліни здобувач виконав, працював він пасивно, його відповіді під час семінарських занять в більшості є невірними, необґрунтованими. Цілісність розуміння матеріалу з дисципліни у здобувача відсутні.	Низький Не забезпечує практичної реалізації задач, що формуються при вивченні дисципліни	Незадовільно з можливістю повторного складання) / Не зараховано (FX) <i>В залікову книжку не проставляється</i>
1-34	Здобувач повністю не виконав вимоги робочої програми навчальної дисципліни. Його знання на підсумкових етапах навчання є фрагментарними. Здобувач не допущений до здачі заліку.	Незадовільний Здобувач не підготовлений до самостійного вирішення задач, які окреслює мета та завдання дисципліни	Незадовільно з обов'язковим повторним вивченням / Не допущений (F) <i>В залікову книжку не проставляється</i>

ПАТЕНТОЗНАВСТВО ТА АВТОРСЬКЕ ПРАВО

МОДЕЛІ ВИКЛАДАННЯ (назви посібників, підручників, курсів лекцій):

ПАТЕНТОЗНАВСТВО (Патентознавство : навч. посіб. для студ. вищ. фарм. навч. закл. і фарм. ф-тів вищ. мед. навч. закл. IV рівня акредитації / В. Ф. Москаленко, Д. С. Волох, Л. А. Бутко [та ін.] ; за ред. В. Ф. Москаленка. Вінниця : Нова Книга, 2012. 360 с. ; Патентознавство : навч. посіб. / уклад.: Л. Г. Ніколайчук, Л. Б. Демидчук; Укоопспілка, Львів. комерц. акад. Львів, 2015. 171 с.)

ОСНОВИ ПАТЕНТОЗНАВСТВА (Основи патентознавства. Курс лекцій. Харків 2020. 117 с.)

ОСНОВИ ІНТЕЛЕКТУАЛЬНОЇ ВЛАСНОСТІ (Мікульонок І. О. Основи інтелектуальної власності: навч. посібник/ І. О. Мікульонок; Нац. техн. ун-т України "Київ. політехн. ін-т". К. : Ліра-К: Політехніка, 2008. 232 с.)

ІНТЕЛЕКТУАЛЬНА ВЛАСНІСТЬ (Інтелектуальна власність: навч. посібник для студ. усіх спец./ Р. Ю. Кожушко [та ін.]; Київський нац. ун-т технологій та дизайну. Київ: КНУТД, 2014. 108 с.; Інтелектуальна власність: теорія і практика інноваційної діяльності: Підручник / М.В. Вачевський, В.Г. Кремень, В.М. Мадзігон та ін. Київ : ВД Професіонал, 2005. 448 с.)

ПРАВО ІНТЕЛЕКТУАЛЬНОЇ ВЛАСНОСТІ (Право інтелектуальної власності. Академічний курс: Підручник для вищих навч. закладів / О. А. Підпригора [та інші] ; ред. О. А. Підпригора, О. Д. Святоцький. 2-ге вид., перероб. та доп. Київ : Ін Юре, 2004. 672 с.; Дахно І.І. Право інтелектуальної власності: Навч. посібник. Київ : Центр навчальної літератури, 2006. 278 с.; Право інтелектуальної власності: Академічний курс : Підруч. для студ. вищ. навч. закл. / О. П. Орлюк, Г. О. Андросчук, О. Б. Бутнік-Сіверський, В. С. Дроб'язко, В. М. Крижна; Акад. прав. наук; НДІ інтелект. власності. - К. : Вид. Дім "Ін Юре", 2007. 691 с)

ПАТЕНТОЗНАВСТВО ТА ІНТЕЛЕКТУАЛЬНА ВЛАСНІСТЬ (Патентознавство та інтелектуальна власність: Патентознавство: навчально-методичний комплекс. Київ : КПП ім. Ігоря Сікорського, 2019. 58 с.)

ІНТЕЛЕКТУАЛЬНА ВЛАСНІСТЬ ТА ПАТЕНТОЗНАВСТВО (Мікульонок, І. О. Інтелектуальна власність та патентознавство : підручник для студентів, які навчаються за програмами підготовки магістрів / І. О. Мікульонок ; КПП ім. Ігоря Сікорського. 3-тє вид., переробл. та доп. Електронні текстові дані. Київ : Політехніка, 2019. 246 с)

ТЕОРІЯ І МЕТОДИ НАУКОВОЇ ТВОРЧОСТІ (Мигаль В. Д. Теорія і методи наукової творчості. Навчальний посібник. Харків, 2007. 424 с.)

АВТОРСЬКЕ ПРАВО І СУМІЖНІ ПРАВА (Вахонєва Т. Авторське право і суміжні права в Україні. Навчальний посібник. К., 2019. 576 с.)

АВТОРСЬКЕ ПРАВО (Позднякова Є. А. Авторське право. М., 2021, 238 с.)

АВТОРСЬКЕ ПРАВО І МЕРЕЖЕВІ ТЕХНОЛОГІЇ

АВТОРСЬКЕ ПРАВО В ІНТЕРНЕТІ (Пастухов О.М. Авторське право в Інтернеті. Київ : Школа, 2004. 144 с.)

ПАТЕНТОЗНАВСТВО ТА АВТОРСЬКЕ ПРАВО (Кузнецов Ю.М. Патентознавство та авторське право: Підручник. Київ : Кондор, 2008. 428 с.; Патентознавство і авторське право : навч. посіб. / М. І. Лазарєв, Н. П. Рубан, В. М. Тіманюк. Харків : ФОП Мезіна В.В., 2017. 228 с.)

**ПАТЕНТОЗНАВСТВО
ТА
АВТОРСЬКЕ ПРАВО
(ВСТУП)**

ПАТЕНТОЗНАВСТВО (аспекти
вивчення):

- * ***патентне ПРАВО***
- * **соціальні аспекти науково-технічної діяльності**
- * **методологія створення об'єктів промислової власності (етапи розроблення винаходу, корисної моделі, промислового зразка)**
- * **експертиза заявки і реєстрація патенту**
- * **патентна інформація і документація**
- * **патентні дослідження та ін.**

ПАТЕНТОЗНАВСТВО ТА АВТОРСЬКЕ ПРАВО

ВСТУП

- 1. Предмет, мета і завдання курсу**
- 2. Структура курсу**
- 3. Джерела та література до вивчення курсу**

ПАТЕНТОЗНАВСТВО ТА АВТОРСЬКЕ ПРАВО

ВСТУП

МЕТА КУРСУ:
формування системних знань про організаційні засади та правове регулювання сфери інтелектуальної власності

ПРЕДМЕТОМ ВИВЧЕННЯ навчальної дисципліни є **ОРГАНІЗАЦІЙНІ ТА ПРАВОВІ ЗАСАДИ ОХОРОНИ ІНТЕЛЕКТУАЛЬНОЇ ВЛАСНОСТІ**

Для спеціальності **125 Кібербезпека - інтелектуальна власність, організаційна структура та правове регулювання сфери інтелектуальної власності**

Для спеціальності **029 ІБАС** – предмет вивчення **інформація та документація**, що формується у зв'язку зі **створенням, правовою охороною та використанням об'єктів інтелектуальної власності**

ПАТЕНТОЗНАВСТВО ТА АВТОРСЬКЕ ПРАВО

ВСТУП

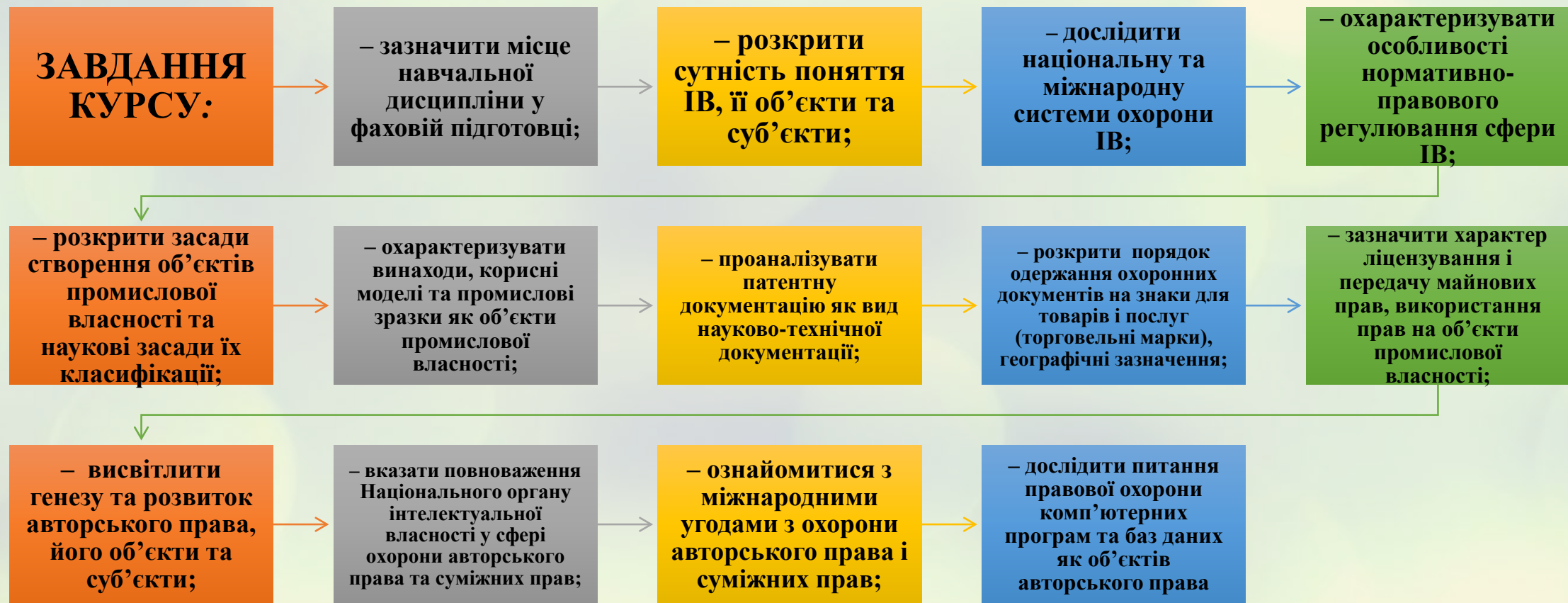

ПАТЕНТОЗНАВСТВО ТА АВТОРСЬКЕ ПРАВО

ВСТУП

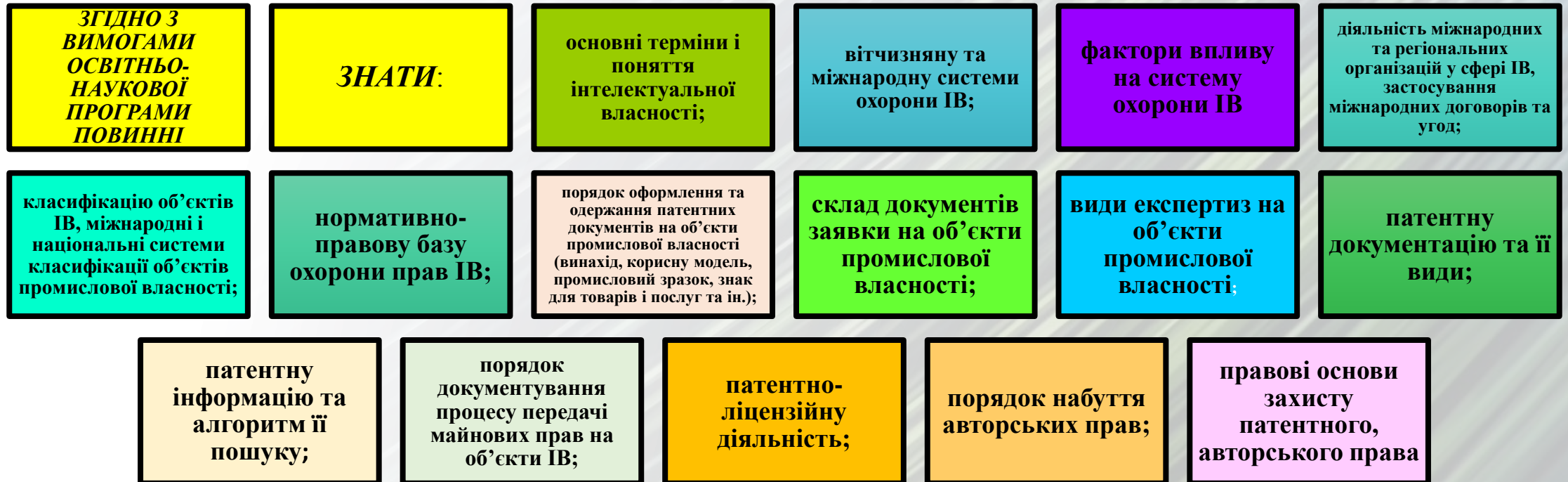

ПАТЕНТОЗНАВСТВО ТА АВТОРСЬКЕ ПРАВО

ВСТУП



ПАТЕНТОЗНАВСТВО ТА АВТОРСЬКЕ ПРАВО ВСТУП

СТРУКТУРА КУРСУ

Змістовий розділ 1. ІНТЕЛЕКТУАЛЬНА ВЛАСНІСТЬ, ОРГАНІЗАЦІЙНА СТРУКТУРА ТА ПРАВОВЕ РЕГУЛЮВАННЯ СФЕРИ ІНТЕЛЕКТУАЛЬНОЇ ВЛАСНОСТІ

Тема 1.1. Інтелектуальна власність: поняття і зміст. Об'єкти, суб'єкти та право ІВ

Тема 1.2. Правове регулювання у сфері інтелектуальної власності. Національна та міжнародна системи охорони інтелектуальної власності

ПАТЕНТОЗНАВСТВО ТА АВТОРСЬКЕ ПРАВО

ВСТУП

Змістовий розділ II. **ОБ'ЄКТИ ПРОМИСЛОВОЇ ВЛАСНОСТІ ТА ОХОРОНА ПРАВ НА ОБ'ЄКТИ ПРОМИСЛОВОЇ ВЛАСНОСТІ**

Тема 2.1. Міжнародні та національні системи класифікації об'єктів промислової власності

Тема 2.2. Винаходи, корисні моделі та промислові зразки як об'єкти промислової власності. Патентування – основна форма захисту прав на об'єкти промислової власності

Тема 2.3. Торговельні марки, географічні зазначення: види та порядок одержання охоронних документів

Тема 2.4. Ліцензування і передача майнових прав, використання прав на об'єкти промислової власності

ПАТЕНТОЗНАВСТВО ТА АВТОРСЬКЕ ПРАВО ВСТУП

Змістовий розділ III. *АВТОРСЬКЕ ПРАВО*

**Тема 3.1. Виникнення авторського права та його об'єкти і суб'єкти.
Співавторство. Суміжні права: поняття, об'єкти та суб'єкти**

**Тема 3.2. Комп'ютерні програми та бази даних як об'єкти
авторського права, їх правова охорона**

Тема 3.3. Охорона і захист авторського права та суміжних прав

ПАТЕНТОЗНАВСТВО ТА АВТОРСЬКЕ ПРАВО

ВСТУП



РЕКОМЕНДОВАНА ЛІТЕРАТУРА

- Вахонєва Т. М. Авторське право і суміжні права в Україні. Навч. посібник 2-ге видання перероблене і доповнене. ЮрКнига, 2019. 576 с.
- Кузнєцов Ю. М. Патентознавство та авторське право : підруч. / Ю. М. Кузнєцов. Київ : Кондор, 2009. 446 с.
- Кузнєцов Ю. М. Практикум з дисципліни «Патентознавство та авторське право» : навч.-метод. посіб. / Ю. М. Кузнєцов, О. В. Самойленко. Київ : ТОВ «ЗМОК» - ТОВ «ГНОЗІС», 2010. 232 с.
- Патентознавство : навч. посіб. для студ. вищ. фармац. навч. закл. / В. Ф. Москаленко, Д. С. Волох, Л. А. Бутенко та ін. ; за ред. В. Ф. Москаленка. Вінниця : Нова книга, 2012. 360 с.
- Пентюк Б. М. Основи патентознавства та інтелектуальної власності : навч. посіб. / Б. М. Пентюк, І. І. Назаренко, М. М. Вірник. Вінниця : ВНТУ, 2007. 195 с.



РЕКОМЕНДОВАНА ЛІТЕРАТУРА



науково-практичний журнал «**ТЕОРІЯ І ПРАКТИКА ІНТЕЛЕКТУАЛЬНОЇ ВЛАСНОСТІ**»

НДІ ІВ НАПрНУ (з 2002 до 2005 р.
«Інтелектуальний капітал»)

архів номерів:

<http://www.inprojournal.org/uk/category/archiv-nomeriv/>

науково-практичний журнал
«**ІНТЕЛЕКТУАЛЬНА ВЛАСНІСТЬ В УКРАЇНІ**» (з 1998 р. Щомісячне видання для фахових дискусій щодо набуття, здійснення та захисту прав на винаходи, торговельні марки, твори літератури, науки, мистецтва, комерційну таємницю.. видає **ТОВ «АСпект-2003**» — компанія, заснована колективом редакції)

архів номерів: <http://www.intelvlas.com.ua/last>



РЕКОМЕНДОВАНІ Е-РЕСУРСИ

- <http://zakon4.rada.gov.ua/laws> – Верховна Рада України
- <https://ukrpatent.org/uk> – ДП «Український інститут інтелектуальної власності» (Укрпатент)
- <http://www.wipo.int> – Всесвітня організація інтелектуальної власності
- <https://me.gov.ua/Documents/Detail> – Департамент розвитку сфери інтелектуальної власності Міністерства економіки (колишня ДСІВ)



ПАТЕНТОЗНАВСТВО ТА АВТОРСЬКЕ ПРАВО

**ТЕМА 1.1. ІНТЕЛЕКТУАЛЬНА ВЛАСНІСТЬ: ПОНЯТТЯ І ЗМІСТ.
ОБ'ЄКТИ, СУБ'ЄКТИ ТА ПРАВО ІНТЕЛЕКТУАЛЬНОЇ ВЛАСНОСТІ**

ІНТЕЛЕКТУАЛЬНА ВЛАСНІСТЬ

**ІВ – результат
інтелектуальної,
творчої діяльності
винахідника, автора,
виконавця чи кількох
осіб**

**Право ІВ – закріплення
законом права на
результат інтелектуальної
діяльності в різних
галузях – промисловій,
виробничій, науковій,
художній**

ТВОРЧІСТЬ

цілеспрямований *процес*
пошукової діяльності
людини, результатом якого
є *створення якісно нового*
продукту з притаманною
йому **неповторністю,**
унікальністю,
оригінальністю



ВИДИ ТВОРЧОСТІ

за результатами



**науково-
технічна**
(виробнича, наукова,
технічна)



духовна
(художня, літературна)

ПОНЯТТЯ «ІНТЕЛЕКТУАЛЬНА ВЛАСНІСТЬ»

Кінець XVIII ст.;

теорія природного права (Вольтер, Дідро, Руссо):
право автора на творчий результат є його природним правом і існує незалежно від факту визнання цього права владою держави;

Французький **патентний закон 1791** р. Права **інтелектуальної власності** набули міжнародного значення

Термін «інтелектуальна власність» введено французьким законодавством **Propriété intellectuelle**

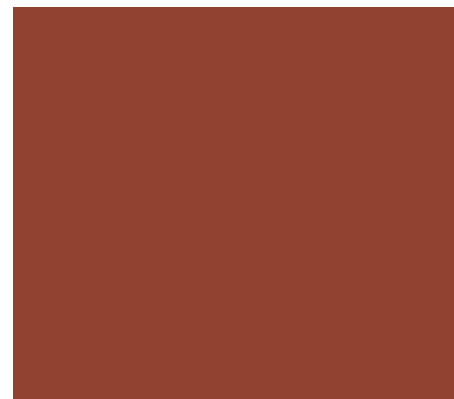

ПОНЯТТЯ «ІНТЕЛЕКТУАЛЬНА ВЛАСНІСТЬ»

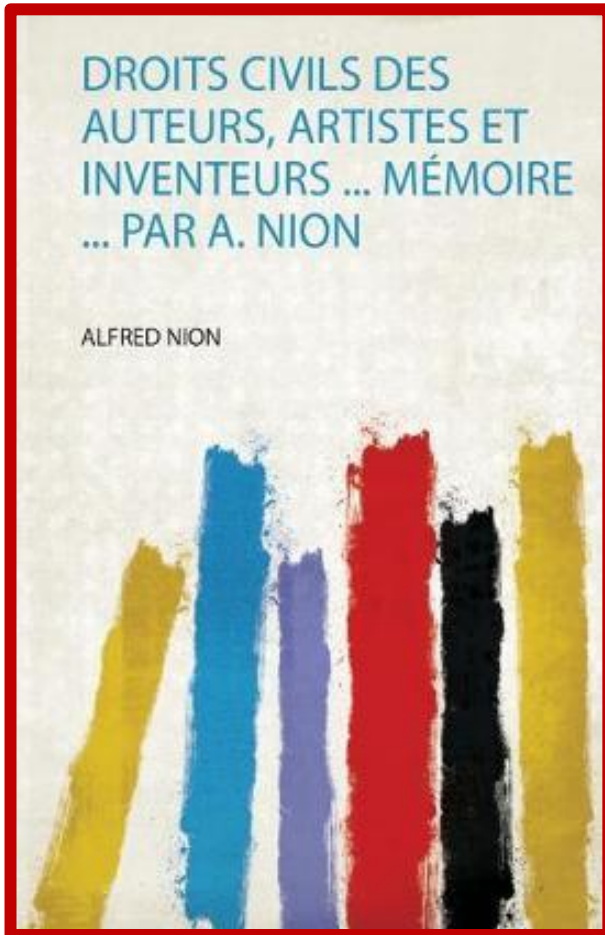

1846 р.
Альфред Ніон
трактат
«Цивільні права
авторів, артистів
та винахідників...»

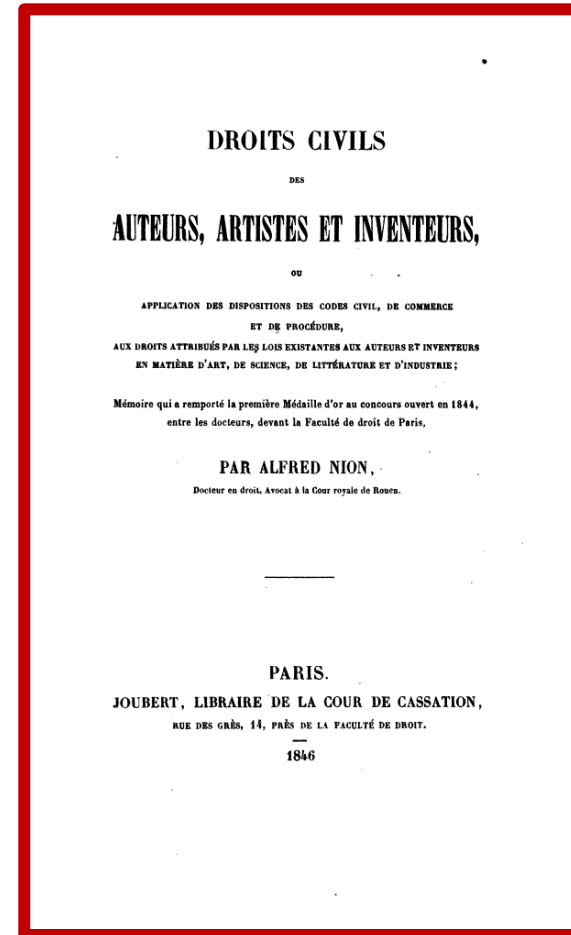

**Droits civils...
ou application des
dispositions des codes
civile, de commerce et des
procédure aux droits
attribués par les lois
existantes aux auteurs et
inventeurs en matière d'art,
de science, de littérature et
d'industrie**

**Mémoire qui a remporté la
première Médaille d'or au
concours ouvert en 1844
entre les docteurs, devant la
Faculté de droit de Paris**

**Docteur en droit, Avocat à
la Cour royale de Rouen**

ПОНЯТТЯ «ІНТЕЛЕКТУАЛЬНА ВЛАСНІСТЬ»



ВСЕСВІТНЯ ОРГАНІЗАЦІЯ ІНТЕЛЕКТУАЛЬНОЇ ВЛАСНОСТІ

– міжнародна міжурядова організація, створена на основі Конвенції, ухваленої у 1967 році державами-членами Паризького союзу (1883) з охорони промислової власності, Бернського союзу (1886) з охорони творів літератури та мистецтва та інших спеціалізованих союзів. У 1974 році ВОІВ набула статусу спеціалізованої установи ООН

Секретаріат ВОІВ –
Міжнародне бюро
ВОІВ –
розташовується у
Женеві з 1974 року.

ІНТЕЛЕКТУАЛЬНА ВЛАСНІСТЬ

результат **творчої діяльності**, об'єктами якої є не матеріальні носії, а ті *ідеї, думки, міркування, образи, символи* і т. ін., які *реалізуються* або *втілюються* в певних *матеріальних носіях*



ДВОЯКІСТЬ ПРАВА ІНТЕЛЕКТУАЛЬНОЇ ВЛАСНОСТІ

(дві групи прав суб'єкта)

МАЙНОВІ ПРАВА

*право на **ВИКОРИСТАННЯ** об'єкта ІВ
право **РОЗПОРЯДЖАТИСЯ** об'єктом ІВ –
ДОЗВОЛЯТИ КОРИСТУВАТИСЯ
об'єктом ІВ та **ПЕРЕДАВАТИ** це право
іншим особам

***ПЕРЕШКОДЖАТИ** неправомірному
викорстанню об'єкта ІВ
ЗАБОРОНЯТИ таке використання

МАЙНОВІ ПРАВА ВІДЧУЖУЮТЬСЯ

ОСОБИСТІ НЕМАЙНОВІ (МОРАЛЬНІ) ПРАВА (НАЛЕЖИТЬ ЛИШЕ ТВОРЦЮ)

*право **НАЗИВАТИСЯ АВТОРОМ** (виконавцем,
винахідником) об'єкта ІВ (визнання людини
творцем)

***ПРАВО ЗАЗНАЧАТИ** (дозволяти зазначати) чи
не зазначати (дозволяти не зазначати) своє ім'я
(псевдонім) при використанні об'єкта ІВ

***ПЕРЕШКОДЖАТИ ПОСЯГАННЮ** на право
ІВ, що завдає шкоду честі та репутації творця
об'єкта ІВ

НЕМАЙНОВІ ПРАВА НЕ ВІДЧУЖУЮТЬСЯ

ОБ'ЄКТ ІНТЕЛЕКТУАЛЬНОЇ ВЛАСНОСТІ

**законодавчо визначений
результат інтелектуальної
діяльності в промисловій,
науковій, літературній і
художній сферах, що надає його
автору особисті немайнові
права, а також пов'язану з цим
сукупність виключних прав
майнового характеру**

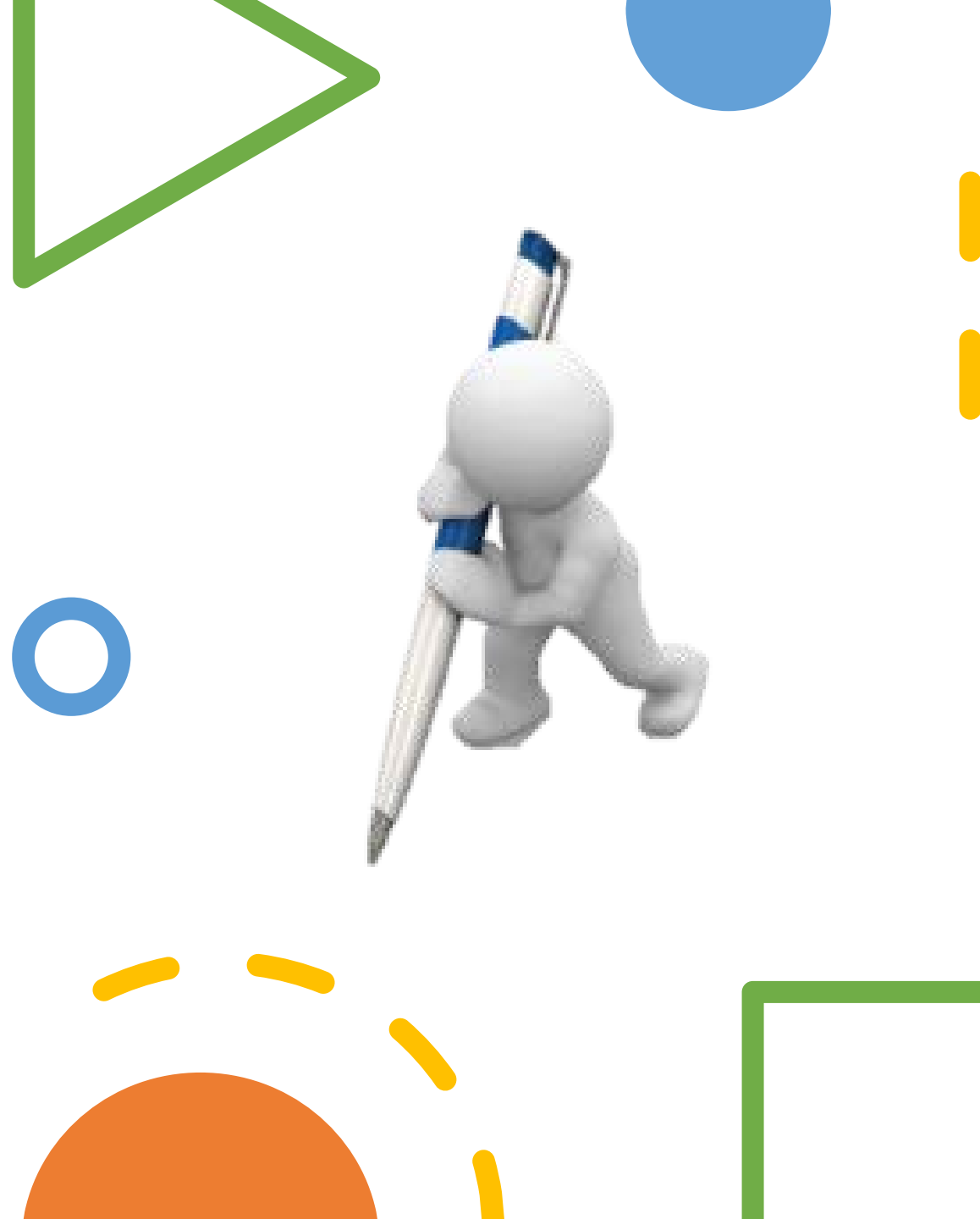

АВТОРСЬКЕ ПРАВО

частина **ЦИВІЛЬНОГО ПРАВА**, яка визначає **правовідносини**, що виникають у зв'язку зі **створенням і використанням** (виданням, виконанням, показом та ін.) **творів літератури, науки і мистецтва**

© — міжнародний символ авторського права (знак охорони авторського права) *copyright* «авторське право»





ОБ'ЄКТИ АВТОРСЬКОГО ПРАВА

твори науки: книги, брошури, статті, **комп'ютерні програми**, виступи, лекції, доповіді, переклади, **бази даних** тощо)

твори літератури: белетристика (*belles lettres* - *художня література*), збірки обробленого фольклору тощо

твори мистецтва: музичні, драматичні, хореографічні, аудіовізуальні твори, твори образотворчого і прикладного мистецтва, архітектури, фотографії, сценічні обробки, аранжировки тощо

СУМІЖНІ ПРАВА

права на результати творчої діяльності **ВИКОНАВЦІВ, ВИРОБНИКІВ ФОНОГРАМ І ОРГАНІЗАЦІЙ МОВЛЕННЯ**, пов'язані з **ВИКОРИСТАННЯМ творів літератури і мистецтва**, авторські права на які належать іншим особам



Міжнародний символ суміжних прав

СУБ'ЄКТИ СУМІЖНИХ ПРАВ

- **Виконавці** (музиканти, співаки, пародисти, актори і т.д.);
- **Виробники фонограм;**
 - **Організації ефірного мовлення, кабельної, цифрової трансляції;**
- **Виробники баз даних;**
 - **Публікатори**



ПРОМИСЛОВА ВЛАСНІСТЬ

вид інтелектуальної власності, який охоплює права на твори людини у **будь-якій сфері її діяльності**, що *оцінюються* передусім з *позицій ПРОМИСЛОВОЇ ЗНАЧУЩОСТІ, ЕКОНОМІЧНОЇ ЕФЕКТИВНОСТІ, ОТРИМАННЯ ПРИБУТКУ* під час їх використання у виробничій діяльності

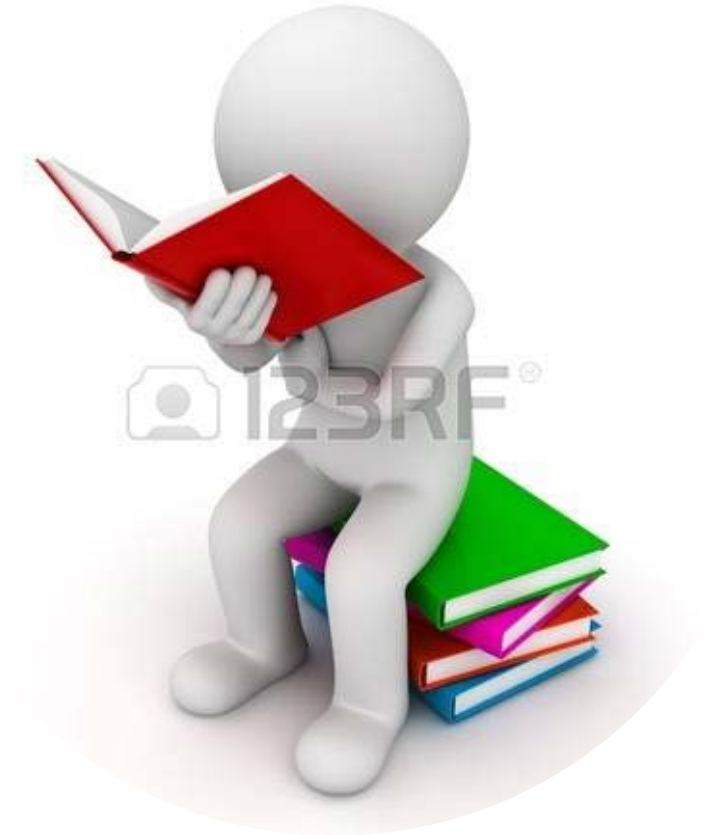

ОБ'ЄКТИ ПРОМИСЛОВОЇ ВЛАСНОСТІ

ДСТУ 3575-97 Патентні дослідження 3.1.5 Об'єкти промислової власності — винаходи, корисні моделі, промислові зразки, знаки для товарів і послуг, фірмові найменування та позначення походження чи найменування місця походження товарів

- **винаходи** (результат інтелектуальної діяльності людини в будь-якій сфері технології)
- **корисні моделі**
- **промислові зразки** (результат творчої діяльності людини в галузі художнього конструювання)
- **знаки для товарів і послуг** (торговельна марка, товарний знак, *trademark*)
- **фірмові/комерційні найменування** («Світоч», «Славутич», «Оболонь»)

Комерційне найменування може бути зареєстроване як словесний знак для товарів та послуг або як елемент графічного чи об'ємного знака. Не кожен знак для товарів та послуг є комерційним найменуванням. Підприємство може зареєструвати необмежену кількість торговельних марок, але при цьому його комерційне найменування залишиться єдиним

- **географічні зазначення**



ВИНАХІД

РЕЗУЛЬТАТ ІНТЕЛЕКТУАЛЬНОЇ ДІЯЛЬНОСТІ ЛЮДИНИ В БУДЬ-ЯКІЙ СФЕРІ ТЕХНОЛОГІЇ

ДСТУ 3575-97 ПАТЕНТНІ ДОСЛІДЖЕННЯ 3.1.6 Винахід — результат **творчої діяльності** людини у будь-якій **галузі технології**, який відповідає **умовам патентоспроможності**, тобто є **новим**, має **винахідницький рівень** і є **промислово придатним** (умова надання правової охорони)

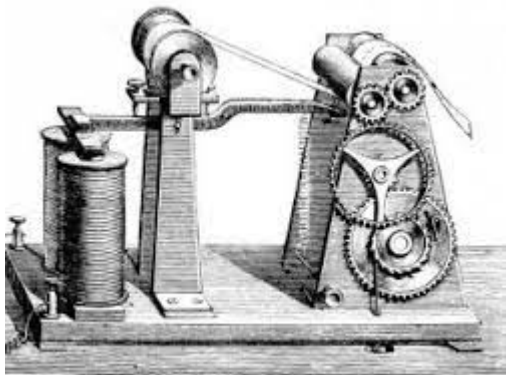

ВИНАХІД Морзе



USB-ПРИСТРІЙ
проведе аналіз крові



СПОСІБ



ШТАМ (чиста культура)
МІКРООРГАНІЗМІВ



49



ВИНАХОДИ які змінили світ



РЕЧОВИНИ вибухові

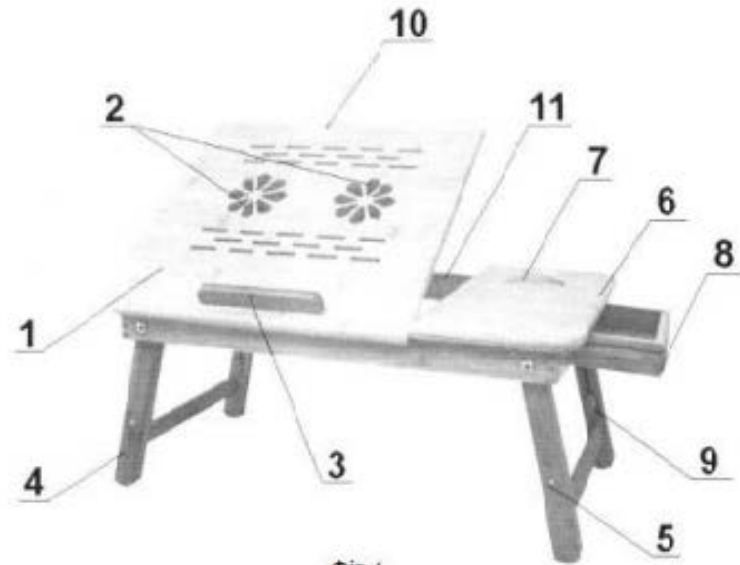

КОРИСНА МОДЕЛЬ

результат **творчої діяльності**
людини у **галузі технології**,
яка пов'язана з

конструктивним
виконанням пристрою



**КОНСТРУКЦІЇ ДЛЯ
ПЕРЕНОСНИХ БУДИНКІВ**



ПРОМИСЛОВИЙ ЗРАЗОК

ДСТУ 3575-97 ПАТЕНТНІ
ДОСЛІДЖЕННЯ 3.1.7

*Промисловий зразок —
результат творчої діяльності
людини у галузі **художнього**
конструювання, який відповідає
умовам патентоспроможності,
тобто є новим і промислово
придатним*



ЗНАК ДЛЯ ТОВАРІВ І ПОСЛУГ (ТОРГОВЕЛЬНА МАРКА)

позначення, здатне *відрізнати товари* або *послуги* однієї особи від товарів та послуг іншої особи

(засоби індивідуалізації):

1891 р. дві Мадридські угоди:

1. Про міжнародну реєстрацію знаків;
2. Про припинення неправдивих або оманливих вказівок походження товарів.

1989 р. Протокол до Мадридської угоди про міжнародну реєстрацію знаків.

1994 р. Договір про закони щодо **ТОРГОВЕЛЬНИХ МАРОК**)



ФІРМОВЕ (КОМЕРЦІЙНЕ) НАЙМЕНУВАННЯ

позначення, що відноситься до розрізняльних знаків і включає в себе назву, терміни або найменування, що служать для того, щоб розпізнати фірму та її ділову діяльність і відрізнити її від інших виробників



LANCÔME
PARIS



Nestlé



ФІРМОВЕ (КОМЕРЦІЙНЕ) НАЙМЕНУВАННЯ



ГЕОГРАФІЧНЕ ЗАЗНАЧЕННЯ

назва географічного місця (країни, регіону, місцевості), що служить для позначення товару, який походить з вказаного географічного місця, і особливі властивості якого пов'язані з природними і людськими факторами, притаманними даному місцю (1958 р. Лісабонська угода про найменування місць походження та їх міжнародну реєстрацію)

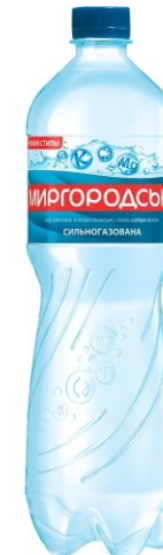

**НЕТРАДИЦІЙНІ
ОБ'ЄКТИ
ІНТЕЛЕКТУАЛЬНОЇ
ВЛАСНОСТІ**

НАУКОВІ ВІДКРИТТЯ
(засвідчуються ДИПЛОМОМ)

**ТОПОГРАФІЯ
ІНТЕГРАЛЬНИХ
МІКРОСХЕМ**

**РАЦІОНАЛІЗАТОРСЬКА
ПРОПОЗИЦІЯ**

**“ноу-хау” (Savoir faire) - знання/досвід
наукового, технічного, виробничого
характеру, які практично застосовуються
в діяльності підприємства, але ще не
стали загальним надбанням**

СУБ'ЄКТИ ПРАВА ІНТЕЛЕКТУАЛЬНОЇ ВЛАСНОСТІ



ТВОРЦІ ОБ'ЄКТА права інтелектуальної власності та інші особи, яким належать особисті не-майнові та майнові права інтелектуальної власності

ФІЗИЧНІ ОСОБИ

ЮРИДИЧНІ ОСОБИ

ДЕРЖАВА

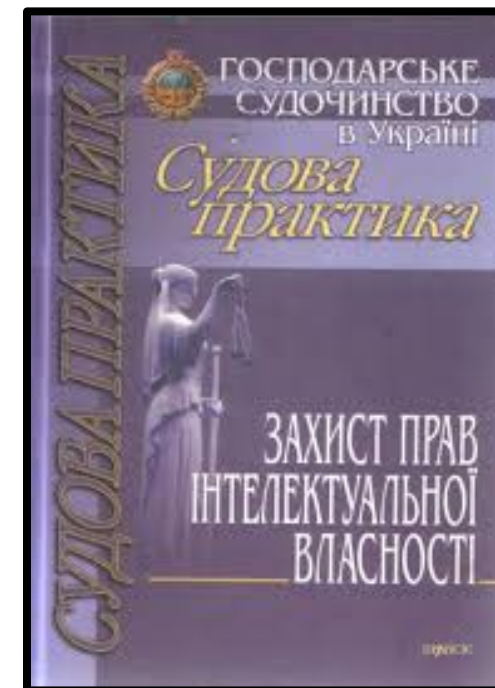

ОХОРОННИЙ ДОКУМЕНТ



Документ, який засвідчує **право власності на об'єкт інтелектуальної власності**

- «**patere**» (лат.) – «класти на огляд» (робити доступним для широкого загалу);
- «**letters patent**» у Середньовіччі – документ, **виданий монархом або урядом** на засвідчення того, що **певна особа чи підприємство** мають **виключні права або монополію** на певний вид діяльності

ДСТУ 3575-97 ПАТЕНТНІ ДОСЛІДЖЕННЯ

3.1.3 **ПАТЕНТ — ЮРИДИЧНО-ТЕХНІЧНИЙ ДОКУМЕНТ**, який засвідчує **право на винахід (корисну модель), промисловий зразок**

3.1.4 **СВІДОЦТВО** про охорону права на об'єкт промислової власності — **правоохоронний документ**, що видається після державної реєстрації на **знак для товарів і послуг, на право користування найменуванням місця походження товару.**

ОХОРОННИЙ ДОКУМЕНТ



Особа, яка
бажає одержати
ПАТЕНТ на
промисловий
зразок, може
подати заявку
до
Мінекономіки
на адресу
Укрпатента

Особа, яка бажає
одержати
ПАТЕНТ на
винахід (корисну
модель) і має на
це право, може
подати заявку на
його видачу до
Міністерства
економіки
України на
адресу
Укрпатента

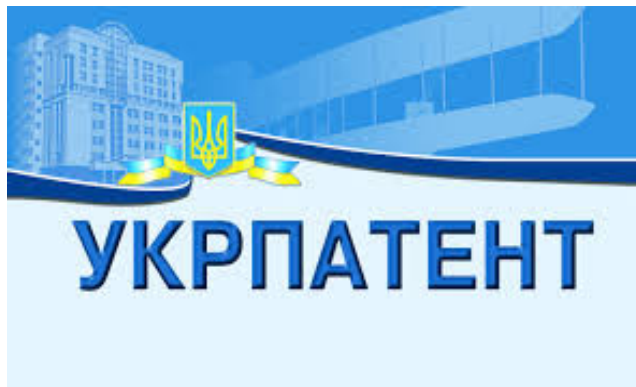

Заявка подається до Мінекономіки на адресу
*Державного підприємства «Український інститут
інтелектуальної власності»*
вул. Глазунова, 1, м. Київ-42, 01601, Україна

ОХОРОННИЙ ДОКУМЕНТ



Державний **РЕЄСТР ПАТЕНТІВ** України **НА ВІНАХОДИ** - сукупність офіційних відомостей щодо державної реєстрації патентів України на винаходи, які постійно зберігаються на електронному та/або паперовому носіях. Положення про Державний реєстр патентів України на винаходи

Реєстр раніше формувала Державна служба інтелектуальної власності України, діяльність якої спрямовувалася і координувалася Кабінетом Міністрів України через Міністра освіти і науки, молоді та спорту України.

Державний РЕЄСТР ПАТЕНТІВ НА ВІНАХОДИ містить повний набір бібліографічних даних, формулу, реферат, повний опис, креслення, а також сповіщення щодо винаходу

Розпорядник -
Міністерство економіки України



Державний **РЕЄСТР ПАТЕНТІВ** України на **КОРИСНІ МОДЕЛІ**

Державний реєстр патентів на корисні моделі містить повний набір бібліографічних даних, формулу, реферат, повний опис, креслення, а також сповіщення щодо корисної моделі

Розпорядник -
Міністерство економіки України

ОХОРОННИЙ ДОКУМЕНТ

Державний РЕЄСТР ПАТЕНТІВ України на **ПРОМИСЛОВІ ЗРАЗКИ**

Положення про Державний реєстр патентів України на промислові зразки

НАКАЗ
МІНІСТЕРСТВА ОСВІТИ І НАУКИ УКРАЇНИ

№ 290 від 12.04.2001 Зареєстровано в Міністерстві юстиції України
28 квітня 2001 р.
за № 378/5569

ДЕРЖАВНИЙ РЕЄСТР ПАТЕНТІВ УКРАЇНИ НА ПРОМИСЛОВІ ЗРАЗКИ

офіційний документ, призначений для *реєстрації патентів на промислові зразки*, яким надається правова охорона в Україні, та всіх змін щодо їх правового статусу

ДЕРЖАВНИЙ РЕЄСТР СВІДОЦТВ УКРАЇНИ НА ЗНАК ДЛЯ ТОВАРІВ І ПОСЛУГ

Державний реєстр свідоцтв на знаки для товарів і послуг містить повний набір бібліографічних даних відповідних свідоцтв

ДЕРЖАВНИЙ РЕЄСТР НАЗВ МІСЦЬ ПОХОДЖЕННЯ ТОВАРІВ і прав на використання зареєстрованих кваліфікованих зазначень походження товарів

Розпорядник - Міністерство економіки України



Відомості про реєстрацію КЗПТ			Назва товару, для якого реєструється КЗПТ	Відомості про реєстрацію права на використання зареєстрованих КЗПТ	
№ реєстрації	Дата реєстрації	Зареєстроване КЗПТ		№ свідоцтва	Дата реєстрації
1	15.03.2007	МИРГОРОДСЬКА	Мінеральна вода	1/01	15.03.2007
			Мінеральна вода	1/02	11.10.2010
2	15.03.2007	Сонячна долина	Десертне марочне вино	2/01	15.03.2007

ДЕРЖАВНІ РЕЄСТРИ ОХОРОННИХ ДОКУМЕНТІВ

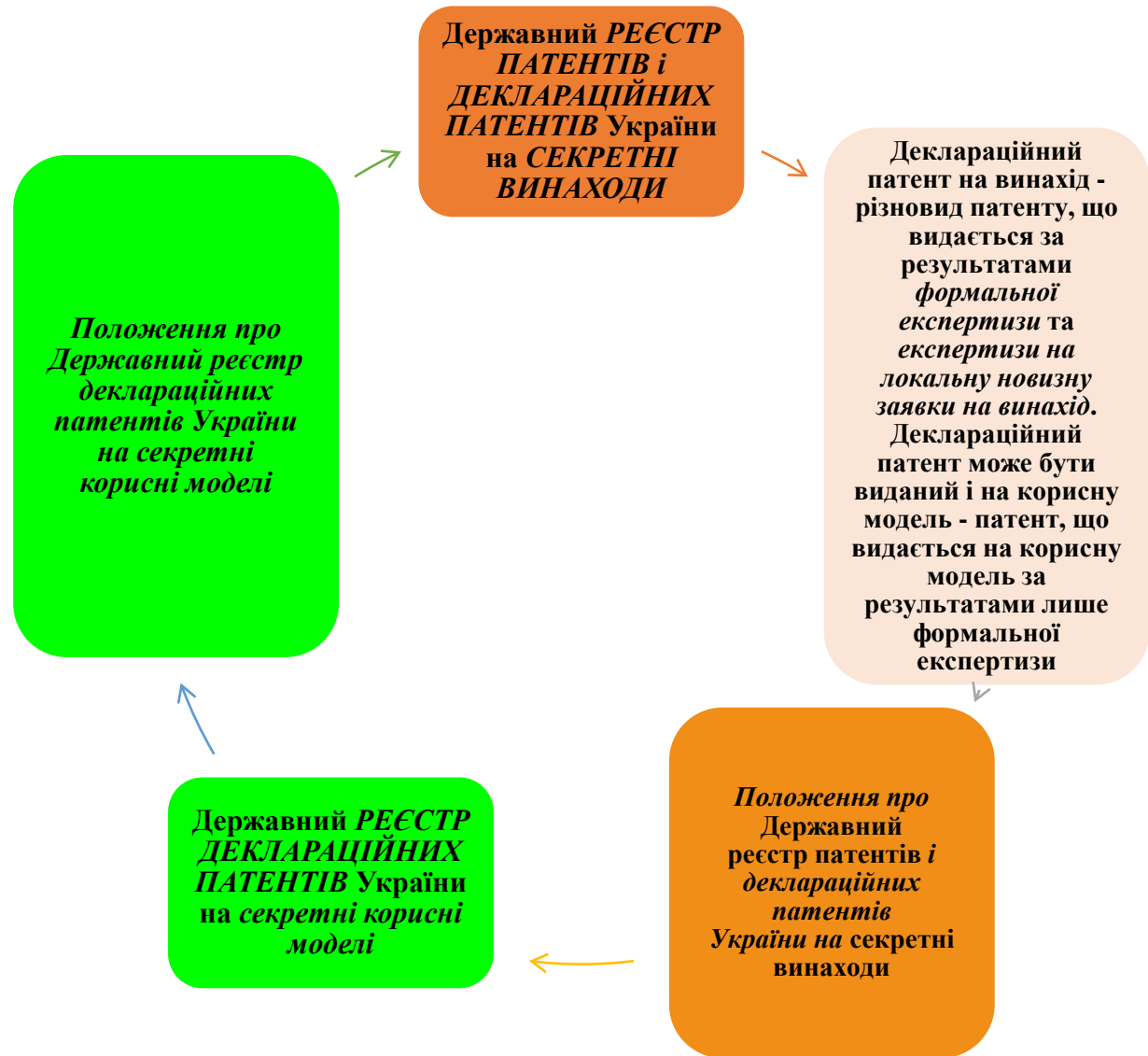

ПЕРШІ ПАТЕНТНІ ЗАКОНИ

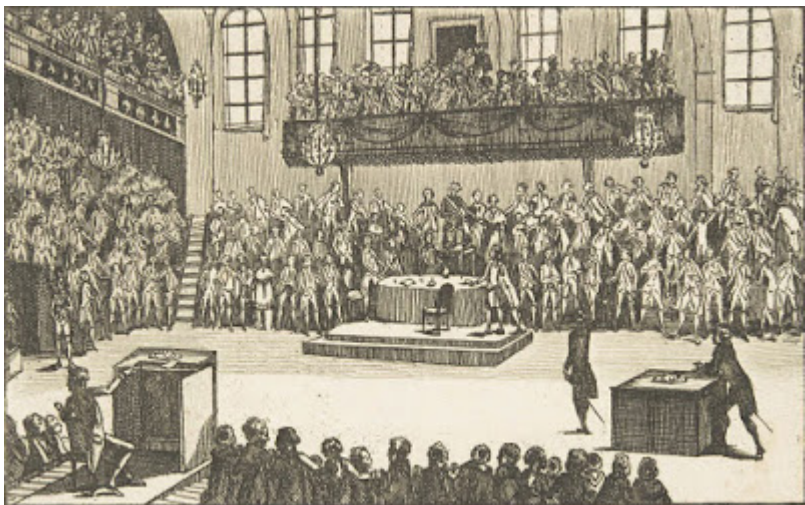

Англія («Статус про монополії» 1623 р.)
Франція (1791 р. *Droit des brevets*),
La première législation qui abolit les systèmes arbitraires de **privilèges royaux et monopoles** corporatistes et qui protège les **inventeurs**, date du loi **7 janvier 1791** votée par l'**Assemblée constituante** qui **garantit à l'inventeur le monopole de fabrication de son invention pendant quinze ans**

Выдача привилегий на изобретения в России началась в середине 18 века, и первая из них была выдана в 1748 году.



1812 р. імператор Олександр I підписав **Маніфест «О привилегиях на разные изобретения и открытия в ремёслах и художествах».**

Власник привілею (патента) отримував право **продавати винахід**, впроваджувати його, а також **переслідувати у судовому порядку** осіб за несанкціоноване його використання

ЕВОЛЮЦІЯ ОХОРОННИХ ДОКУМЕНТІВ

привілей, патентна грамота

патент (у світі)

авторське свідоцтво (в СРСР)

патент, свідоцтво (в Україні)

*винаходи,
корисні
моделі,
промислові
зразки*

*знаки для товарів і
послуг, географічні
зазначення,
твори науки,
літератури,
мистецтва,
раціоналізаторські
пропозиції*

ОХОРОННІ ДОКУМЕНТИ



ОХОРОННИЙ ДОКУМЕНТ



*Видача
СВІДОЦТВА
здійснюється
Національним
органом
інтелектуальної
власності у
місячний строк
від дати
реєстрації*

**АВТОРСЬКЕ
ПРАВО НА
КОМП'ЮТЕРНУ
ПРОГРАМУ
засвідчується
СВІДОЦТВОМ
про
реєстрацію
авторського
права на
твір**

ДЕРЖАВНІ РЕЄСТРИ ОХОРОННИХ ДОКУМЕНТІВ

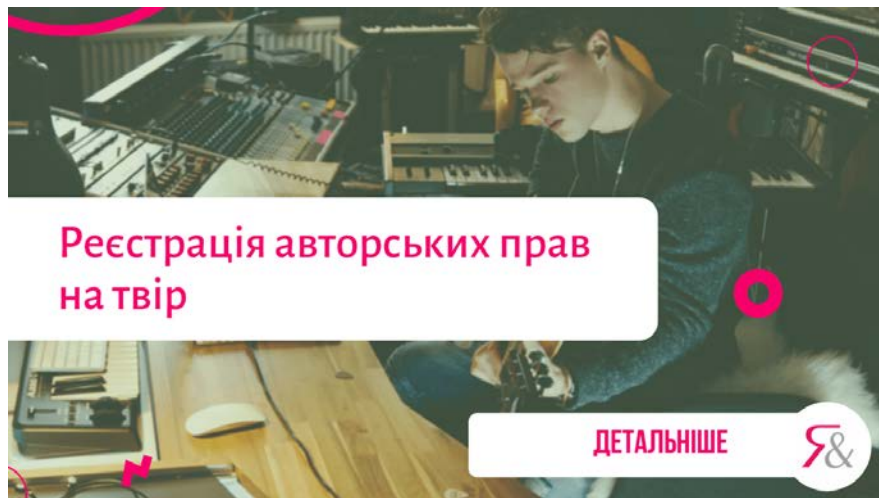

Державний реєстр свідочить про реєстрацію авторського права на твір - сукупність офіційних відомостей про реєстрацію авторського права на твір та факт і дату оприлюднення твору (за наявності), що постійно зберігаються на електронному і паперовому носіях

*Порядок ведення
зазначеного реєстру
визначається
Мінекономіки*

ПАТЕНТОЗНАВСТВО ТА АВТОРСЬКЕ ПРАВО

**ТЕМА 1.2. ПРАВОВЕ РЕГУЛЮВАННЯ У СФЕРІ ІНТЕЛЕКТУАЛЬНОЇ ВЛАСНОСТІ.
НАЦІОНАЛЬНА ТА МІЖНАРОДНА СИСТЕМИ ОХОРОНИ ІНТЕЛЕКТУАЛЬНОЇ
ВЛАСНОСТІ**

ПАТЕНТОЗНАВСТВО ТА АВТОРСЬКЕ ПРАВО

ПЛАН

- 1. СИСТЕМА інтелектуальної власності: поняття, зміст. Система інтелектуальної власності в Україні: становлення та еволюція**
- 2. Структура ЗАКОНОДАВЧО-НОРМАТИВНОЇ БАЗИ системи інтелектуальної власності в Україні**
- 3. ДЕРЖАВНІ ОРГАНИ ТА ОРГАНІЗАЦІЇ, що забезпечують діяльність у сфері охорони ІВ.
Національний орган інтелектуальної власності**
- 4. МІЖНАРОДНА СИСТЕМА охорони інтелектуальної власності.
Всесвітня організація інтелектуальної власності: структура та напрями діяльності.
Регіональні організації з охорони інтелектуальної власності**
- 5. Участь України у міжнародному співробітництві з охорони ІВ**
- 6. МІЖНАРОДНІ ДОГОВОРИ з охорони ІВ**

СИСТЕМА ІНТЕЛЕКТУАЛЬНОЇ ВЛАСНОСТІ В УКРАЇНІ

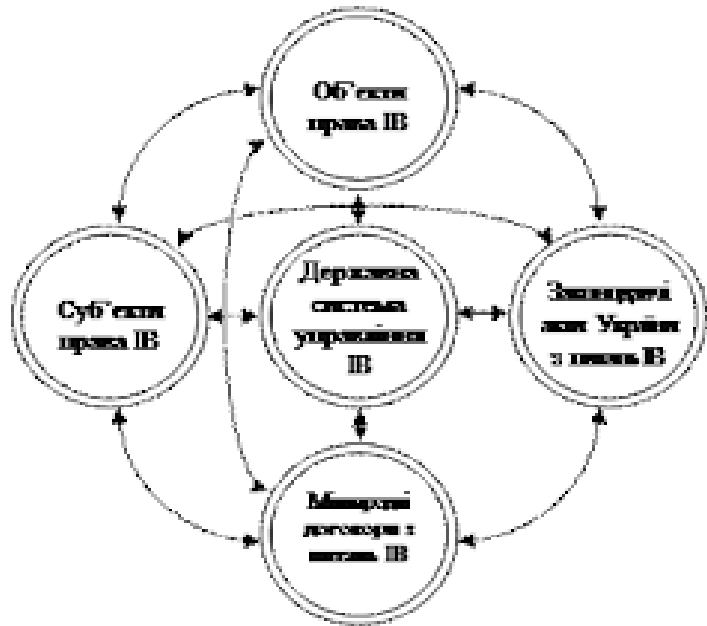

ДО 1991 Р. СИСТЕМА ІВ УКРАЇНИ – СКЛАДОВА ЗАГАЛЬНОСОЮЗНОЇ СИСТЕМИ

1941 р.	Бюро експертизи і реєстрації винаходів Держплану при Раднаркомі СРСР
1955 р.	Державний комітет у справах винаходів і відкриттів при Раді Міністрів СРСР При Держкомітеті створено: <ul style="list-style-type: none">▶ Всесоюзний науково-дослідний інститут державної патентної експертизи;▶ Центральний науково-дослідний інститут патентної інформації і техніко-економічних досліджень;▶ Всесоюзна патентно-технічна бібліотека;▶ Всесоюзний центр патентних послуг;▶ навчальні заклади – Центральний інститут підвищення кваліфікації керівних працівників і спеціалістів народного господарства у галузі патентної роботи та Вищі державні курси підвищення кваліфікації керівних, інженерно-технічних і наукових працівників з питань патентознавства та винахідництва.
1958 р.	Всесоюзне товариство винахідників і раціоналізаторів

**ЕТАПИ
СТАНОВЛЕННЯ
СИСТЕМИ
ОХОРОНИ ІВ В
НЕЗАЛЕЖНІЙ
УКРАЇНІ**

<i>Хронологічні межі</i>	<i>Зміст етапу</i>
1991-1994 рр.	Закладання найнеобхідніших ОСНОВ ЗАКОНОДАВЧО-НОРМАТИВНОЇ БАЗИ та створення базових ОРГАНІЗАЦІЙНИХ СТРУКТУР : <ul style="list-style-type: none"> ▶ Державне патентне відомство України (січень 1992 р.); ▶ Державне агентство України з авторських і суміжних прав (березень 1992 р.).
1995-1999 рр.	Заходи з ВПРОВАДЖЕННЯ МІЖНАРОДНИХ СТАНДАРТІВ ОХОРОНИ ІВ
з 2000 р.	Процеси внутрішньої диверсифікації та якісного вдосконалення системи охорони ІВ в Україні : <ul style="list-style-type: none"> ▶ ДЕРЖАВНИЙ ДЕПАРТАМЕНТ ІВ (червень 2000 р.); -ДП “УКРАЇНСЬКИЙ ІНСТИТУТ ПРОМИСЛОВОЇ ВЛАСНОСТІ”; -ДП “УКРАЇНСЬКЕ АГЕНТСТВО З АВТОРСЬКИХ І СУМІЖНИХ ПРАВ”.

НОРМАТИВНО-ПРАВОВІ АКТИ ЩОДО ОХОРОНИ ПРАВ НА ОБ'ЄКТИ ІВ

ЗАГАЛЬНЕ ЗАКОНОДАВСТВО:

КОНСТИТУЦІЯ УКРАЇНИ

ст. 41 – право володіти, користуватися і розпоряджатися результатами своєї інтелектуальної, творчої діяльності;

ст. 54 – громадянам гарантується свобода літературної, художньої, наукової і технічної творчості, захист інтелектуальної власності, їхніх авторських прав, моральних і матеріальних інтересів, що виникають у зв'язку з різними видами інтелектуальної діяльності

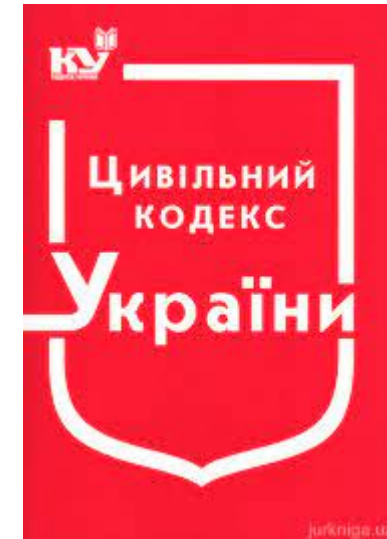

КОДЕКСИ УКРАЇНИ

Приклади: ЦИВІЛЬНИЙ КОДЕКС: Книга четверта **Право інтелектуальної власності**

ГОСПОДАРСЬКИЙ КОДЕКС: Глава 16 Використання у господарській діяльності прав інтелектуальної власності; Стаття 155. **Об'єкти прав інтелектуальної власності;**

ГОСПОДАРСЬКИЙ ПРОЦЕСУАЛЬНИЙ КОДЕКС: Стаття 20. 2. **Вищий суд з питань інтелектуальної власності** розглядає справи щодо прав інтелектуальної власності

НОРМАТИВНО-ПРАВОВІ АКТИ ЩОДО ОХОРОНИ ПРАВ НА ОБ'ЄКТИ ІВ



Закони України

- Про культуру;
- Про захист економічної конкуренції;
- Про інноваційну діяльність;
- Про інформацію;
- Про телебачення і радіомовлення;
- Про наукову і науково-технічну експертизу;
- Про народні художні промисли;
- Про професійних творчих працівників та творчі спілки;
- Про внесення змін до деяких законодавчих актів України щодо правової охорони інтелектуальної власності стосовно виконання вимог, пов'язаних із вступом України до СОТ;
- Про захист від недобросовісної конкуренції
- Про науково-технічну інформацію
- Про державне регулювання діяльності у сфері трансферу технологій та ін.

Підзаконні акти:

- укази Президента України;
- постанови та розпорядження Кабінету Міністрів України;
- відомчі нормативно-правові акти

СПЕЦІАЛЬНЕ ЗАКОНОДАВСТВО



ЗАКОНИ У СФЕРІ ПРОМИСЛОВОЇ ВЛАСНОСТІ

- Про охорону прав на **винаходи і корисні моделі** (ред. 1993, зі змінами);
- Про охорону прав на **промислові зразки** (ред. 1993 зі змінами);
- Про охорону прав на **знаки для товарів і послуг** (ред. 1993 зі змінами) 21.07.2020 у тексті Закону слова "**знаки для товарів і послуг**" в усіх відмінках і числах замінено словами "**ТОРГОВЕЛЬНА МАРКА**", назва Закону – без змін);
- Про охорону прав на **сорти рослин**" (від 21.04.1993 №3116-ХІІ) (в редакції Закону від 17.01.2002 № 2986-ХІV);
- Про правову охорону **географічних зазначень** (ред. 2019) (Про охорону прав на зазначення походження товарів (ред. 1999, кваліфіковане зазначення походження товару);
- Про охорону прав на **компонування напівпровідникових виробів** (ред. 2019) (ред. 1997 Про охорону прав на топографії інтегральних мікросхем).

СПЕЦІАЛЬНЕ ЗАКОНОДАВСТВО



ЗАКОНИ У СФЕРІ АВТОРСЬКОГО ПРАВА І СУМІЖНИХ ПРАВ

- Про авторське право і суміжні права (ред. 1993, зі змінами)
- Про розповсюдження примірників аудіовізуальних творів, фонограм, відеограм, комп'ютерних програм, баз даних (від 23.03.2000 № 1587-III) (в ред. Закону від 10.07.2003 № 1098-IV);
- Про особливості державного регулювання діяльності суб'єктів господарювання, пов'язаних з виробництвом, експортом, імпортом дисків для лазерних систем зчитування (ред. 2002);
- Про основні засади державного нагляду (контролю) у сфері господарської діяльності (від 05.04.2007 № 877-V)
- Про ефективне управління майновими правами правовласників у сфері авторського права і (або) суміжних прав (ред. 2018)

ПРАВОВІ АКТИ

ЩОДО ОХОРОНИ ПРАВ НА ОБ'ЄКТИ ІВ

На **МОДЕРНІЗАЦІЮ ВІТЧИЗНЯНОГО ЗАКОНОДАВСТВА** у сфері ІВ **ВПЛИВАЄ РЯД ВАЖЛИВИХ ЧИННИКІВ**: глобалізаційні процеси, цифрові технології, завоювання Інтернетом інформаційного простору, євроінтеграційні процеси в Україні, стратегії воєнної безпеки країни, розвиток політико-правової культури та правничої науки.

Ці чинники визначають **ОСНОВНІ ТЕНДЕНЦІЇ** правового регулювання охорони і захисту ІВ: **удосконалення** законодавчих актів на основі **аналізу існуючої правозастосовної практики** та реагування на нові виклики правовій системі ІВ; **посилення державних функцій** і сфері ІВ; **адаптація вітчизняного законодавства до світових тенденцій і практик** законодавчого регулювання сфери ІВ; **гармонізація законодавства з ІВ з міжнародними договорами і нормами ЄС**; **удосконалення законодавства за умов виконання Україною своїх міжнародних зобов'язань**; **модернізація законів** під впливом **глобалізаційних процесів і цифрових технологій**; **врахування судової практики** захисту прав ІВ при удосконаленні законів; **врахування балансу інтересів суспільних і власників** майнових прав на об'єкти ІВ; посилення **захисту національних інтересів**, національної безпеки й оборони, **удосконалення механізмів правової охорони** об'єктів ІВ.

ПОСТАНОВИ ТА РОЗПОРЯДЖЕННЯ КАБІНЕТУ МІНІСТРІВ УКРАЇНИ:



Про **державну реєстрацію авторського права і договорів**, які стосуються права автора на твір. **Постанова** Кабінету Міністрів України від 27 грудня 2001 р. № 1756

Про затвердження **Концепції легалізації програмного забезпечення** та боротьби з нелегальним його використанням. **Розпорядження** Кабінету Міністрів України від 15.05.2002 № 247-р.

Про затвердження **Порядку використання комп'ютерних програм** в органах виконавчої влади. **Постанова** Кабінету Міністрів України від 10.09.2003 № 1433

Про затвердження **Порядку сплати зборів за дії, пов'язані з охороною прав на об'єкти інтелектуальної власності** (від 23.12.2004 № 1716);

Про затвердження мінімальних **ставок винагороди (рояліті)** за використання об'єктів авторського права і суміжних прав (від 18.01.2003 № 72)

Розпорядження КМУ «Про **Національний орган інтелектуальної власності**» (13.10.2020) та ін.

Про утворення **Ради з питань інтелектуальної власності** **Постанова** КМУ від 7 лютого 2018 р. № 90

ВІДОМЧІ НОРМАТИВНО-ПРАВОВІ АКТИ (ПРАВИЛА, ПОЛОЖЕННЯ, ПОРЯДКИ, ІНСТРУКЦІЇ, РЕГЛАМЕНТИ):

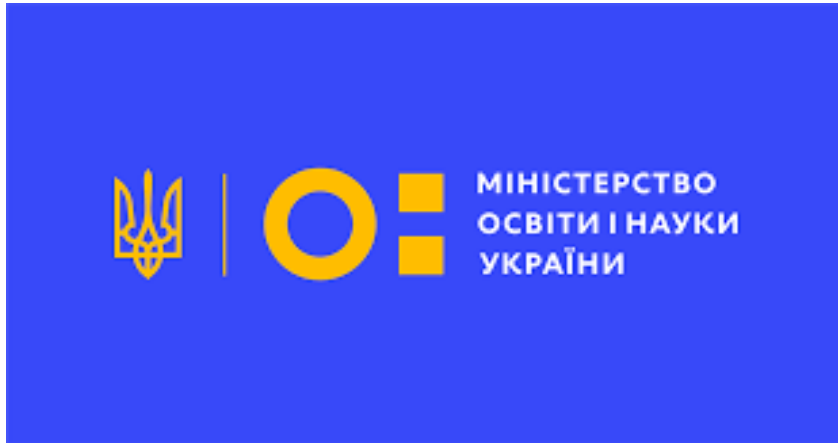

Правила складання і подання заявки на винахід та корисну модель, затверджені наказом МОН від 22.01.2001 № 22; Правила розгляду заявки на винахід та заявки на корисну модель, затверджені наказом Міністерства освіти і науки України від 15.03.2002 р. № 197

Правила складання та подання заявки на промисловий зразок; Правила розгляду заявки на промисловий зразок.

Правила складання, подання та розгляду заявки на видачу свідоцтва України на знак для товарів і послуг

Правила складання, подання та проведення експертизи заявки на реєстрацію географічного зазначення, затверджені наказом Міністерства розвитку економіки, торгівлі та сільського господарства 12.03.2021, № 536-21. URL : <https://zakon.rada.gov.ua/laws/show/z0649-21#Text>

Положення про Державний реєстр патентів України на винаходи, затверджене наказом МОН від 12.04.2001 №291;

Про утворення Реєстру виробників та розповсюджувачів програмного забезпечення. Наказ МОН України від 08.01.2003 № 8

Про затвердження Правил використання комп'ютерних програм у навчальних закладах. Наказ МОН України від 02.12.2004 № 903

Інструкція про порядок ознайомлення будь-якої особи з матеріалами заявки на об'єкт права інтелектуальної власності, затверджена наказом МОН від 22.04.2005 №247.

МІЖНАРОДНІ ДОГОВОРИ ТА УГОДИ В СФЕРІ ІВ, РАТИФІКОВАНІ УКРАЇНОЮ:

**Міжнародні договори,
адміністративні функції яких
виконує ВОІВ**

**Міжнародні угоди держав-
учасниць СНД**

**Міжурядові угоди
(Азербайджан, Білорусь, Грузія,
КНР, Молдова, РФ, Узбекистан)**

**Міжнародні договори
міжвідомчого характеру**



СТАНДАРТИ У СФЕРІ ІВ:

Стандарти ВОІВ

- тексти чинних стандартів ВОІВ англійською мовою:

http://www.wipo.int/standards/en/part_03_standards.html ;

- тексти російськомовних редакцій стандартів ВОІВ:

http://www.rupto.ru/docs/interdocs/stand_wipo;

- тексти неофіційних перекладів українською мовою стандартів ВОІВ:

http://sips.gov.ua/ua/neoficial_voiv.html

Національні стандарти (ДСТУ):

- ДСТУ 3574-97 Патентний формуляр. Основні положення. Порядок складання та оформлення;

- ДСТУ 3575-97 Патентні дослідження. Основні положення та порядок проведення.

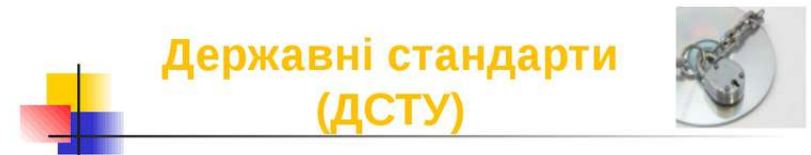
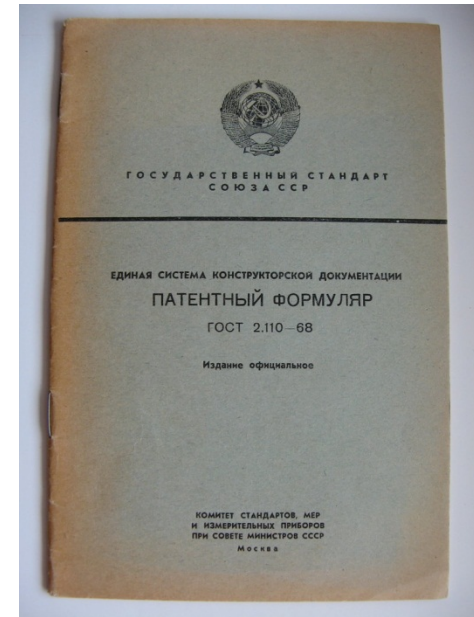

Державні стандарти (ДСТУ)

1997 р. – в Україні започатковано систему державних стандартів у галузі промислової власності

1 січня 1998 р. - наказом Держстандарту України № 327 від 6 червня 1997 р. введено в дію стандарти:

■ ДСТУ 3574-97 Патентний формуляр. Основні положення. Порядок складання та оформлення

■ ДСТУ 3575-97 Патентні дослідження. Основні положення та порядок проведення

**ДЕРЖАВНІ ОРГАНИ, ЩО ЗАБЕЗПЕЧУЮТЬ
ДІЯЛЬНІСТЬ У СФЕРІ ОХОРОНИ ІВ**

законодавчі

Верховна Рада України

**Комітет з питань
освіти, науки
та інновацій**

судові

**Закон України
“Про судоустрій і статус суддів”
від 02.06.2016 р.
(набирає чинності 30.09.2016)**

Верховний Суд

*Касаційний господарський
Суд (у складі ВС)
Палата для розгляду справ
щодо захисту прав ІВ*

**Вищий суд з питань ІВ
(2017 р.)**

виконавчі

МІНІСТЕРСТВО ЕКОНОМІКИ

**МІН-ВО ВНУТРІШНІХ СПРАВ
ДЕРЖАВНА ФІСКАЛЬНА СЛУЖБА
МІН-ВО ЮСТИЦІЇ
МІН-ВО ОХОРОНИ ЗДОРОВ'Я
МІН-ВО КУЛЬТУРИ
ФОНД ДЕРЖАВНОГО МАЙНА
МІН-ВО ЗАКОРДОННИХ СПРАВ
МІН-ВО ОСВІТИ І НАУКИ**

**ДЕРЖАВНІ ОРГАНИ ЗІ
СПЕЦІАЛЬНИМ СТАТУСОМ**

```
graph TD; A[ДЕРЖАВНІ ОРГАНИ ЗІ СПЕЦІАЛЬНИМ СТАТУСОМ] --> B[Рада національної безпеки і оборони України  
Генеральна прокуратура України  
Служба безпеки України  
Антимонопольний комітет України];
```

**Рада національної безпеки
і оборони України**

**Генеральна
прокуратура України**

Служба безпеки України

**Антимонопольний
комітет України**

ДЕРЖАВНІ ОРГАНИ, ЩО ЗАБЕЗПЕЧУЮТЬ ДІЯЛЬНІСТЬ У СФЕРІ ОХОРОНИ ІВ





**ТИМЧАСОВИЙ КОНСУЛЬТАТИВНО-ДОРАДЧИЙ ОРГАНОМ КАБІНЕТУ
МІНІСТРІВ УКРАЇНИ**



**РАДА З ПИТАНЬ
ІНТЕЛЕКТУАЛЬНОЇ
ВЛАСНОСТІ**

**ПОСТАНОВА КМУ ВІД 7
ЛЮТОГО 2018 Р. № 90**

ПОЛОЖЕННЯ ПРО ДЕПАРТАМЕНТ РОЗВИТКУ СФЕРИ ІНТЕЛЕКТУАЛЬНОЇ ВЛАСНОСТІ

1.4. До складу департаменту входять такі структурні підрозділи:

управління промислової власності;

управління авторського права і суміжних прав;

управління державних реєстрацій;

відділ співробітництва з національними та міжнародними інституціями у сфері інтелектуальної власності."

забезпечення формування та реалізація державної політики у сфері інтелектуальної власності;

організація в установленому порядку проведення експертизи заявок на об'єкти права інтелектуальної власності та видачі патентів/свідоцтв на об'єкти права інтелектуальної власності;

забезпечення здійснення державної реєстрації об'єктів права інтелектуальної власності, проведення реєстрації договорів про передавання прав на об'єкти права інтелектуальної власності, що охороняються на території України, та ліцензійних договорів (Питання державної реєстрації авторського права і договорів, які стосуються права автора на твір, видачі контрольних марок);

забезпечення визначення уповноважених закладів для проведення експертизи заявок на об'єкти права інтелектуальної власності та доручення їм проведення такої експертизи;

організація ведення державних реєстрів об'єктів права інтелектуальної власності;



ОРГАНІЗАЦІЇ, ЩО СПЕЦІАЛІЗУЮТЬСЯ У СФЕРІ ІНТЕЛЕКТУАЛЬНОЇ ВЛАСНОСТІ

ДЕРЖАВНІ

*Державне підприємство **“Український інститут інтелектуальної власності”** (Укрпатент)

*Державна організація **“Українське агентство з авторських та суміжних прав”** На виконання пункту 5 Розділу VI Прикінцевих та перехідних положень Закону України «Про ефективне управління майновими правами правовласників у сфері авторського права і (або) суміжних прав» Міністерством розвитку економіки, торгівлі та сільського господарства України прийнято рішення *про початок процедури ліквідації Державної організації* «Українське агентство з авторських та суміжних прав»

*ДП **“Інтелзахист”**;

***Київський інститут інтелектуальної власності та права** Національного університету **«Одеська юридична академія»**

***Науково-дослідний інститут інтелектуальної власності НАПрН України**

НЕДЕРЖАВНІ

- творчі спілки України:
 - Нац. спілка письменників;
 - Нац. спілка художників;
 - Спілка рекламистів та ін.;
- Всеукраїнська асоціація ІВ;
- Громадська організація **“Українська агенція з авторських та суміжних прав”** (з 2015 р.)
- **Всеукраїнська асоціація представників у справах ІВ (патентних повірених)**;
- Коаліція захисту прав ІВ;
- Український альянс по боротьбі з підробками та піратством;
- Українська група Міжнародної асоціації з охорони ІВ;
- Українська антипіратська асоціація;
- Всеукраїнське агентство авторських прав та ін.

ОРГАНІЗАЦІЇ, ЩО СПЕЦІАЛІЗУЮТЬСЯ У СФЕРІ ІНТЕЛЕКТУАЛЬНОЇ ВЛАСНОСТІ



«УКРАЇНСЬКИЙ ІНСТИТУТ ІНТЕЛЕКТУАЛЬНОЇ ВЛАСНОСТІ»
(Укрпатент) Укрпатент відноситься до сфери управління Міністерства економіки України і є **ЄДИНИМ В УКРАЇНІ ДЕРЖАВНИМ ЗАКЛАДОМ ЕКСПЕРТИЗИ**

- здійснює розгляд і проведення експертизи заявок на об'єкти інтелектуальної власності (ОІВ), які надходять на його адресу;
- забезпечує (а де-факто здійснює) державну реєстрацію та видачу охоронних документів на зазначені об'єкти;
- забезпечує (а де-факто здійснює) публікацію офіційних видань у сфері інтелектуальної власності;
- здійснює інформаційну, просвітницьку, навчальну та інноваційну діяльність, необхідні для проведення експертизи заявок й подальшого розвитку закладу експертизи;
- є центром міжнародного обміну виданнями;
- здійснює повноваження Міжнародного пошукового органу та Органу міжнародної попередньої експертизи відповідно до Договору про патентну кооперацію (РСТ). Ці повноваження Всесвітня організація інтелектуальної власності (ВОІВ) надала Укрпатенту у 2013 році та продовжила з 2017 року по 2027 рік;
- надає патентно-інформаційні послуги, здійснює інформаційну підтримку суб'єктів інноваційної діяльності, організовує та проводить семінари, конференції, круглі столи з актуальних питань щодо набуття та охорони прав на ОІВ.

УКРПАТЕНТ

Повноваження Укрпатенту в сфері авторського права

Правове регулювання повноважень

Закон України «Про внесення змін до деяких законів щодо створення Національного органу інтелектуальної власності»,

розпорядження Кабінету Міністрів України від 13 жовтня 2020 р. № 1267-р «**Про національний орган інтелектуальної власності**», Закон України «Про авторське право і суміжні права»

До *повноважень Укрпатенту в сфері авторського права* належить

- **приймання і розгляд заявок на державну реєстрацію прав автора на твори науки, літератури і мистецтва,**
- **реєстрація договорів, що стосуються прав авторів на твори, здійснення їх реєстрації;**
- **видача свідоцтв про реєстрацію авторського права на твір;**
- **здійснення публікацій в офіційному бюлетені з питань охорони авторського права і суміжних прав**
- **інформаційна діяльність у сфері правової охорони інтелектуальної власності**

УКРАЇНСЬКЕ АГЕНТСТВО З АВТОРСЬКИХ ТА СУМІЖНИХ ПРАВ



- **Місія:** бути гарантом авторського права та інтелектуальної власності на території України
- Авторська організація, що ліцензує музичні і драматичні твори для суб'єктів господарювання в Україні
- Відповідно до статей 13, 41, 54, 55 Конституції України, ст. 426, 443 Цивільного кодексу України, статей 17, 39, 40, 43, 45, 47-52 Закону України «Про авторське право і суміжні права» **використання творів припустиме тільки з дозволу автора (чи співавторів), виконавця, виробника фонограм (відеограм) і з обов'язковою виплатою їм винагороди за використання творів**
- Згідно з даними *Єдиного державного реєстру юридичних осіб, фізичних осіб-підприємців та громадських формувань* контрагент 31025266 на **21.02.2021** має таку повну офіційну назву **ДЕРЖАВНА ОРГАНІЗАЦІЯ УКРАЇНСЬКЕ АГЕНТСТВО З АВТОРСЬКИХ ТА СУМІЖНИХ ПРАВ**

НАУКОВО-ДОСЛІДНИЙ ІНСТИТУТ ІНТЕЛЕКТУАЛЬНОЇ ВЛАСНОСТІ НАЦІОНАЛЬНОЇ АКАДЕМІЇ ПРАВОВИХ НАУК УКРАЇНИ



НАУКОВО-ДОСЛІДНИЙ ІНСТИТУТ ІНТЕЛЕКТУАЛЬНОЇ ВЛАСНОСТІ

працює у сфері **розробки та удосконалення законодавства** з інтелектуальної власності, здійснює **прикладну та дослідницьку діяльність** в галузі, ініціює та підтримує **освітні та просвітницькі проекти** для **популяризації права інтелектуальної власності в Україні**

КИЇВСЬКИЙ ІНСТИТУТ ІНТЕЛЕКТУАЛЬНОЇ ВЛАСНОСТІ ТА ПРАВА НАЦІОНАЛЬНОГО УНІВЕРСИТЕТУ «ОДЕСЬКА ЮРИДИЧНА АКАДЕМІЯ»

27 листопада 2004 року наказом Міністерства освіти і науки України № 821 Інститут визначено головним з питань підготовки, перепідготовки та підвищення кваліфікації кадрів у сфері інтелектуальної власності



29 листопада 2007 року ЗАТ «Інститут інтелектуальної власності і права» перетворено у Державний вищий навчальний заклад «Державний інститут інтелектуальної власності»

У жовтні 2011 року за пропозицією Міністерства освіти і науки, молоді та спорту України щодо реорганізації Державного інституту інтелектуальної власності Кабінетом Міністрів України прийнято рішення про приєднання його до Національного університету "Одеська юридична академія" (розпорядження №1028-р від 20.10.2011р.)

КАФЕДРА ІНТЕЛЕКТУАЛЬНОЇ ВЛАСНОСТІ ТА ІНФОРМАЦІЙНОГО ПРАВА ІНСТИТУТУ ПРАВА

Кафедра інтелектуальної власності створена наказом ректора № 112-32 від 23.04.2013. З 01 вересня 2013 р. почала своє функціонування на **юридичному факультеті** Київського національного університету імені Тараса Шевченка.

Першим в.о. завідувача кафедри інтелектуальної власності стала визнаний фахівець у сфері інтелектуальної власності д.ю.н., проф., академік НАПрН України Олена Павлівна Орлюк.

З **01.07.2020** р. кафедру інтелектуальної власності юридичного факультету було реорганізовано у **кафедру інтелектуальної власності та інформаційного права** Інституту права

2016 р. на базі кафедри створено **НАУКОВО-ОСВІТНІЙ ЦЕНТР З ІНТЕЛЕКТУАЛЬНОЇ ВЛАСНОСТІ**

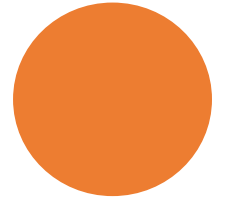

СИЛЬНІ ТА СЛАБКІ СТОРОНИ НАЦІОНАЛЬНОЇ СИСТЕМИ ІВ

СЛАБКІ СТОРОНИ

**нормативна база у сфері ІВ
не повністю узгоджується із
законодавством ЄС;**

**недостатність нормативно-правового
регулювання питань, пов'язаних із:
оцінкою прав ІВ; методичною базою
визначення розміру шкоди, завданої
порушенням прав на об'єкти права
ІВ; ефективними механізмами обліку
та запровадження у виробництво
результатів інтелектуальної
діяльності;**

**невирішеність на
законодавчому рівні
питання електронного
подання заявок на
реєстрацію об'єктів ІВ;**

**розпорошення й
дублювання управлінських
функцій між кількома
центральною органами
виконавчої влади;**

**недостатньо ефективна діяльність
підрозділів з питань трансферу
технологій, інноваційної діяльності та
ІВ в органах виконавчої влади,
бюджетних установах, організаціях і
на підприємствах, діяльність яких
пов'язана з використанням об'єктів
ІВ;**

СЛАБКІ СТОРОНИ

недостатнє використання інноваційного потенціалу об'єктів ІВ, слабе впровадження запатентованих винаходів і корисних моделей;

низький економічний потенціал запатентованих винаходів і корисних моделей, чинність яких не підтримується після п'яти років;

недостатній рівень культури та свідомості з питань ІВ в українському суспільстві

загрози

- складні економічні умови, політична та соціальна нестабільність;
- погіршення інвестиційного клімату;
- висока конкуренція на зовнішніх ринках для традиційної продукції українських виробників;
- пасивність правовласників у діях із захисту прав ІВ

СИЛЬНІ СТОРОНИ

нормативна база у сфері ІВ в основному узгоджується з міжнародними стандартами;

сформована інституційна база в сфері ІВ;

розвинена інфраструктура ІВ, наявність складу творців і винахідників, патентних повірених, оцінювачів у сфері ІВ;

створена система підготовки спеціалістів у сфері ІВ;

високий ступінь інтеграції України в міжнародні та регіональні структури сфери ІВ;

отримання Укрпатентом статусу Міжнародного пошукового органу та Органу міжнародної попередньої експертизи;

забезпечення вільного доступу до он-лайнних баз даних та інформаційно-довідкових систем по різних об'єктах ІВ.



МОЖЛИВОСТІ

- наявність в Україні потужного інтелектуального потенціалу;
- державна політика, спрямована на інтеграцію України з ЄС;
- збільшення прямих іноземних інвестицій в економіку;
- опанування сучасним досвідом та удосконалення державного управління діяльністю з питань створення, охорони, використання та захисту об'єктів ІВ.

**ЕТАПИ
СТАНОВЛЕННЯ
МІЖНАРОДНОЇ
СИСТЕМИ
ОХОРОНИ
ІНТЕЛЕКТУАЛЬН
ОЇ ВЛАСНОСТІ**

<i>Рік</i>	<i>Зміст події</i>
1873	Перша Міжнародна виставка винаходів у Відні Віденський конгрес з патентних реформ
1883	Паризька конвенція про охорону промислової власності
1886	Бернська конвенція про охорону літературних і художніх творів
1893	Об'єднання секретаріатів Паризької та Бернської конвенцій в Об'єднане міжнародне бюро з охорони інтелектуальної власності (БІРПІ)
1967	Стокгольмська конвенція про заснування Всесвітньої організації інтелектуальної власності (ВОІВ)
1974	ВОІВ одержала статус спеціалізованої установи ООН
2000	Встановлено Міжнародний день інтелектуальної власності – 26 квітня

Всесвітня організація інтелектуальної власності (ВОІВ) *World Intellectual Property Organization (WIPO)*



Головна будівля ВОІВ у Женеві



**ДАТА
ЗАСНУВАННЯ:
1967 Р.**

**Є
СПЕЦІАЛІЗОВАНОЮ
УСТАНОВОЮ ООН;**

**ЧЛЕНСЬКИЙ
СКЛАД: 193
ДЕРЖАВИ;**

**веб-сторінка:
<http://www.wipo.int>**

**ГЕНЕРАЛЬНИЙ
ДИРЕКТОР: 3
ЖОВТНЯ 2008 Р.
ФРЕНСІС ГАРРІ, 3
ЖОВТНЯ 2020 Р.
ДАРЕН ТАНГ;**

**ШТАБ-КВАРТИРА:
ЖЕНЕВА (ШВЕЙЦАРІЯ);**

ВСЕСВІТНЯ ОРГАНІЗАЦІЯ ІНТЕЛЕКТУАЛЬНОЇ ВЛАСНОСТІ

Мета створення:

- поліпшення взаєморозуміння і розвиток співробітництва між державами в інтересах їхньої взаємної користі на основі поваги до суверенітету і рівності;
- заохочення творчої діяльності, сприяння охороні інтелектуальної власності у всьому світі;
- модернізація і підвищення ефективності адміністративної діяльності союзів, створених у сфері охорони ІВ за повної поваги до самостійності кожного з союзів.

Напрями діяльності:

- реєстраційна діяльність;
- забезпечення міжурядової співпраці з адміністративних питань інтелектуальної власності;
- програмна діяльність



КЕРІВНІ ОРГАНИ ВОІВ

Генеральна Асамблея ВОІВ

Конференція ВОІВ

Координаційний комітет ВОІВ

Традиційно збираються у вересні/жовтні кожного року на чергові сесії

Assemblies of the Member States of WIPO



Френсіс Гаррі – до 2020 р. Генеральний директор ВОІВ
Австралійський юрист (Університет Мельбурна, 1974).
Доктор філософії (Кембріджський університет, 1980) Працює в ВОІВ з 1985
р. на посадах юристконсульта, помічника Генерального директора,
заступника Генерального директора. Очолював ВОІВ з 1 жовтня 2008 р.
У травні 2014 р. був переобраний на другий термін
Почесний професор низки університетів, у т.ч. Національного технічного
університету України “Київський політехнічний інститут” (2010 р.)



1 жовтня 2020 року **Дарен Танг**, громадянин
Сінгапуру, офіційно заступив на посаду
Генерального директора Всесвітньої
організації інтелектуальної власності (ВОІВ),
поклавши початок шестирічному строку,
протягом якого він буде виконувати обов'язки
керівника організації.



СТРУКТУРА ОРГАНІВ ВОІВ

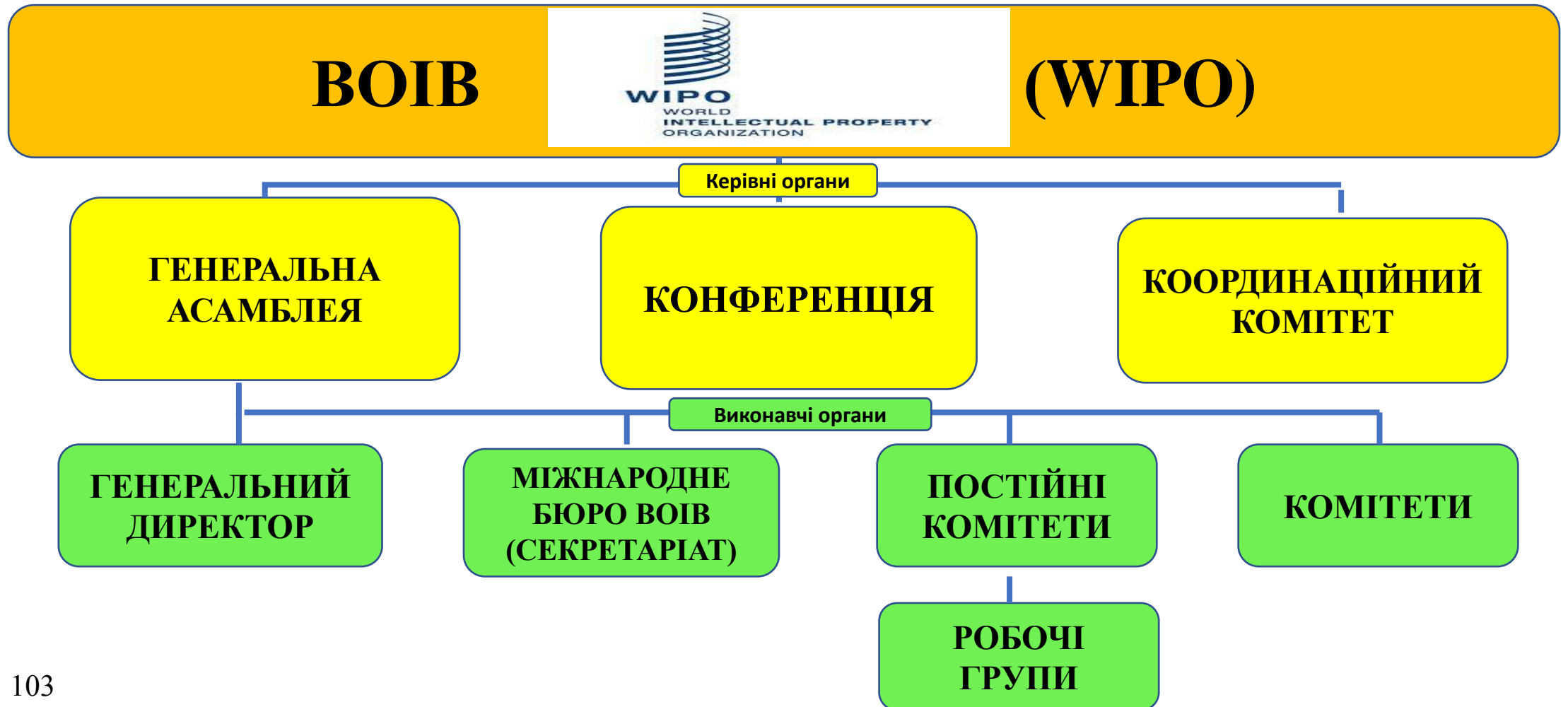

ВИКОНАВЧІ ОРГАНИ ВОІВ

Постійні комітети (створені Генеральною Асамблеєю з певною метою, наприклад, для визначення необхідності – чи відсутності такої – у нових договірних положеннях):

- Постійний комітет з **патентного права** (1998);
- Постійний комітет з законодавства в галузі **товарних знаків, промислових зразків та географічних зазначень** (1998);
- Постійний комітет з **авторського права і суміжних прав** (1998/1999);
- Комітет зі **стандартів ВОІВ** (2009).

Комітети

(створюються будь-яким із керівних органів за необхідності):

- Комітет з програми та бюджету;
- Комітет з розвитку та інтелектуальної власності (2008);
- Міжурядовий комітет з інтелектуальної власності, генетичних ресурсів, традиційних знань та фольклору;
- Консультативний комітет з захисту прав (2002).

ДИПЛОМАТИЧНІ КОНФЕРЕНЦІЇ

(ЗУСТРІЧІ ДЕРЖАВ-ЧЛЕНІВ НА ВИСОКОМУ РІВНІ, ЩО СКЛИКАЮТЬСЯ З МЕТОЮ ЗАВЕРШЕННЯ ПЕРЕГОВОРІВ ЩОДО НОВИХ ДОГОВОРІВ)

До числа останніх дипломатичних конференцій ВОІВ належать:

- дипломатична конференція з прийняття Нового акту Лісабонської угоди з охорони назв місць походження та їх міжнародної реєстрації (Женева (Швейцарія), 11-21 травня 2015 р.);
- дипломатична конференція з заключення договору про полегшення доступу осіб з вадами зору та осіб з обмеженою здатністю сприймати друковану інформацію до опублікованих творів (Марракеш (Марокко), 17-28 червня 2013 р.);
- дипломатична конференція з охорони аудіовізуальних виконань (Пекін (КНР), 20-26 червня 2012 р.). 28 квітня 2020 офіційно набув чинності Пекінський договір з аудіовізуальних виконань (поліпшення умов для заробітку акторів та інших виконавців аудіовізуальних творів, що особливо важливо в умовах економічного спаду, викликаного пандемією COVID-19)

Стіві Уандер вітає історичний договір ВОІВ, що розширює доступ незрячих та осіб з вадами зору до книг, Марракеш (Марокко), 17-28 червня 2013 р.



РЕГІОНАЛЬНІ ОРГАНІЗАЦІЇ З ОХОРОНИ ІНТЕЛЕКТУАЛЬНОЇ ВЛАСНОСТІ

Європейська патентна організація (EPO);

Африканська організація інтелектуальної власності (OAPI);

**Африканська регіональна організація промислової власності
(ARIPO);**

Євразійська патентна організація (EAPO)

ЄВРОПЕЙСЬКА ПАТЕНТНА ОРГАНІЗАЦІЯ

- ✓ Створена на основі **Європейської патентної конвенції** (Мюнхен, 1973 р.); Мета Конвенції – спрощення діловодства з патентних заявок країн Європи;
- ✓ Виконавчі та керівні органи – **Європейське патентне відомство** (European Patent Office) та Адміністративна рада (Administrative Council);
- ✓ Члени – 38 держав;
- ✓ Штаб-квартира – Мюнхен;
- ✓ Веб-сторінка - www.epo.org.



Логотип ЄПО



Будівля ЄПО в Мюнхені

ЄВРАЗІЙСЬКА ПАТЕНТНА ОРГАНІЗАЦІЯ (ЄАПО)

- ✓ Створена на основі **Євразійської патентної конвенції** (Москва, 1994 р.);
- ✓ Мета Конвенції – укріплення співробітництва у сфері **охорони прав на винаходи** і створення **міждержавної (регіональної) системи одержання правової охорони на основі єдиного патенту**, що діє на території держав-учасниць;
- ✓ Україна не ратифікувала підписану раніше Конвенцію;
- ✓ Виконавчі та керівні органи – **Євразійське патентне відомство** та Адміністративна рада;
- ✓ Штаб-квартира – Москва;
- ✓ Веб-сторінка - www.eapo.org.

*Офіційна емблема ЄАПО, затверджена
Адміністративною радою 1996 р.*



УЧАСТЬ УКРАЇНИ У МІЖНАРОДНОМУ СПІВРОБІТНИЦТВІ З ОХОРОНИ ІВ

Цілі та напрями участі України у міжнародному співробітництві з охорони ІВ

створення, подальший розвиток і вдосконалення міжнародно визнаної **державної системи охорони ІВ** в Україні, що забезпечило б найсприятливіші умови для захисту інтересів вітчизняних та іноземних творців і користувачів об'єктів цієї форми власності;

вивчення і використання **світового досвіду** створення **національних систем охорони ІВ**;

створення атмосфери **довіри** з боку українських та іноземних підприємців з метою залучення інвестицій у вітчизняні інноваційні проекти;

одержання допомоги в розвитку національної системи охорони ІВ з боку міжнародних і регіональних організацій у межах **багато- і двостороннього співробітництва**;

підвищення **ролі України як повноправного члена** міжнародного співтовариства, її авторитету в міжнародних організаціях з питань охорони ІВ.

ФОРМИ УЧАСТІ УКРАЇНИ У МІЖНАРОДНОМУ СПІВРОБІТНИЦТВІ З ОХОРОНИ ІВ

активне співробітництво з ВОІВ і конкретна участь у роботі її керівних органів, постійних комітетів і робочих груп;

участь у Союзах, договорах і угодах, адміністративні функції яких здійснює ВОІВ

співробітництво з регіональними міжнародними організаціями з охорони ІВ (Міждержавна рада з питань охорони промислової власності країн СНД, Європейська патентна організація);

двостороннє міжурядове співробітництво у сфері охорони ІВ (Азербайджанська Республіка, Білорусь, Грузія, КНР, Молдова, Російська Федерація, Узбекистан та ін.), а також співробітництво на рівні патентних відомств (Грузія, Данія);

співробітництво з неурядовими і громадськими організаціями з питань охорони ІВ (Коаліція з питань захисту прав ІВ (СІРР), Міжнародний альянс ІВ (ІІРА), Міжнародна конфедерація авторських та композиторських товариств (СІSAC);

участь в організації і проведенні міжнародних семінарів, конференцій, симпозіумів з питань правової охорони і використання об'єктів ІВ.

УЧАСТЬ УКРАЇНИ У МІЖНАРОДНОМУ СПІВРОБІТНИЦТВІ З ОХОРОНИ ІВ

ДП «УКРПАТЕНТ» – МІЖНАРОДНИЙ ПОШУКОВИЙ ОРГАН ТА ОРГАН МІЖНАРОДНОЇ ПОПЕРЕДНЬОЇ ЕКСПЕРТИЗИ

26 вересня 2013 р. під час роботи 51-ї сесії генеральної асамблеї держав-членів ВОІВ було прийнято рішення про надання Державній службі інтелектуальної власності України статусів *Міжнародного пошукового органу* та *Органу міжнародної попередньої експертизи* відповідно до Договору (1970 р.) про патентну кооперацію (РСТ)

27 листопада 2015 р. ДСІВ та Міжнародне бюро ВОІВ підписали угоду про виконання ДП «Український інститут ІВ» функцій Міжнародного пошукового органу (МПО) та Органу міжнародної попередньої експертизи (ОМПЕ) відповідно до Договору про патентну кооперацію; виконувати функції МПО/ОМПЕ Укрпатент розпочав з 5 лютого 2016 р.

15 червня 2016 р. Укрпатент здійснив свій перший міжнародний пошук у якості МПО/ОМПЕ



МІЖНАРОДНІ УГОДИ З ОХОРОНИ ІВ

26 угод

- складають основу міжнародної системи ІВ

14 угод

- регулюють правовідносини у сфері промислової власності

КЛАСИФІКАЦІЯ МІЖНАРОДНИХ ДОГОВОРІВ З ОХОРОНИ ПВ

програмні

встановлюють міжнародну систему охорони

класифікаційні

*закладають міжнародні класифікаційні
системи*

реєстраційні

полегшують отримання охорони ПВ в декількох країнах

ПРОГРАМНІ МІЖНАРОДНІ УГОДИ З ОХОРОНИ ПВ

Паризька конвенція з охорони промислової власності

• 20.03.1883р.

177 держав

- регулює питання охорони прав на винаходи, корисні моделі, промислові зразки, товарні знаки, фірмові найменування, географічні зазначення і припинення недобросовісної конкуренції

Найробський договір про охорону олімпійського символу

• 26.09.1981р.

• 52 держави

- регламентує охорону олімпійського символу від використання в комерційних цілях без дозволу МОК

Мадридська угода про недопущення неправдивих або таких, що можуть ввести в оману, позначень походження товару

• 1891р.

• 36 держав

ПРОГРАМНІ МІЖНАРОДНІ УГОДИ З ОХОРОНИ ПВ

Вашингтонський договір про ІВ щодо інтегральних мікросхем

- 26.05.1989 р.
- не вступив у дію, підписали - 10 держав, ратифікували - 3 держави

Договір про закони щодо товарних знаків

- 27.10.1994 р.
- 54 держави
- робить національні і регіональні системи реєстрації товарних знаків зручнішими для користувачів шляхом спрощення і гармонізації процедур

КЛАСИФІКАЦІЙНІ МІЖНАРОДНІ УГОДИ З ОХОРОНИ ПВ



РЕЄСТРАЦІЙНІ МІЖНАРОДНІ УГОДИ З ОХОРОНИ ПВ

Договір про патентну кооперацію (РСТ)

- 1970 р.
- 152 держав
- надає можливість просити патентну охорону на винахід одночасно в кожній з великої кількості держав шляхом подачі однієї міжнародної заявки

Договір про патентне право (PLT)

- 2000 р.
- 39 держав
- спрямований на гармонізацію та спрощення формальних процедур щодо національних і регіональних патентних заявок і патентів

Будапештський договір про міжнародне визнання депонування мікроорганізмів для цілей патентної процедури

- 1977 р.
- 80 держав
- стосується особливого виду міжнародного патентування - патентування мікроорганізмів

РЕЄСТРАЦІЙНІ МІЖНАРОДНІ УГОДИ З ОХОРОНИ ПВ

Лісабонська угода про охорону
найменувань місць походження
товарів та їх міжнародної
реєстрації

- 1958 р.
- 28 держав
- передбачає захист зареєстрованого за міжнародною процедурою найменування місця походження в усіх державах учасницях доти, доки це найменування охороняється в державі походження

Мадридська угода про
міжнародну реєстрацію знаків і
Мадридський протокол до неї

- 1891 р. та 1989 р. відповідно
99 держав
- регулюють Мадридську систему міжнародної реєстрації знаків, що дозволяє охороняти знак у великій кількості держав шляхом одержання міжнародної реєстрації, що діє в кожній з зазначених договірних держав

Гаазька угода про міжнародне
депонування промислових
зразків та Женевський акт
Гаазької угоди про міжнародну
реєстрацію промислових
зразків

- 1960 р. та 1999 р. відповідно
66 держав
- регулюють міжнародну систему реєстрації та депонування промислових зразків

ДОГОВОРИ, ЩО ВСТАНОВЛЮЮТЬ ГЛОБАЛЬНУ СИСТЕМУ ОХОРОНИ

одна міжнародна реєстрація чи подана заявка має дію
в будь-якій з відповідних договірних держав



МІЖНАРОДНІ УГОДИ

МІЖНАРОДНІ УГОДИ З ПАТЕНТНОГО ПРАВА

1925р. Гаазька угода про міжнародне депонування промислових зразків

1968 р. Локарнська угода про встановлення Міжнародної класифікації промислових зразків

1970 р. Договір про патентну кооперацію (Вашингтон)

1971 р. Страсбурзька угода про міжнародну патентну класифікацію

1973 р. Конвенція про видачу європейських патентів (Європейська патентна конвенція, Мюнхен)

1975 р. Конвенція про Європейський патент для спільного ринку (Конвенція про патенти європейського співтовариства, Люксембург)

1994 р. Євразійська патентна конвенція (Москва)

2000 р. Договір про патентне право (Женева)

• МІЖНАРОДНІ УГОДИ щодо ЗАСОБІВ ІНДИВІДУАЛІЗАЦІЇ

1891 р. Мадридська угода про міжнародну реєстрацію знаків (Протокол до угоди 1989 р.)

1891 р. Мадридська угода про припинення неправдивих або оманливих вказівок походження товарів

1957 р. Ніццька угода про Міжнародну класифікацію товарів та послуг для цілей реєстрації знаків

1958 р. Лісабонська угода про найменування місць походження та їх міжнародну реєстрацію

1973 р. Віденська угода про встановлення міжнародної класифікації зображувальних елементів знаків

1994 р. Договір про закони щодо торговельних марок (Женева)

МІЖНАРОДНІ УГОДИ З АВТОРСЬКОГО ПРАВА

**1886 р. Бернська конвенція
про охорону літературних і
художніх творів**



**1910 р. Конвенція про авторське
право на літературні та художні
твори (Буенос-Айрес)**

**1952 р. Всесвітня конвенція про
авторське право (Женева)**

**1979 р. Багатостороння конвенція з
уникнення подвійного
оподаткування роялті на об’єкти
авторського права (Мадрид)**

**1981 р. Найробський договір про
охорону олімпійського символу**

**1989 р. Договір про міжнародну
реєстрацію аудіовізуальних творів
(Женева)**

**1996 р. Договір ВОІВ про авторське
право (Женева)**

ПАРИЗЬКА КОНВЕНЦІЯ З ОХОРОНИ ПРОМИСЛОВОЇ ВЛАСНОСТІ 1883 Р.

- є основною міжнародною угодою, що регулює питання охорони прав на винаходи, корисні моделі, промислові зразки, товарні знаки, знаки обслуговування, фірмові найменування та зазначення місць походження товарів, а також *припинення недобросовісної конкуренції*;
- головна мета – утворення Союзу з охорони промислової власності і встановлення єдиних для країн-учасниць правил надання правової охорони об'єктам промислової власності;
- у 1883 р. – 11 держав, у 2017 р. – 177;
- *не передбачає створення міжнародного патенту*;
- на основі Угоди створено Паризький Союз, що має Асамблею та Виконавчий комітет

ДОГОВІР ПРО ПАТЕНТНУ КООПЕРАЦІЮ (РСТ)

укладений на дипломатичній конференції в Вашингтоні 19.06.1970 р.;
переглянутий у 1979 р., змінений у 1984 та 2001 рр.;
приєдналося 152 країни;
створено Союз з Асамблеєю (вносить поправки в
Інструкцію до Договору, ухвалює дворічні програму і бюджет Союзу,
встановлює розміри деяких мит за використання системи РСТ);
веб-сай РСТ-міжнародної патентної системи: <http://www.wipo.int/pct/>

дозволяє просити правову охорону на винахід
одночасно в кожній з багатьох держав шляхом
подачі “міжнародної” патентної заявки

заявка може подаватися в *національне патентне відомство договірної держави,*
регіональне патентне відомство або Міжнародне бюро ВОІВ в Женеві

- основними нормами є положення про
міжнародну заявку,
міжнародний пошук,
міжнародну попередню експертизу

ПЕРЕВАГИ РСТ ДЛЯ ЗАЯВНИКІВ ТА ПАТЕНТНИХ ВІДОМСТВ

- **додатковий термін (до 18 міс.) для заявника для вирішення низки питань, пов'язаних з процедурою патентування;**
- **гарантії проходження формальної експертизи;**
- **можливість з достатньо високим ступенем вірогідності оцінити перспективи одержання патентної охорони винаходу;**
- **скорочення обсягу роботи патентних відомств на національній стадії;**
- **використання міжнародних публікацій як ефективного знаряддя реклами та пошуку можливих ліцензіатів**

ДОГОВІР ПРО ПАТЕНТНУ КООПЕРАЦІЮ (РСТ)

дає заявникам
вихід на весь
світ

дозволяє
відтермінувати
сплату основних
витрат,
пов'язаних з
міжнародним
патентуваннм

робить рішення
щодо правової
охорони
винаходів більш
обґрунтованими

застосовуються
провідними
компаніями,
науково-
дослідними
установами та
університетами
світу

ПАТЕНТОЗНАВСТВО ТА АВТОРСЬКЕ ПРАВО

**ТЕМА 2.1. МІЖНАРОДНІ ТА НАЦІОНАЛЬНІ СИСТЕМИ КЛАСИФІКАЦІЇ
ОБ'ЄКТІВ ПРОМИСЛОВОЇ ВЛАСНОСТІ**

**Тема: Міжнародні
і національні
системи
класифікації
об'єктів
промислової
власності**

План лекції

- 1. Національні патентні системи класифікації**
- 2. Міжнародна патентна класифікація (МПК)**
- 3. Міжнародні класифікації промислових зразків (МКПЗ), товарів і послуг (МКТП), зображальних елементів знаків (МКЗЕЗ)**

**Австрія, Великобританія, Данія, Індія,
Канада, Мексика, Німеччина, США,
Японія**

**Найвідоміші національні патентні
класифікації:**

- **німецька;**
- **американська;**
- **англійська;**
- **японська**

**Національні патентні
класифікації
(класифікаційні
системи, які
розроблені і
застосовуються в
конкретній країні або
групі країн для
індексування і пошуку
патентних документів)**

Німецька система класифікації винаходів

застосовується з 1877 р.;

побудована за предметно-тематичним принципом;

налічує 89 класів;

містить 20 тис. рубрик чотирьох категорій: клас, підклас, група, підгрупа

Приклад індексу класифікації:

21 h, 30⁰² або 21 h, 30/02

Американська система класифікації винаходів

вперше опублікована 1830 р.

**побудована за функціональним
принципом упорядкування понять**

**налічує близько 400 класів і 65 тисяч
підкласів**

Приклад індексу класифікації: 30/264

Англійська система класифікації винаходів

- ❖ **вперше розроблена в 1852-1855 рр.**
- ❖ **після перегляду 1963 р. наблизилася до МПК**
- ❖ **складається з 8 розділів, 40 класів, близько 420 підкласів і 50 тис. рубрик**

Приклад індексу класифікації:

B1C

Японська система класифікації винаходів

**складається з рубрик класів,
підкласів і груп**

**налічує 174 класи, понад 1 тис.
підкласів і понад 23 тис. рубрик**

**споріднені класи утворюють 7
розділів**

**Приклад індексу класифікації:
80 D 031**

Міжнародна патентна класифікація (МПК)

- прийнята на основі **СТРАСБУРЗЬКОЇ УГОДИ (1971 Р.)**;
- є засобом уніфікованого в міжнародному масштабі класифікування та упорядкованого зберігання патентних документів (загальна класифікація для патентів на винаходи);
- використовується більшістю патентних відомств та 5 міжнародними і регіональними організаціями інтелектуальної власності;
- побудована за функціонально-галузевим принципом;
- структурні компоненти: розділи, класи, підкласи, групи (основні групи і підгрупи);
- налічує 8 розділів, 118 класів, 624 підкласи, близько 71 тис. рубрик
- аббревіатура ІРС (“Міжнародна патентна класифікація”), може розміщуватися перед класифікаційними індексами на опублікованих патентних документах
- Інтернет-версія ІРС на вебсайті ВОІВ (<https://www.wipo.int/classifications/ipc/>)

Міжнародна патентна класифікація (МПК)

- A ЖИТТЄВІ ПОТРЕБИ ЛЮДИНИ
- B ВИКОНУВАННЯ ОПЕРАЦІЙ; ТРАНСПОРТУВАННЯ
- C ХІМІЯ; МЕТАЛУРГІЯ
- D ТЕКСТИЛЬ; ПАПІР
- E БУДІВНИЦТВО
- F МАШИНОБУДУВАННЯ; ОСВІТЛЮВАННЯ; О ПАЛЮВАННЯ; ЗБРОЯ; ПІДРИВНІ РОБОТИ
- G ФІЗИКА
- H ЕЛЕКТРИКА

**ГОЛОВНА МЕТА
МПК:**

створення **ефективного**
інструмента пошуку патентних
документів для використання

***відомствами**
інтелектуальної власності,

***іншими користувачами**

Міжнародна патентна класифікація (МПК/ІРС)



**ПРАКТИЧНЕ
ПРИЗНАЧЕННЯ
ІРС**

***впорядковування
патентних
документів**

***загальна
класифікація
для патентів
на винаходи**

***інструмент пошуку
патентних
документів для
використання
відомствами ІВ**

***з'ясування новизни
та оцінювання
винахідницького
рівня**

***технічна
інформація, яку
містять патентні
заявки**

***досліджування
рівня техніки в
конкретній
технічній галузі**

***підготовки
статистики з
промислової
власності**

***розповсюдження
інформації всім
користувачам
патентної інформації**

РОЗДІЛИ МПК

МПК відображає повний обсяг знань, які можна вважати відповідними для патентування винаходів, розподілений на вісім складових частин – розділів

Розділи є найвищим рівнем ієрархії МПК

A – Життєві потреби людини

B – Виконання операцій; Транспортування

C – Хімія; Металургія

D – Текстиль; Папір

E – Будівництво

F – Машинобудування; Освітлювання; Опалювання; Зброя; Підривні роботи

G – Фізика

H – Електрика

СТРУКТУРА ІНДЕКСУ МПК

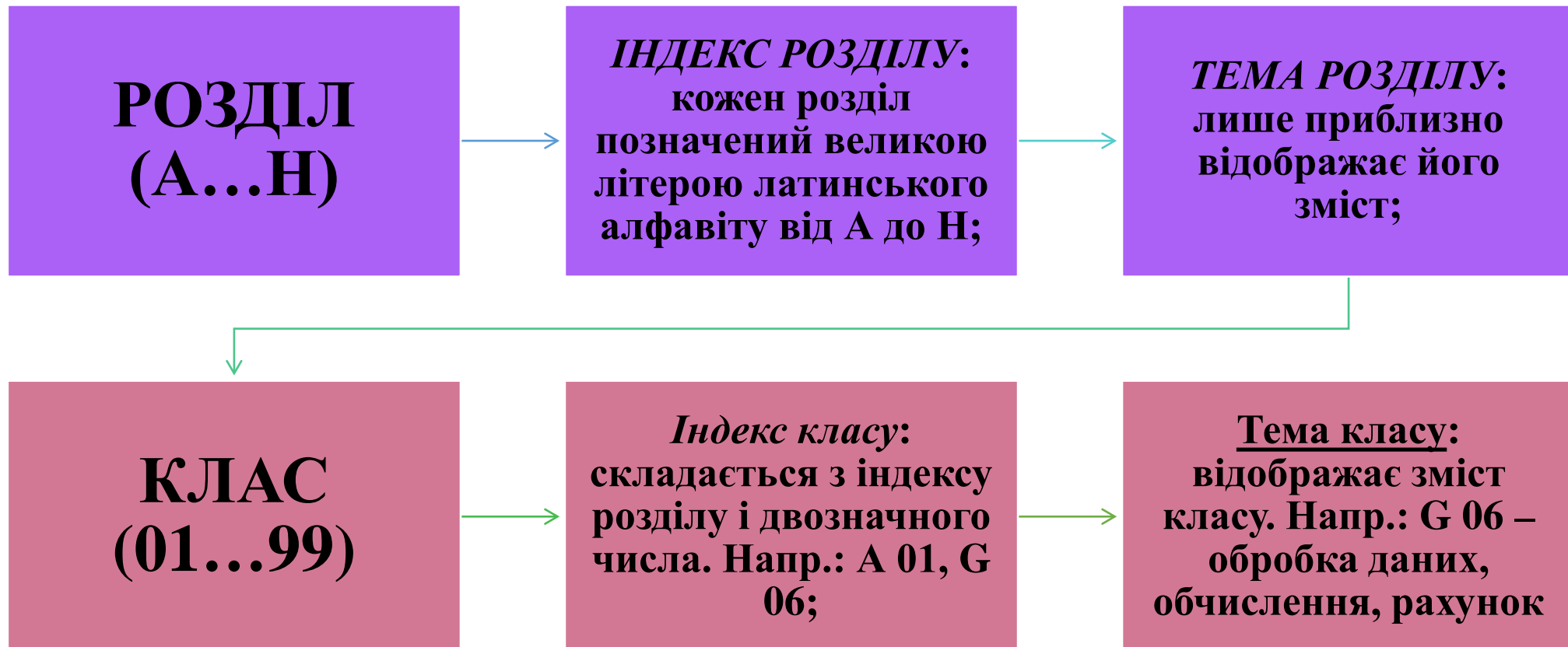

СТРУКТУРА ІНДЕКСУ МПК

**ПІДКЛАС
(A...Z)**

ІНДЕКС ПІДКЛАСУ:
складається з індексу розділу,
класу і великої літери
латинського алфавіту. Напр.:
A01B;

ТЕМА ПІДКЛАСУ: з
максимальною точністю
визначає зміст підкласу

Напр.: H06K – розпізнавання
даних, представлення даних,
носії запису

**ГРУПИ,
ПІДГРУПИ
(1...9999/00..999999)**

ІНДЕКС ГРУПИ:
складається з індексу
підкласу, за яким
слідують два числа
розділені похилою
рискою;

ІНДЕКС ОСНОВНОЇ ГРУПИ:
складається з індексу підкласу,
за яким слідує одно-, дво- або
тризначне число, похила риска і
два нулі. Напр.: A01B1/00 (ручні
знаряддя);

ІНДЕКС ПІДГРУПИ:
складається з індексу підкласу,
за яким слідує одно-, дво- або
тризначне число основної групи,
якій підпорядкована дана
підгрупа, похила риска і,
принаймні, дві цифри, крім 00.

Напр.: H04N21/4143
– персональний
комп'ютер

СТРУКТУРА ІНДЕКСУ МПК

H04N21/23 – проміжне програмне забезпечення сервера

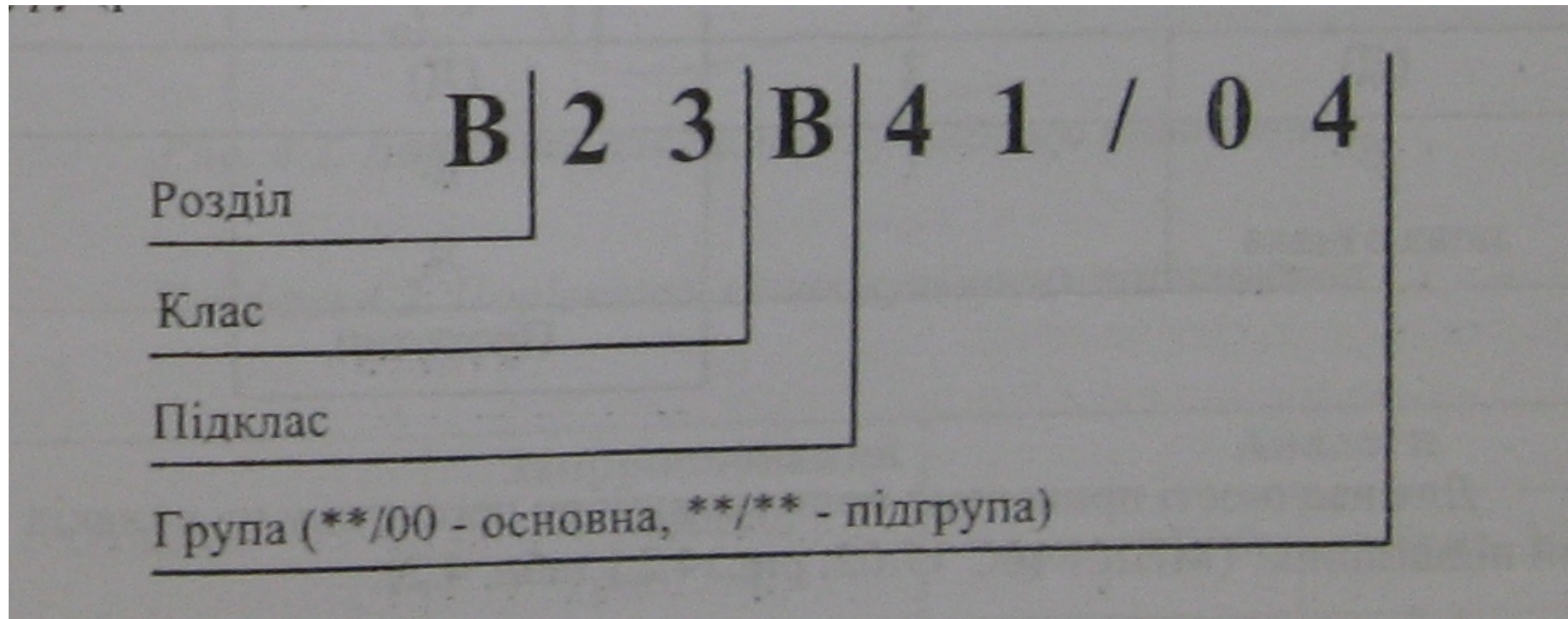

ІДС «МІЖНАРОДНА ПАТЕНТНА КЛАСИФІКАЦІЯ» НА ВЕБ-ПОРТАЛІ УКРАЇНСЬКОГО ІНСТИТУТУ ІНТЕЛЕКТУАЛЬНОЇ ВЛАСНОСТІ (УКРПАТЕНТУ)

ІНФОРМАЦІЙНО-ДОВІДКОВІ СИСТЕМИ (ІДС)

ВИНАХОДИ ТА КОРИСНІ МОДЕЛІ

ІДС «Стан діловодства за заявками на винаходи і корисні моделі»



ІДС «Відомості про патенти України на винаходи (корисні моделі), які визнані недійсними, та патенти, які втратили чинність»

ІДС «Міжнародна патентна класифікація»

МІЖНАРОДНА КЛАСИФІКАЦІЯ ПРОМИСЛОВИХ ЗРАЗКІВ (МКПЗ)

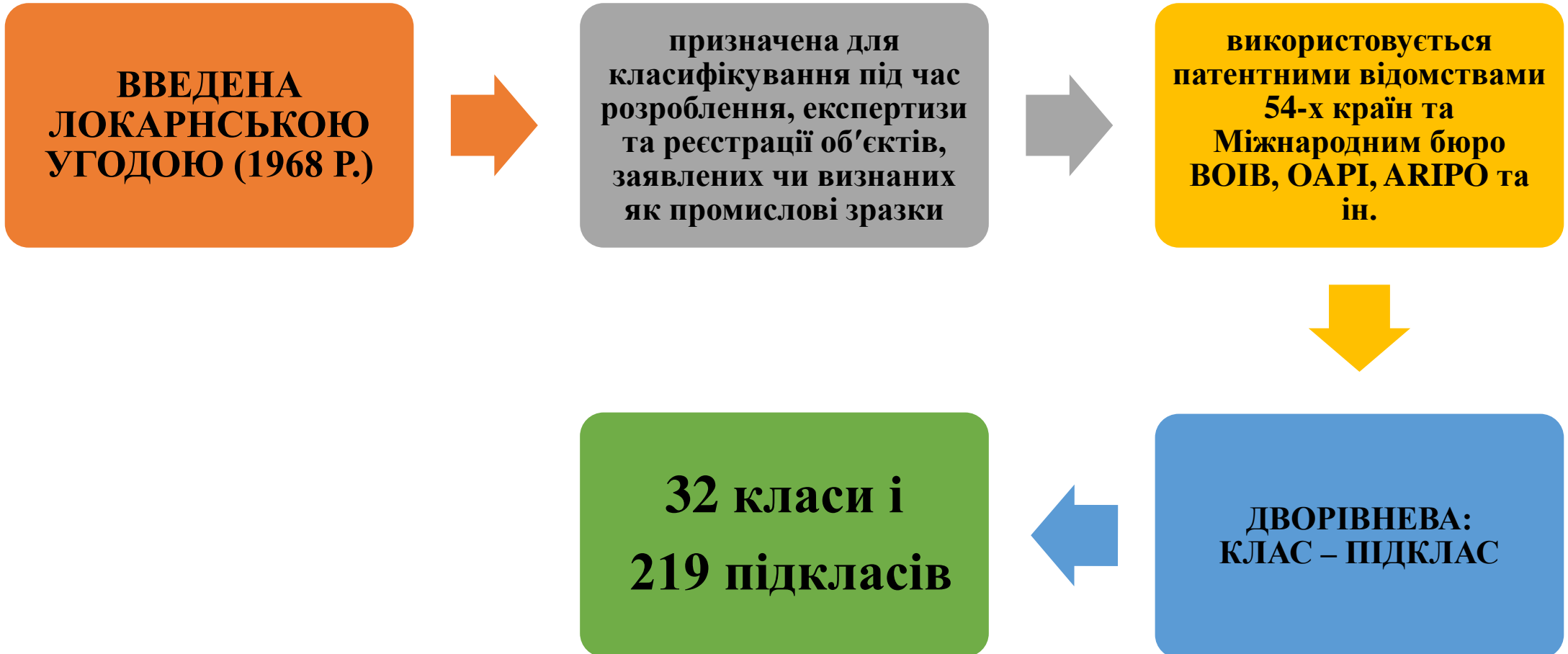

МІЖНАРОДНА КЛАСИФІКАЦІЯ ПРОМИСЛОВИХ ЗРАЗКІВ (МКПЗ)



**КОМІТЕТ ЕКСПЕРТІВ, створений відповідно до
Локарнської угоди, рекомендував країнам-
членам Локарнського союзу**

**в їх офіційних документах та публікаціях, що
стосуються реєстрації та продовження строку дії
охоронного документа на промисловий зразок**

СТРУКТУРА ІНДЕКСУ МКПЗ



**НОМЕР КЛАСУ
позначають
арабськими цифрами;**

**НОМЕР ПІДКЛАСУ
завжди складається з двох
цифр і також позначається
арабськими цифрами;**

**номер класу має бути
відокремлений від номера
підкласу рисою (напр.,
підклас 4 класу 1 «1-04»);**

**номерам класу та підкласу
має передувати позначка
“Кл.” (напр., Кл. 1-04);**

**якщо треба позначити номери
кількох класів чи підкласів,
класи треба відокремлювати
крапками з комами, а підкласи –
комами
(напр., Кл. 8-05, 08; 11-01);**

**номерам класів та підкласів має
передувати аббревіатура “ЛОС”, а
редакція, згідно з якою
покласифіковано промислові
зразки, має бути позначена
арабською цифрою у круглих
дужках (напр., ЛОС (13) Кл. 8-05).
Чинна 13 редакція (ВОІВ, 2020)**

Міжнародна класифікація промислових зразків (МКПЗ)

**МІЖНАРОДНА КЛАСИФІКАЦІЯ ПРОМИСЛОВИХ
ЗРАЗКІВ (ЛОКАРНСЬКА КЛАСИФІКАЦІЯ) 13-а
редакція ПЕРЕЛІК КЛАСІВ ІЗ ПРИМІТКАМИ**

**Клас 01 ХАРЧІ ОХОПЛЮЄ ХАРЧІ ДЛЯ ЛЮДЕЙ,
КОРМИ ДЛЯ ТВАРИН І ДІЄТИЧНІ ХАРЧІ. НЕ
ОХОПЛЮЄ ОПАКОВАННЯ (КЛ. 9).**

**01-01 ПЕКАРСЬКІ ВИРОБИ, ПЕЧИВО, СОЛОДОЩІ,
МАКАРОННІ ВИРОБИ ТА ІНШІ ВИРОБИ З ЗЕРНА
ТА КРУП, ШОКОЛАД, ЦУКЕРКИ, МОРОЗИВО**

100001 Сухарі

100002 Бісквіти

СТРУКТУРА ІНДЕКСУ МКПЗ

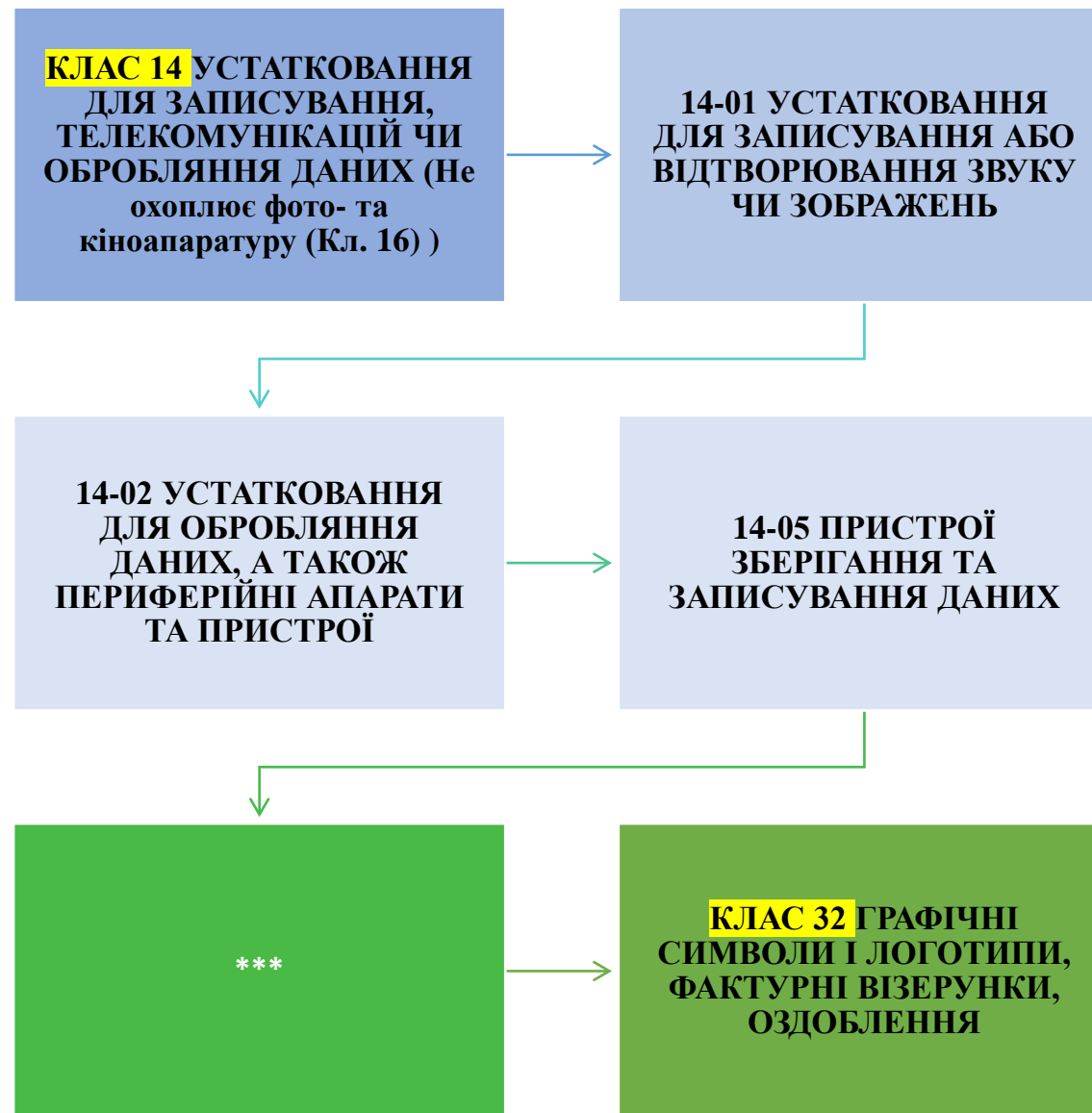

МІЖНАРОДНА КЛАСИФІКАЦІЯ ТОВАРІВ І ПОСЛУГ (МКТП)

введена НІЦЦЬКОЮ УГОДОЮ (1957 р.) класифікація
розроблена у 1935 р.

призначена для
реєстрації знаків

застосовується у
близько 150 країнах

З 1 січня 2021 року Всесвітньою організацією інтелектуальної власності (ВОІВ) запроваджується нова версія чинної, одинадцятої, редакції Міжнародної класифікації товарів і послуг для реєстрації знаків (редакції один раз на 5 років, щорічні версії поточної редакції. МКТП з моменту прийняття постійно оновлюється і удосконалюється відповідно до новітніх тенденцій ринку товарів і послуг)

складається з 45 класів, у
т.ч. 34 – для товарів та 11
– для послуг

МІЖНАРОДНА КЛАСИФІКАЦІЯ ТОВАРІВ І ПОСЛУГ (МКТП)

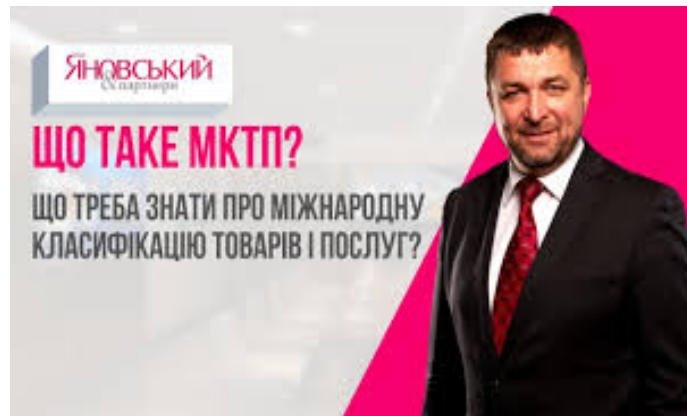

**КОЖНА КРАЇНА, ЩО
БЕРЕ УЧАСТЬ У
НІЦЬКІЙ УГОДІ,
ПОВИННА**

**застосовувати МКТП як
основну або додаткову
класифікацію для реєстрації
знаків і**

**вказувати у своїх офіційних
документах і публікаціях,
що стосуються реєстрації
знаків, номери класів
МКТП, до яких належать
товари чи послуги, для яких
реєструється знак**

**Використання
МКТП
обов'язкове**

*** для національної
реєстрації знаків у
країнах-учасницях
Ніццької угоди,**

*** для міжнародної
реєстрації знаків (відповідно
до Протоколу до
Мадридської угоди про
міжнародну реєстрацію
знаків)**

МІЖНАРОДНА КЛАСИФІКАЦІЯ ТОВАРІВ І ПОСЛУГ (МКТП) ПРАКТИЧНЕ ЗАСТОСУВАННЯ

Відповідно до п. 4.2.2.1 Правил складання, подання та розгляду заявки на видачу свідоцтва України на знак для товарів і послуг - під час формальної експертизи перелік товарів і/або послуг, зазначений у заявці, перевіряється на:

- відповідність чи узгодженість наведених у переліку найменувань товарів і/або послуг з найменуваннями товарів і послуг того чи іншого класу МКТП;
- правильність здійсненого заявником групування товарів і/або послуг по класах МКТП

Відповідно до п. 4.2.2.2. Правил під час перевірки переліку товарів і/або послуг експертизою з'ясовується, чи містить перелік товарів і/або послуг терміни, що не зазначені в МКТП, і чи являються вжиті терміни достатньо зрозумілими для віднесення товарів і/або послуг до відповідного класу МКТП

експертиза заявок на знаки для товарів і послуг, поданих до Державного підприємства «Український інститут інтелектуальної власності» (Укрпатент), після 1 січня кожного нового року, проводиться згідно з чинною версією редакції МКТП

на момент подання заявки українську версію редакції МКТП можна знайти за електронною адресою:
<http://nice.ukrpatent.org/>

ЗАГОЛОВКИ КЛАСІВ МКТП

The screenshot shows a web browser window with the URL nice102015.uipv.org/class/headers. The page has a purple navigation bar with links: Головна, Передмова, Ніццька угода, Країни-учасниці, Настанови, Мадридська угода, and Протокол. A left sidebar contains a menu for 'Заголовки класів' (Class Headers) with options: Алфавітний перелік товарів, Алфавітний перелік послуг, Перелік товарів за класами, Перелік послуг за класами, and Пошук. The main content area is titled 'Товари' (Goods) and lists nine classes with their descriptions:

- Клас 1** Хімікати, призначені для використання в промисловості, науці та фотографії, а також у сільському господарстві, плодівництві та лісівництві; необроблені синтетичні смоли, необроблені пластмаси; добрива; хімічні речовини для гасіння вогню; препарати для термооброблення і паяння металів; хімічні речовини для консервування харчових продуктів; дубильні речовини; клейкі речовини на промислові потреби
- Клас 2** Фарби, політури, лаки; препарати-запобіжники корозії металів і руйнуванню деревини; забарвлювальні речовини; протрави; необроблені природні смоли; листові і порошкові метали для художньо-декоративних робіт і друкування
- Клас 3** Вибілювальні препарати та інші речовини для прання; чистильні, лискувальні, знежирювальні та абразивні препарати; мило; парфуми, ефірні олії, косметика, лосьйони для волосся; зубні порошки і пасти
- Клас 4** Технічні мастила і оливи; мастильні матеріали; речовини для вбирання, змочування і пов'язування пилу; паливо (в тому числі моторний бензин) і світільні речовини; свічки, ґноти для освітлювання
- Клас 5** Фармацевтичні та ветеринарні препарати; гігієнічні препарати на лікарські [медичні] потреби; дієтичні продукти і речовини на лікарські [медичні] чи ветеринарні потреби, дитяче харчування; дієтичні добавки для людей і тварин; пластири, перев'язувальні матеріали; матеріали для пломбування зубів і виготовлення зубних виліпків; дезінфікувальні засоби; препарати для нищення паразитів і шкідників; фунгіциди, гербіциди
- Клас 6** Звичайні метали та їхні сплави; металеві будівельні матеріали; перемісні металеві конструкції та споруди; металеві матеріали рейкових колій; неелектричні металеві канати і дріт; дрібні металеві вироби; металеві труби; сейфи; вироби із звичайних металів, що не належать до інших класів; руди
- Клас 7** Машини і верстати; двигуни (крім призначених для наземного транспорту); муфти, з'єднувачі, зчепи та передавачі (крім призначених для наземного транспорту); сільськогосподарське знаряддя, крім знаряддя з ручним рушієм; інкубатори для яєць; торговельні автомати
- Клас 8** Ручне знаряддя та інструменти; ножі, виделки, ложки; холодна зброя; бритви
- Клас 9** Наукові, морські, геодезичні, фотографічні, кінематографічні, оптичні, важильні, вимірювальні, сигналізаційні, контрольні [перевірять], рятувальні і навчальні прилади та інструменти; прилади та інструменти для передавання, перемикання, перетворювання, акумулювання, регулювання або контролювання електрики; апаратура для записування, передавання і відтворювання звуку або зображень; магнітні носії інформації, записові диски; компакт-диски, DVD та інші цифрові записові носії інформації; механізми для передоплатних апаратів; касові апарати, рахувальні машини, засоби оброблення інформації, комп'ютери; комп'ютерне програмне забезпечення; пристрої для гасіння вогню

Бази даних та інформація x MKTP (10-2015) x ІДС "Міжнародна класифікація x Ниццкая классификация x

nice102015.uipv.org/class/headers

Головна Передмова Ниццка угода Країни-учасниці Настанови Мадридська угода Протокол

Клас 29 М'ясо, риба, птиця, дичина; м'ясні екстракти; законсервовані, заморожені, сухі, несирі фрукти та овочі; желе, повидла, компоти; яйця; молоко та молочні продукти; харчові олії та жири

Клас 30 Кава, чай, какао та замітники кави; рис; тапіока і саго; борошно та зернові продукти; хліб, кондитерські вироби; морозиво, харчові льоди; цукор, мед, сироп мелясовий; дріжджі, пекарські порошки; сіль; гірчиця; оцет, приправи; прянощі; лід

Клас 31 Сільськогосподарські, садівничі та лісові продукти і зерно, що не належать до інших класів; живі тварини; свіжі фрукти та овочі; насіння; живі рослини і квіти; корми; солод

Клас 32 Пиво; мінеральні і газовані води та інші безалкогольні напої; фруктові напої і фруктові соки; сиропи та інші складники для готування напоїв

Клас 33 Алкогольні напої (крім пива)

Клас 34 Тютюн; курильне приладдя; сірники

Послуги

Клас 35 Рекламування; керування підприємницькою діяльністю; адміністрування у сфері підприємницької діяльності; офісні роботи

Клас 36 Страхування; фінансові операції; кредитно-грошові операції; операції з нерухомим майном

Клас 37 Споруджування будівель; ремонтування; послуги з встановлювання устаткування

Клас 38 Телекомунікаційні послуги

Клас 39 Перевезення; пакування і зберігання товарів; влаштування подорожей

Клас 40 Обробляння матеріалів

Клас 41 Освіта; забезпечування навчання; розважальні послуги; влаштування спортивних і культурних заходів

Клас 42 Наукові і технологічні послуги та досліджування і розробки, що їх стосуються; послуги промислового аналізування та досліджування; розробляння та проектування комп'ютерного апаратного і програмного забезпечення

Клас 43 Послуги із забезпечування їжею та напоями; забезпечування тимчасовим житлом

Клас 44 Медичні послуги; ветеринарні послуги; гігієнічне та косметичне обслуговування людей чи тварин; послуги в сільському господарстві, плідівництві та лісівництві

Клас 45 Юридичні послуги; послуги щодо охорони майна та людей; персональні та соціальні послуги для задоволення потреб людини, що надаються іншими особами

UK 22:17 21.09.2015

ПЕРЕЛІК КЛАСІВ МКТП З ПОЯСНЮВАЛЬНИМИ ПРИМІТКАМИ

The screenshot shows a web browser window with the URL nice102015.uipv.org/info/classes. The page has a purple navigation bar with links: Головна, Передмова, Ніццька угода, Країни-учасниці, Настанови, Мадридська угода, and Протокол. A left sidebar contains a menu with options: Заголовки класів, Алфавітний перелік товарів, Алфавітний перелік послуг, Перелік товарів за класами, Перелік послуг за класами, and Пошук. The main content area is titled "КЛАС 1" and contains the following text:

Хімікати, призначені для використання в промисловості, науці та фотографії, а також у сільському господарстві, плідівництві та лісівництві;
необроблені синтетичні смоли, необроблені пластмаси;
добрива;
хімічні речовини для гасіння вогню;
препарати для термооброблення і паяння металів;
хімічні речовини для консервування харчових продуктів;
дубильні речовини;
клеїкі речовини на промислові потреби.

Пояснювальні примітки

До Класу 1 належать, головним чином, хімічні продукти, призначені для використання в промисловості, науці та сільському господарстві, в тому числі такі, що застосовуються при виробництві товарів, що належать до інших класів.

Зокрема, до Класу належать:

- компост, гній, змішаний з соломкою (добриво);
- сіль для консервування, крім призначеної для консервування харчових продуктів;
- деякі добавки для харчової промисловості (див. перелік товарів).

До Класу не належать:

- необроблені природні смоли (Кл. 2);
- хімічні продукти, призначені для лікарських [медичних] наукових дослідів (Кл. 5);
- фунгіциди, гербіциди та препарати для нищення паразитів та шкідників (Кл. 5);
- клеї канцелярські або побутові (Кл. 16);
- сіль для консервування харчових продуктів (Кл. 30);

The Windows taskbar at the bottom shows the time as 22:10 on 21.09.2015, with system icons for UK, network, and volume.

Бази даних та інформація x MKTP (10-2015) x ІДС "Міжнародна класифікація x Ниццька класифікація x

nice102015.uipv.org/info/classes

Головна Передмова Ніццька угода Країни-учасниці Наставови Мадридська угода Протокол

КЛАС 45

Юридичні послуги;
послуги щодо охорони майна та людей;
персональні та соціальні послуги для задоволення потреб людини, що надаються іншими особами.

Пояснювальні примітки

Зокрема, до Класу належать:

послуги, що надаються юристами, помічниками з правових питань та особистими адвокатами окремим особам, групам осіб, організаціям та підприємствам;
послуги з розслідування і спостереження, що стосуються особистої і колективної безпеки;
послуги, що надаються людині стосовно соціальних подій, такі як соціальне супроводжування, послуги шлюбних агентств, похоронних служб.

До Класу не належать:

професійні послуги з безпосередньої допомоги в діяльності комерційних підприємств (Кл. 35);
послуги стосовно фінансових та кредитно-грошових операцій та страхування (Кл. 36);
супроводжування подорожуючих (Кл. 39);
безпечне перевезення (Кл. 39);
послуги, що включають всі форми навчання людей (Кл. 41);
виступи співаків і танцюристів (Кл. 41);
комп'ютерні послуги для захисту програмного забезпечення (Кл. 42);
послуги, що надаються іншими особами, з медичного, гігієнічного або косметичного обслуговування людей чи тварин (Кл. 44);
деякі послуги з прокату та оренди (див. перелік послуг і загальні зауваження (b) стосовно класифікування послуг).

UK 22:13 21.09.2015

АЛФАВІТНИЙ ПЕРЕЛІК ТОВАРІВ

Бази даних та інформації x MKTP (10-2015) x ІДС "Міжнародна класифікація" x Ниццкая классификация x

nice102015.uipv.org/alphabetical/good/A

Головна Передмова Ніццька угода Країни-учасниці Настанови Мадридська угода Протокол

Заголовки класів

Алфавітний перелік товарів

Алфавітний перелік послуг

Перелік товарів за класами

Перелік послуг за класами

Пошук

Товари - А

1 - 15 з 270 записів 1 2 3 4 5 ... Наступна > Остання > | всіма мовами | результатів: 15 25 50 100 всі

Кл.	Назва товару	Базовий номер
11	абажури	110237
03	абразиви [абразивні матеріали]*	030165
03	абразивне полотно	030160
03	абразивне полотно скляне	030161
03	абразивний папір	030166
08	абразивні інструменти ручні	080002
21	абразивні подушечки кухонні	210259
12	автобуси	120018
12	автобуси [міжміські]	120019
28	автомати для аркадних відеоігор	280216
28	автомати для відеоігор	280214
09	автомати для продавання квитків	090086
26	автоматичні застібки до стрічок [галантерейні вироби]	260116
09	автоматичні касові машини [банкомати]	090686
09	автоматичні керувальні пристрої до транспортних засобів	090396

22:18
21.09.2015

АЛФАВІТНИЙ ПЕРЕЛІК ПОСЛУГ

The screenshot shows a web browser window with the URL nice102015.uipv.org/alphabetical/service/3. The page title is "Послуги - 3". The left sidebar contains navigation links: "Заголовки класів", "Алфавітний перелік товарів", "Алфавітний перелік послуг" (highlighted), "Перелік товарів за класами", "Перелік послуг за класами", and "Пошук". The main content area displays a table of services with columns for classification number, service name, and basic number. The table lists 15 services, with the first four having a classification number of 40 and the remaining 11 having various numbers from 38 to 42. The bottom of the browser shows the Windows taskbar with various application icons and the system tray displaying the date and time as 22:21 on 21.09.2015.

Головна Передмова Ніццька угода Країни-учасниці Настанови Мадридська угода Протокол

Заголовки класів

Алфавітний перелік товарів

Алфавітний перелік послуг

Перелік товарів за класами

Перелік послуг за класами

Пошук

Послуги - 3

1 - 15 з 60 записів 1 2 3 4 Наступна > Остання >> | всіма мовами | результатів: 15 25 50 100 всі

Кл.	Назва послуги	Базовий номер
40	збарвлювання текстилю	400057
40	збарвлювання тканин	400060
40	збарвлювання хутра	400072
38	забезпечування доступу до баз даних	380044
35	забезпечування інформацією в сфері підприємницької діяльності за допомогою веб-сайтів	350119
42	забезпечування інформацією з комп'ютерних технологій та програмування за допомогою веб-сайтів	420227
39	забезпечування інформацією щодо напрямків руху на потреби подорожуючих	390108
38	забезпечування користувачів доступом до глобальних комп'ютерних мереж	380040
41	забезпечування незавантажними відеозаписами в режимі он-лайн	410201
41	забезпечування незавантажними електронними публікаціями в режимі он-лайн	410099
41	забезпечування незавантажними музичними творами в режимі он-лайн	410200
42	забезпечування пошуковими засобами для інтернету	420209

**Міжнародна
класифікація
зображальних
елементів
знаків (МКЗЕЗ)
Classification of
the Figurative
Elements**

**введена ВІДЕНСЬКОЮ УГОДОЮ
(1973 р.)**

учасниками Віденської угоди є 32 країни

**поділяє всі зображувальні елементи на
категорії, групи та підгрупи**

Чинна 8-а редакція МКЗЕЗ

**містить 29 категорій, 145 груп, 816
головних підгруп, 918 допоміжних підгруп**

МІЖНАРОДНА КЛАСИФІКАЦІЯ ЗОБРАЖАЛЬНИХ ЕЛЕМЕНТІВ ЗНАКІВ (МКЗЕЗ)

ПРАКТИЧНЕ ЗНАЧЕННЯ МКЗЕС:

- **полегшити пошук схожих чи тотожних знаків для товарів і послуг**
- ** уникнути перекласифікування під час обміну документами на міжнародному рівні**
- ** немає потреби країнам учасницям Віденської угоди розробляти свої національні класифікації чи підтримувати їх на сучасному рівні**

Країни-учасниці Віденської угоди можуть використовувати Класифікацію як основну чи допоміжну систему

МІЖНАРОДНА КЛАСИФІКАЦІЯ ЗОБРАЖАЛЬНИХ ЕЛЕМЕНТІВ ЗНАКІВ (МКЗЕЗ)

ПРАКТИЧНЕ ВИКОРИСТАННЯ МКЗЕС

відомства країн-учасниць Віденської угоди зобов'язані долучати до офіційних документів та публікацій, що стосуються реєстрації та поновлення знаків, *номери категорій, груп та підгруп, до яких належать зображувальні елементи цих знаків:*

- *записи в реєстрі знаків для товарів і послуг,
- *свідоцтва про реєстрацію й поновлення
- *публікації про реєстрацію й поновлення в офіційних журналах чи бюлетенях

СТРУКТУРА ІНДЕКСУ МКЗЕЗ

- ✓ номери **категорії і групи** та **групи і підгрупи** відокремлюються крапкою, а номери двох різних підгруп - комою (напр., **CFE3.9.10,24,25**);
- ✓ позначення безперервного інтервалу підгруп застосовують тире (напр., **CFE 3.9.16-18**);
- ✓ якщо у класифікаційному індексі нема номерів підгруп, то номери категорій і груп треба все одно відокремлювати крапкою (напр., **CFE 3.9**);
- ✓ якщо ту саму реєстрацію покласифіковано номерами кількох категорій і груп, класифікаційний індекс кожної категорії і кожної групи треба позначати окремо, у числовому порядку; різні позначки слід відокремлювати крапкою з комою (напр., **CFE 1.1.2,10,25; 1.15.17; 2.9.1** або, якщо в **класифікаційному індексі** немає номерів підгруп, - **CFE 1.1; 1.15; 2.9**).
- ✓ **редакцію** Віденської класифікації, згідно з якою покласифіковано зображувальні елементи знаків, треба позначати арабською цифрою в круглих дужках, напр. **CFE (7)**.

ПЕРЕЛІК КАТЕГОРІЙ МКЗЕЗ

base.uipv.org/vienna7/viewvienna.php?id=4

Державне підприємство
УКРАЇНСЬКИЙ ІНСТИТУТ
ІНТЕЛЕКТУАЛЬНОЇ ВЛАСНОСТІ
(УКРПАТЕНТ)

UKP ENG

ІДС "Міжнародна класифікація зображувальних елементів знаків (Віденська класифікація). Сьома редакція"

Переклад 7-ої редакції Віденської класифікації здійснено з офіційного англійського тексту, опублікованого ВОІВ у 2012р

ПЕРЕЛІК КАТЕГОРІЙ

КАТЕГОРІЯ 1	✖	НЕБЕСНІ ТІЛА, ПРИРОДНІ ЯВИЩА, ГЕОГРАФІЧНІ КАРТИ
КАТЕГОРІЯ 2	✖	ЛЮДИ
КАТЕГОРІЯ 3	✖	ТВАРИНИ
КАТЕГОРІЯ 4	✖	НЕЗВИЧАЙНІ, КАЗКОВІ, ФАНТАСТИЧНІ АБО НЕРОЗПІЗНАННІ ІСТОТИ
КАТЕГОРІЯ 5	✖	РОСЛИНИ
КАТЕГОРІЯ 6	✖	КРАЄВИДИ
КАТЕГОРІЯ 7	✖	БУДІВЛІ, КОНСТРУКЦІЇ ДЛЯ РЕКЛАМИ, ВОРОТА АБО ОГОРОЖІ
КАТЕГОРІЯ 8	✖	ХАРЧІ
КАТЕГОРІЯ 9	✖	ТЕКСТИЛЬ, ОДЯГ, ШВАЦЬКЕ ПРИЛАДДЯ, НАГОЛОВНІ УБОРИ, ВЗУТТЯ
КАТЕГОРІЯ 10	✖	ТЮТЮН, ПРИЛАДДЯ ДЛЯ КУРЦІВ, СІРНИКИ, РЕЧІ ДЛЯ ПОДОРОЖЕЙ, ВІЯЛА, ПРЕДМЕТИ ТУАЛЕТУ
КАТЕГОРІЯ 11	✖	ПОБУТОВЕ НАЧИННЯ
КАТЕГОРІЯ 12	✖	МЕБЛІ, САНТЕХНІКА

Категорії, групи та підгрупи з пояснювальними примітками

23:02
21.09.2015

ПЕРЕЛІК КАТЕГОРІЙ І ГРУП МКЗЕЗ З ПОЯСНЮВАЛЬНИМИ ПРИМІТКАМИ

Бази даних та інформація | ІДС "Міжнародна класифікація" | Венское соглашение об... | base.uipv.org/vienna7/viewvienna.php?id=5&cid=0

Категорії, групи та підгрупи з пояснювальними примітками

1 | 2 | 3 | 4 | 5
6 | 7 | 8 | 9 | 10
11 | 12 | 13 | 14 | 15
16 | 17 | 18 | 19 | 20
21 | 22 | 23 | 24 | 25
26 | 27 | 28 | 29

[лист адміністратору](#)

КАТЕГОРІЯ 2. ЛЮДИ

Примітка: (a) Короткі написи до образів людини розміщено в [27.3.1.](#)
(b) Голови розміщено в відповідних підгрупах груп [2.1](#), [2.3](#), [2.5](#) або [2.7](#), але не в [2.9.25.](#)

2.1 ЧОЛОВІКИ

2.3 ЖІНКИ

2.5 ДІТИ

Примітка: Не охоплює підлітків, покласифікованих в групах [2.1](#), [2.3](#) або [2.7](#).

2.7 ЗМІШАНІ ГУРТИ, СЦЕНИ

Примітка: (a) Змішаний гурт означає гурт чоловіків, жінок і/або дітей. Гурти самих чоловіків, самих жінок або самих дітей розміщено у відповідних підгрупах груп [2.1](#), [2.3](#) чи [2.5](#).
(b) Однак, всякий гурт, який би не був його склад, що створює враження сцени, розміщено у відповідних підгрупах групи [2.7](#).

2.9 ЧАСТИНИ ЛЮДСЬКОГО ТІЛА, СКЕЛЕТИ, ЧЕРЕПИ

[вгору](#)

КАТЕГОРІЯ 3. ТВАРИНИ

Примітка: (a) Голови чотириногих або чотирируких розміщено у відповідних підгрупах груп від [3.1](#) до [3.5](#), але не в [3.6.25.](#)
(b) Написаний або надрукований матеріал з образом тварини покласифіковано в [27.3.3.](#)

3.1 ЧОТИРИНОГІ (СЕРІЯ I)

3.2 ЧОТИРИНОГІ (СЕРІЯ II)

3.3 ЧОТИРИНОГІ (СЕРІЯ III)

3.4 ЧОТИРИНОГІ (СЕРІЯ IV)

3.5 ЧОТИРИНОГІ (СЕРІЯ V), ЧОТИРИРУКІ

3.6 ЧАСТИНИ ТІЛА, СКЕЛЕТИ, ЧЕРЕПИ ЧОТИРИНОГИХ АБО ЧОТИРИРУКИХ

3.7 ПТАХИ, КАЖАНИ

3.9 ВОДЯНІ ТВАРИНИ, СКОРПІОНИ

Примітка: Не охоплює водяних тварин груп [3.7](#), [3.11](#) або [3.13.](#)

3.11 РЕПТИЛІЇ, АМФІБІЇ, СЛИМАКИ, ТЮЛЕНІ, МОРСЬКІ ЛЕВИ

3.13 КОМАХИ, ПАВУКИ, МІКРООРГАНІЗМИ

UK 23:04 21.09.2015

ПІДГРУПИ МКЗЕЗ

Бази даних та інформації | ІДС "Міжнародна класифікація" | Венское соглашение об...
base.uipv.org/vienna7/viewvienna.php?id=5&cid=5&gid=0505#0505

5.5 КВІТИ, СУЦВІТТЯ
Примітка: Охоплює також геральдичні квіти.

- * 5.5.1 Троянди
- * 5.5.2 Лілеї
- * 5.5.3 Тюльпани, магнолії
- * 5.5.4 Маргаритки, соняшники, ромашки
- * 5.5.5 Червоні гвоздики
- * 5.5.6 Братки
- * 5.5.7 Бузок або інші квіти, що ростуть суцвіттями вгору
- * 5.5.8 Гліцинія або інші квіти, що ростуть суцвіттями вниз
- * 5.5.10 Едельвейси
- * 5.5.11 Тирлич
- * 5.5.12 Будяки
- * 5.5.13 Маки
- * 5.5.14 Хризантеми
- * 5.5.15 Орхідеї
- * 5.5.16 Квіти лотоса
- * 5.5.18 Зонтичні квіти
- * 5.5.19 Інші квіти, суцвіття
Примітка: (а) Охоплює також квіти чи суцвіття дерев (вишні, персика, яблуні) та кущів.
(б) Охоплює також квіти протееві та стрілкові.
- * 5.5.23 Групи квітів різних видів, кущів, пучків, в'язок або кошиків з квітами, квіткових клумб, розкиданих квітів

Допоміжні підгрупи групи **5.5**
Допоміжна підгрупа, об'єднана з головними підгрупами [5.5.1](#), [5.5.2](#), [5.5.3](#), [5.5.4](#), [5.5.5](#), [5.5.6](#), [5.5.7](#), [5.5.8](#), [5.5.10](#), [5.5.11](#), [5.5.12](#), [5.5.13](#), [5.5.14](#), [5.5.15](#), [5.5.16](#), [5.5.18](#), [5.5.19](#), [5.5.23](#)

A 5.5.20 Стилізовані квіти
Допоміжна підгрупа, об'єднана з головними підгрупами [5.5.1](#), [5.5.2](#), [5.5.3](#), [5.5.4](#), [5.5.5](#), [5.5.6](#), [5.5.7](#), [5.5.8](#), [5.5.10](#), [5.5.11](#), [5.5.12](#), [5.5.13](#), [5.5.14](#), [5.5.15](#), [5.5.16](#), [5.5.18](#), [5.5.19](#)

160

UK 23:07 21.09.2015

ГРУПА 24.9 КОРОНИ, ВІНЦІ [ДІАДЕМИ]

24.9.1 Корони, закриті зверху (наприклад, як шапка)



24.9.2 Корони з відкритим верхом



24.9.3 Стилізовані або чудернацькі корони



ПРИКЛАДИ
ЗОБРАЖУВАЛЬНИХ
ЕЛЕМЕНТІВ

ПАТЕНТОЗНАВСТВО ТА АВТОРСЬКЕ ПРАВО

**ТЕМА 2.2. ВИНАХОДИ, КОРИСНІ МОДЕЛІ ТА ПРОМИСЛОВІ ЗРАЗКИ ЯК ОБ'ЄКТИ
ПРОМИСЛОВОЇ ВЛАСНОСТІ. ПАТЕНТУВАННЯ – ОСНОВНА ФОРМА ЗАХИСТУ
ПРАВ НА ОБ'ЄКТИ ПРОМИСЛОВОЇ ВЛАСНОСТІ**

ВИНАХОДИ, КОРИСНІ МОДЕЛІ ТА ПРОМИСЛОВІ ЗРАЗКИ ЯК ОБ'ЄКТИ ПРОМИСЛОВОЇ ВЛАСНОСТІ

ПЛАН

1. Промислова власність та її об'єкти.

Винахід: характеристика об'єктів. Корисна модель та промисловий зразок

2. Законодавчо-нормативне регулювання охорони об'єктів промислової власності

3. Подання заявки на винахід (корисну модель). Склад і вимоги до документів заявки

4. Розгляд заявки та її експертиза

5. Видача патенту на винахід (корисну модель)

6. Патентування винаходу (корисної моделі) за процедурою Договору про патентну кооперацію

7. Набуття права інтелектуальної власності на промисловий зразок

8. Міжнародна реєстрація промислових зразків

9. Державні реєстри патентів

10. Патентна інформація

ПРОМИСЛОВА ВЛАСНІСТЬ ТА ЇЇ ОБ'ЄКТИ. ВИНАХІД: ХАРАКТЕРИСТИКА ОБ'ЄКТІВ. КОРИСНА МОДЕЛЬ ТА ПРОМИСЛОВИЙ ЗРАЗОК

ПРОМИСЛОВА ВЛАСНІСТЬ - вид інтелектуальної власності, що охоплює права на твори людини у будь-якій сфері її діяльності, що *оцінюються* передусім з *позицій промислової значущості, економічної ефективності, отримання прибутку* під час їх використання у виробничій діяльності

ОБ'ЄКТИ ПРОМИСЛОВОЇ ВЛАСНОСТІ

- **ВИНАХОДИ** (результат інтелектуальної діяльності людини в будь-якій сфері технології)
- **КОРИСНІ МОДЕЛІ**
- **ПРОМИСЛОВІ ЗРАЗКИ** (результат творчої діяльності людини в галузі художнього конструювання)
- **ЗНАКИ ДЛЯ ТОВАРІВ І ПОСЛУГ**
- **ФІРМОВІ НАЙМЕНУВАННЯ**
- **ГЕОГРАФІЧНІ ЗАЗНАЧЕННЯ ПОХОДЖЕННЯ ТОВАРІВ**



**Промислова
власність та її
об'єкти.
Винахід:
характеристика
об'єктів. Корисна
модель та
промисловий
зразок**

ВИНАХІД – результат інтелектуальної діяльності

ОСНОВНИЙ ВИНАХІД – юридично не пов'язаний з якимись іншими винаходами і може бути застосований сам по собі;

ДОДАТКОВИЙ ВИНАХІД – вдосконалення іншого (основного) винаходу в цілому або частково і не може бути без його застосування використаний;

СЕКРЕТНИЙ ВИНАХІД – винахід, що містить інформацію, віднесену до державної таємниці; «Теорія і практика інтелектуальної власності» № 4 (114) 2020: *Вербенский М., Филь С.* Патентование секретных изобретений и полезных моделей как инструмент защиты национальных интересов Украины

СЛУЖБОВИЙ ВИНАХІД – винахід, створений працівником у зв'язку з виконанням службових обов'язків чи за дорученням роботодавця за умови, що трудовим договором (контрактом) не передбачене інше, з використанням досвіду, виробничих знань, секретів виробництва і обладнання роботодавця

**Промислова
власність та її
об'єкти.
Винахід:
характеристика
об'єктів.
Корисна модель
та промисловий
зразок**



**ПРОМИСЛОВА ВЛАСНІСТЬ ТА ЇЇ ОБ'ЄКТИ.
ВИНАХІД: ХАРАКТЕРИСТИКА ОБ'ЄКТІВ. КОРИСНА МОДЕЛЬ ТА ПРОМИСЛОВИЙ ЗРАЗОК**

Винахід

результат **інтелектуальної діяльності** людини в будь-якій **сфері технології**



пристрій



спосіб



**штам (чиста культура)
мікроорганізмів**



речовина

ХАРАКТЕРИСТИКА ОБ'ЄКТІВ ВІНАХОДУ

- **ПРИСТРІЙ** – машини, механізми, прилади, деталі, вузли або сукупність взаємопов'язаних деталей та вузлів
- **РЕЧОВИНА** - штучно створена сукупність взаємопов'язаних інгредієнтів, індивідуальні хімічні сполуки, об'єкти генетичної інженерії, композиції та продукти ядерного перетворення
- **ШТАМ** – спадково однорідні культури мікроорганізмів, що продукують корисні речовини або використовуються безпосередньо
- **СПОСІБ** – процес виконання дій над матеріальним об'єктом (об'єктами) за допомогою матеріальних об'єктів (способи виготовлення продуктів), способи, що змінюють стан предметів (обробка, транспортування), способи визначення стану предметів (контроль, діагностика)

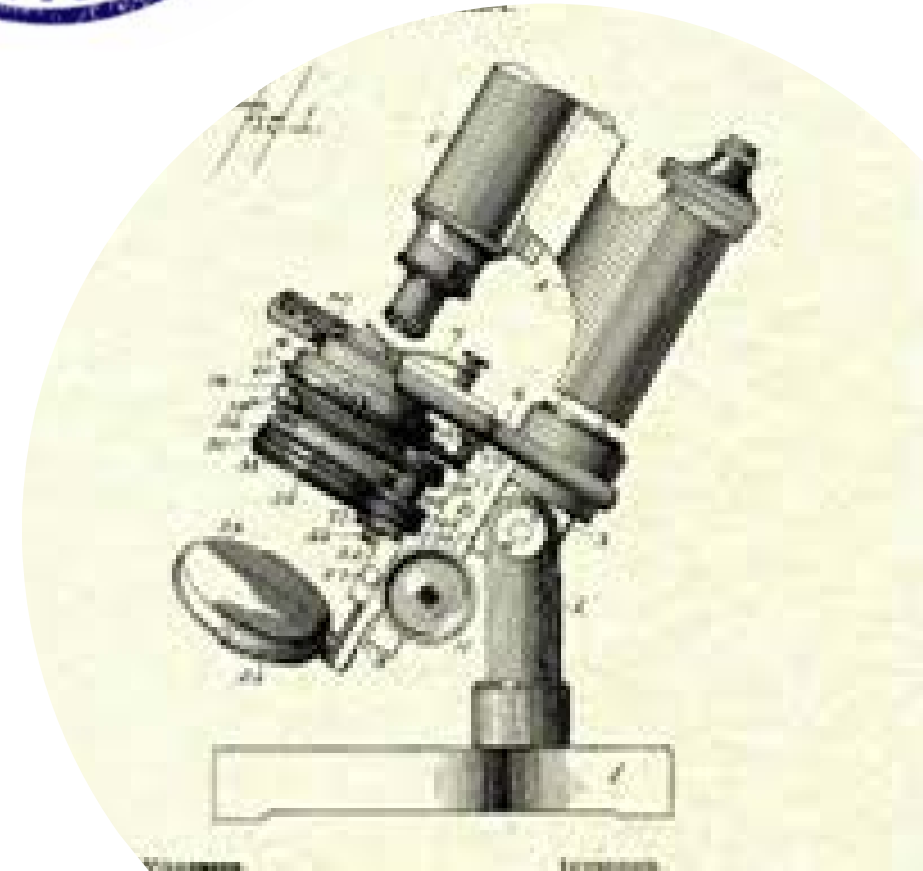

НЕ ВИЗНАЮТЬСЯ ВИНАХОДАМИ

наукові теорії,
методи організацій й управління господарством
умовні позначення, розклади, правила
методи виконання розумових операцій
алгоритми і програми для обчислювальних машин
проекти і схеми планування споруд, будинків,
територій
пропозиції, що стосуються лише зовнішнього
вигляду виробів і спрямовані на задоволення
естетичних потреб

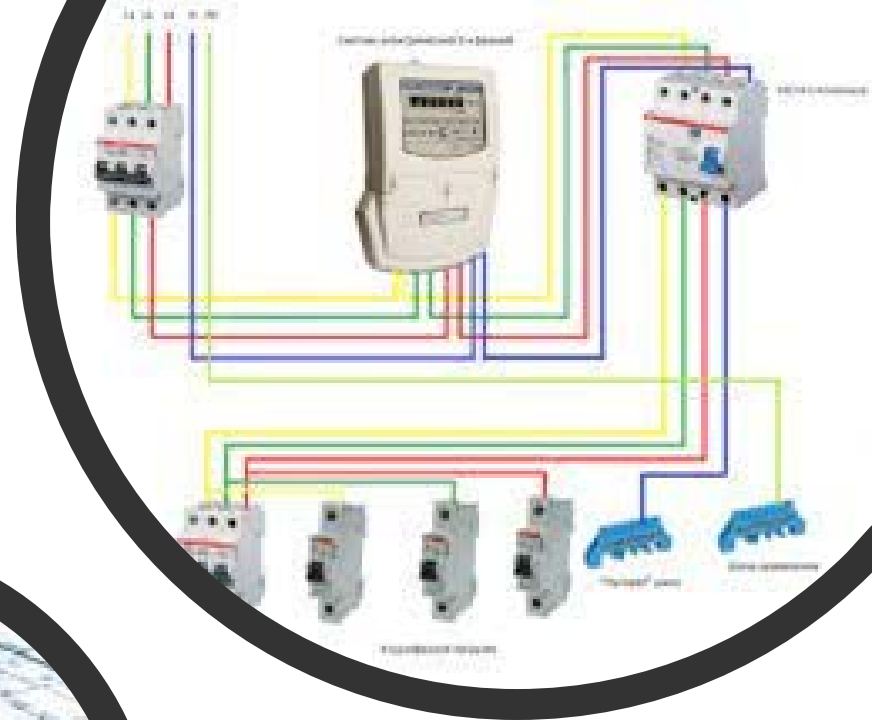

КОРИСНА МОДЕЛЬ

КОРИСНА МОДЕЛЬ результат інтелектуальної діяльності людини у галузі технології, яка пов'язана з конструктивним виконанням пристрою (має просторові форми)

Винахід містить сутність заявленої пропозиції, а **корисна модель** - викладення цієї сутності у просторі

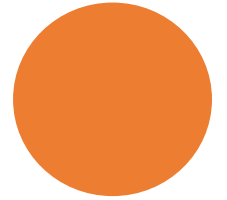

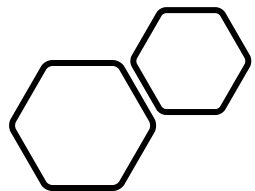

ПРОМИСЛОВИЙ ЗРАЗОК

Об'єктом промислового зразка може бути *форма, малюнок чи розфарбування* або їх поєднання, які **визначають зовнішній вигляд промислового виробу** й призначені для задоволення **естетичних** та **ергономічних** потреб



ЗАКОНОДАВЧО-НОРМАТИВНЕ РЕГУЛЮВАННЯ ОХОРОНИ ОБ'ЄКТІВ ПРОМИСЛОВОЇ ВЛАСНОСТІ

Цивільний кодекс України

Закон України «Про охорону прав на **винаходи і корисні моделі**»

Закон України «Про охорону прав на **промислові зразки**»





ВІДОМЧІ НОРМАТИВНО-ПРАВОВІ АКТИ

Правила складання і подання заявки на винахід та корисну модель, затверджені наказом МОН України від 22.01.2001 № 22

Правила розгляду заявки на винахід та заявки на корисну модель, затвердженими наказом МОН України від 15 березня 2002 року № 197

Правила складання та подання заявки на промисловий зразок, затвердженими наказом МОН України № 110 від 18.02.2002 та зареєстрованими в Міністерстві юстиції України від 6.03.2002 за № 226/6514

Правила розгляду заявки на промисловий зразок, затвердженими наказом МОН України від 18.03.2002 № 198

Положення про Державний реєстр патентів України на винаходи, затверджене наказом МОН від 12.04.2001 №291

Положення про Державний реєстр патентів України на корисні моделі

Положення про Державний реєстр патентів і деклараційних патентів України на секретні винаходи

Положення про Державний реєстр деклараційних патентів України на секретні корисні моделі

СКЛАДАННЯ
ЗАЯВКИ



ЕКСПЕРТИЗА
ЗАЯВКИ



ПОДАЧА МІЖНАРЖНОЇ
ЗАЯВКИ НА ВИНАХІД
(КОРИСНУ МОДЕЛЬ)
ЗА ПРОЦЕДУРОЮ РСТ



СКЛАДАННЯ ЗАЯВКИ
НА ПРОМИСЛОВИЙ
ЗРАЗОК



ЗАКОНОДАВЧО- НОРМАТИВНЕ РЕГУЛЮВАННЯ ОХОРОНИ ОБ'ЄКТІВ ПРОМИСЛОВОЇ ВЛАСНОСТІ



Інструкція про порядок **продовження строку дії патенту на винахід**, об'єктом якого є засіб, використання якого потребує дозволу компетентного органу

Інструкція про **подання, розгляд, публікацію** та внесення до реєстру відомостей про **передачу права власності на винахід** (корисну модель) та видачу ліцензії на використання винаходу (корисної моделі)

Інструкція про **офіційну публікацію заяви** про готовність надання будь-якій особі дозволу на використання винаходу (корисної моделі) та клопотання про її відкликання

Інструкція про **порядок видачі патенту України на винахід**, що охороняється авторським свідоцтвом СРСР

Інструкція на видачу **патентів України на секретні винаходи**, які охороняються авторським свідоцтвом СРСР на секретні винаходи

Інструкція про **порядок ознайомлення** будь-якої особи з матеріалами заявки на об'єкт права інтелектуальної власності



**ПОДАННЯ ЗАЯВКИ НА
ВИНАХІД (КОРИСНУ
МОДЕЛЬ). СКЛАД І ВИМОГИ
ДО ДОКУМЕНТІВ ЗАЯВКИ**

**Патент на винахід (корисну
модель) отримується шляхом
подання заявки на патент до
відповідного патентного відомства**

**Заявка до Державного
підприємства «Український
інститут інтелектуальної
власності» (Укрпатент)**

ПОДАННЯ ЗАЯВКИ НА ВИНАХІД (КОРИСНУ МОДЕЛЬ). СКЛАД І ВИМОГИ ДО ДОКУМЕНТІВ ЗАЯВКИ

Вимоги до **складу й оформлення матеріалів заявки, подання і розгляду** заявки визначаються

Законом України «Про охорону прав на винаходи і корисні моделі»

Правилами складання і подання заявки на винахід та заявки на корисну модель, затвердженими наказом Міністерства освіти і науки України № 22 від 22.01.2001 та зареєстрованими в Міністерстві юстиції України за № 173/5364 від 27.02.2001

Правилами розгляду заявки на винахід та заявки на корисну модель, затвердженими наказом Міністерства освіти і науки України від 15 березня 2002 року № 197 та зареєстрованими в Міністерстві юстиції України за № 364/6652 від 15.04.2002



ПОДАННЯ ЗАЯВКИ НА ВИНАХІД (КОРИСНУ МОДЕЛЬ). СКЛАД І ВИМОГИ ДО ДОКУМЕНТІВ ЗАЯВКИ

ЗАЯВКА – сукупність документів, необхідних для видачі патенту

Заявка на винахід повинна стосуватися одного винаходу або групи винаходів, пов'язаних єдиним винахідницьким задумом (вимога єдиності винаходу)

Заявка на корисну модель повинна стосуватися однієї корисної моделі

Якщо заявник бажає та має право скористатися правом пріоритету попередньої заявки, яка була подана в одній з держав-учасниць Паризької конвенції про охорону промислової власності, то він повинен одночасно із заявкою або протягом трьох місяців від дати її подання надати:

заяву про пріоритет з посиланням на дату подання й номер попередньої заявки;
копію попередньої заявки та її переклад українською мовою



Про затвердження Правил складання і подання заявки на винахід та заявки на корисну модель

Наказ Міністерства освіти і науки України
від 22 січня 2001 року N 22

Зареєстровано в Міністерстві юстиції України
27 лютого 2001 р. за N 173/5364

Із змінами і доповненнями, внесеними
наказами Міністерства освіти і науки України
від 26 лютого 2004 року N 154,
від 14 квітня 2005 року N 223

Відповідно до Закону України "Про охорону прав на винаходи і корисні моделі" **НАКАЗУЮ:**

1. Затвердити Правила складання і подання заявки на винахід та заявки на корисну модель (далі - Правила), що додаються.
2. Державному департаменту інтелектуальної власності подати ці Правила до Міністерства юстиції України на державну реєстрацію.
3. Державному департаменту інтелектуальної власності опублікувати ці Правила в офіційному бюлетені "Промислова власність".
4. Визнати такими, що втратили чинність, пункт 1 наказу Держпатенту України від 17 листопада 1994 року N 132 "Про затвердження Правил складання та подання заявки на видачу патенту України на винахід і корисну модель та Інструкції щодо підготовки опису до патенту на винахід (корисну модель) до публікації", зареєстрованого в Міністерстві юстиції України 27 грудня 1994 року за N 318/528, і наказ Держпатенту України від 15 січня 1996 року N 4 "Про внесення змін та доповнень до Правил складання та подання заявки на видачу патенту України на винахід і корисну модель", зареєстрований у Міністерстві юстиції України 6 лютого 1996 року за N 51/1076.
5. Контроль за виконанням цього наказу покласти на голову Державного департаменту інтелектуальної власності Паладія М. В.

Т. в. о. Міністра

Я. С. Янків



ПОДАННЯ ЗАЯВКИ НА ВИНАХІД (КОРИСНУ МОДЕЛЬ). СКЛАД І ВИМОГИ ДО ДОКУМЕНТІВ ЗАЯВКИ

Якщо заявка подається через **патентного повіреного** або іншу довірену особу, то до заявки додається **ДОВІРЕНІСТЬ**, яка засвідчує його (її) повноваження

разом із заявкою
повинен надійти до Укрпатенту
ДОКУМЕНТ ПРО СПЛАТУ ЗБОРУ за
подання заявки

КЛОПОТАННЯ про продовження
строку надходження документа про
сплату збору за подання заявки та
сплачено відповідний збір



ПОДАННЯ ЗАЯВКИ НА ВІНАХІД (КОРИСНУ МОДЕЛЬ). СКЛАД І ВИМОГИ ДО ДОКУМЕНТІВ ЗАЯВКИ

ЗАЯВКА складається українською мовою й повинна містити:

ЗАЯВУ ПРО ВИДАЧУ ПАТЕНТУ на винахід (корисну модель);

ОПИС ВІНАХОДУ (корисної моделі);

ФОРМУЛУ ВІНАХОДУ (корисної моделі);

КРЕСЛЕННЯ (якщо на них є посилання в описі);

РЕФЕРАТ

**ДОКУМЕНТИ ПОДАЮТЬ У 3-Х
ПРИМІРНИКАХ на аркушах білого паперу
формату А4. Кожен документ заявки
починають на окремому аркуші**



Порядковий номер заявки , визначений заявником		Дата одержання		
(22) Дата подання заявки	Пріоритет	(51) МПК	ЕВ	(21) Номер заявки
ЗАЯВА про видачу патенту України	МІНІСТЕРСТВО РОЗВИТКУ ЕКОНОМІКИ, ТОРГІВЛІ ТА СІЛЬСЬКОГО ГОСПОДАРСТВА УКРАЇНИ Державне підприємство "Український інститут інтелектуальної власності" вул. Глазунова, 1, м. Київ-42, 01601			
Подаючи нижчезазначені документи, прошу (просимо) видати: <input type="checkbox"/> патент України на секретний винахід <input type="checkbox"/> позицію виключено <input type="checkbox"/> патент України на секретну корисну модель				
(71) Заявник(и)			Код за <i>ЄДРПОУ</i>	
(зазначається повне ім'я або найменування заявника(ів), його (їх) місце проживання або місцезнаходження. Дані про місце проживання винахідників-заявників наводяться за кодом (72)				
Прочу (просимо) встановити пріоритет заявки пунктів формули винаходу за заявкою N _____ за датою: <input type="checkbox"/> подання до Установи попередньої заявки, з якої виділено цю заявку (навести дані за кодом (62)) <input type="checkbox"/> подання до Установи попередньої заявки (навести дані за кодом (66))				
(62) Номер та дата подання до Установи попередньої заявки, з якої виділено дану заявку (66) Номер та дата подання до Установи попередньої заявки				



**Подання заявки на
винахід (корисну
модель). Склад і
вимоги до
документів заявки**

**ВИНАХІД ВІДПОВІДАЄ УМОВАМ
ПАТЕНТОСПРОМОЖНОСТІ, ЯКЩО ВІН
Є НОВИМ,
МАЄ ВИНАХІДНИЦЬКИЙ РІВЕНЬ
І ПРОМИСЛОВУ ПРИДАТНІСТЬ**

**УМОВОЮ ПАТЕНТОСПРОМОЖНОСТІ КОРИСНОЇ МОДЕЛІ
НОВИЗНА; ПРОМИСЛОВА ПРИДАТНІСТЬ**

ПОДАННЯ ЗАЯВКИ НА ВІНАХІД (КОРИСНУ МОДЕЛЬ). СКЛАД І ВИМОГИ ДО ДОКУМЕНТІВ ЗАЯВКИ

основний вид патентного документа - **ОПИС
ВИНАХОДУ**

складається з чотирьох частин

БІБЛІОГРАФІЧНА ЧАСТИНА - назва країни/патентного відомства, герб країни, найменування документа, номер охоронного документа, дати подачі заявки й публікації в патентному бюлетені, видачі патенту а також прізвище автора/ів, заявника й назва винаходу

ФОРМУЛА ВИНАХОДУ - сутність винаходу і основні ознаки

ТЕКСТ ВИНАХОДУ - наводиться у випадку, коли не подається формула винаходу

КРЕСЛЕННЯ, СХЕМИ, що ілюструє й підтверджує винахід

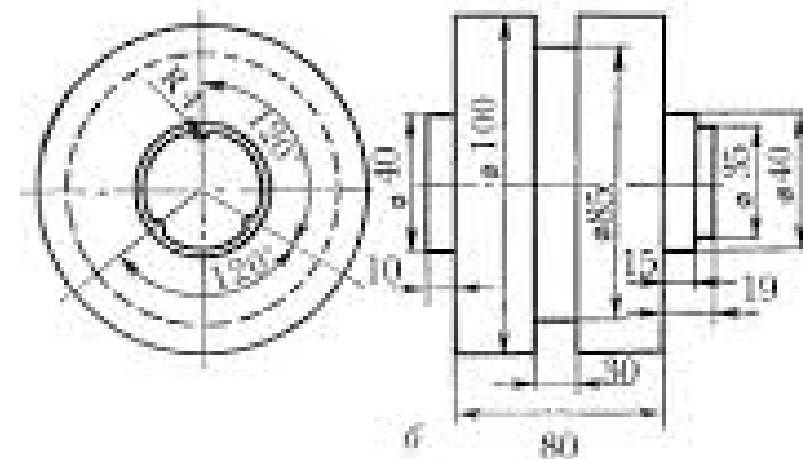
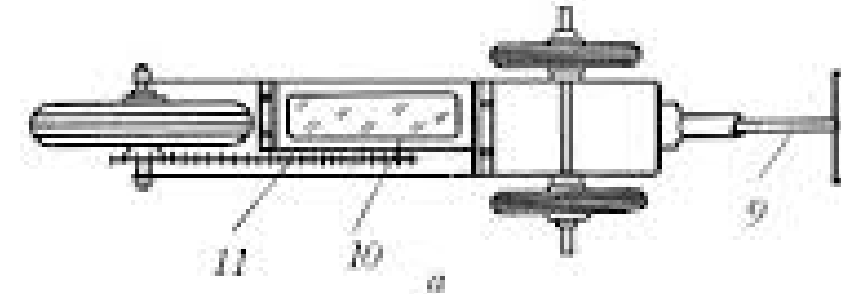
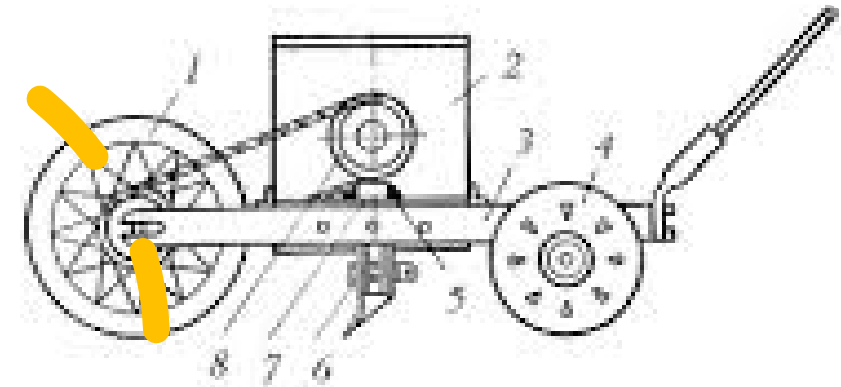

ОПИС ВИНАХОДУ (КОРИСНОЇ МОДЕЛІ) – ДОКУМЕНТ, ЯКИЙ РОЗКРИВАЄ СУТЬ ВИНАХОДУ (КОРИСНОЇ МОДЕЛІ) І ПІДТВЕРДЖУЄ ОБСЯГ ПРАВОВОЇ ОХОРОНИ, ВИЗНАЧЕНИЙ ФОРМУЛОЮ ВИНАХОДУ

СТРУКТУРА ОПИСУ ВИНАХОДУ

- **клас МПК** (у правому верхньому куті першого аркуша опису);
- **назва винаходу** (заголовними літерами з вирівнюванням посередині);
- **галузь техніки, до якої належить винахід** (“Винахід відноситься до галузі ... і може бути використаний ...”);
- **рівень техніки** (“Відомий [назва аналогу] подібного призначення, який [короткий опис аналогу]”, “У порівнянні з аналогом прототип має такі переваги [переваги перед аналогом стисло]. Але зберігає такий недолік: [недолік, що усувається винаходом]”);
- **суть винаходу**;
- **перелік фігур, креслень** (“Сутність винаходу пояснюється кресленням, де на фіг. 1 зображено [вміст першої фігури] ...”);
- **відомості, які підтверджують можливість реалізації винаходу** (“Використовують [назва винаходу] наступним чином ...”);
- **джерела інформації** (перелік бібліографічних посилань на джерела інформації у відповідності до їх нумерації по тексту опису);
- **підпис заявника**

Фізична особа

Заявник

[підпис]

Прізвище, ініціали

Юридична особа

Заявник, повне
найменування заявника

[підпис уповноваженого
представника заявника]

Посада,
прізвище, ініціали

ПОДАННЯ ЗАЯВКИ НА ВИНАХІД (КОРИСНУ МОДЕЛЬ). СКЛАД І ВИМОГИ ДО ДОКУМЕНТІВ ЗАЯВКИ

ФОРМУЛА ВИНАХОДУ – стисла словесна характеристика технічної суті винаходу, що містить сукупність його суттєвих ознак, які достатні для зазначеного заявником технічного результату

- **одноланкова** – для характеристики одного винаходу (корисної моделі), сукупністю суттєвих ознак, що не мають розвитку чи уточнення щодо окремих випадків його виконання або використання;
- **багатоланкова** – для характеристики одного винаходу (корисної моделі) з розвитком і (або) уточненням сукупності його ознак стосовно деяких випадків виконання і використання винаходу або для характеристики групи винаходів

ФОРМУЛА ВИНАХОДУ СКЛАДАЄТЬСЯ З

- **обмежувальної (верхньої) частини** – містить назву винаходу, а також ознаки, спільні для прототипу і винаходу;
- **розділової частини** – виражається словами «який (-а, -е, -і) відрізняється (-ються) тим, що»;
- **відмітної (нижньої) частини** – містить ознаки, які є у винаходу, але яких немає у прототипу

ЗРАЗОК ФОРМУЛИ КОРИСНОЇ МОДЕЛІ

(74) Ортинська Марія Юріївна

(98) Ортинська Марія Юріївна
а/с 168, м. Київ-54, 01054
(UA)

(54) СКЛАДНИЙ СТОЛИК ДЛЯ НОУТБУКА АБО ПЛАНШЕТНОГО КОМП'ЮТЕРА

.....
FOLDING NOTEBOOK OR TABLET COMPUTER TABLE
.....

СКЛАДНОЙ СТОЛИК ДЛЯ НОУТБУКА ИЛИ ПЛАНШЕТНОГО КОМПЬЮТЕРА

(57)

[ВІДКРИТИ У НОВОМУ ВІКНІ](#)

1. Складний столик для ноутбука або планшетного комп'ютера, що містить прямокутну панель з отворами і з упором для ноутбука, щонайменше дві ніжки та вентилятори, прикріплені до нижньої сторони панелі навпроти отворів, які оснащені засобом підключення до ноутбука в вигляді USB-кабелю, який **відрізняється** тим, що виконаний з бамбука або з деревини, ніжки виконані з можливістю складання під прямокутною панеллю та з можливістю продовження і оснащені фіксаторами висоти.
2. Складний столик за п. 1, який **відрізняється** тим, що прямокутна панель виконана з можливістю установки у фіксоване, змінне за нахилом положення.
3. Складний столик за пп. 1, 2, який **відрізняється** тим, що прямокутна панель виконана з щонайменше двох частин, на верхній стороні однієї з частин виконано циліндричну та/або прямокутну заглибину, а до нижньої сторони однієї з частин прикріплений висувний ящик.

**ПОДАННЯ ЗАЯВКИ
НА ВІНАХІД
(КОРИСНУ
МОДЕЛЬ). СКЛАД І
ВИМОГИ ДО
ДОКУМЕНТІВ
ЗАЯВКИ**

РЕФЕРАТ – ДОКУМЕНТ, ЩО МАЄ ІНФОРМАЦІЙНУ МЕТУ І Є СКОРОЧЕНИМ ВИКЛАДОМ ЗМІСТУ ОПИСУ ВІНАХОДУ

СТРУКТУРА РЕФЕРАТУ (без абзаців до 200 слів або 1000 знаків)

ОБ'ЄКТ ВІНАХОДУ (НАЗВА ВІНАХОДУ);

ГАЛУЗЬ ЗАСТОСУВАННЯ;

СУТЬ ВІНАХОДУ;

АЛЬТЕРНАТИВНІ РІШЕННЯ (ЯКЩО ВОНИ Є);

ТЕХНІЧНИЙ РЕЗУЛЬТАТ.

РОЗГЛЯД ЗАЯВКИ ТА ЇЇ ЕКСПЕРТИЗА

Правила розгляду заявки на винахід (корисну модель)

Повідомлення про встановлення дати подання заявки на винахід (корисну модель)

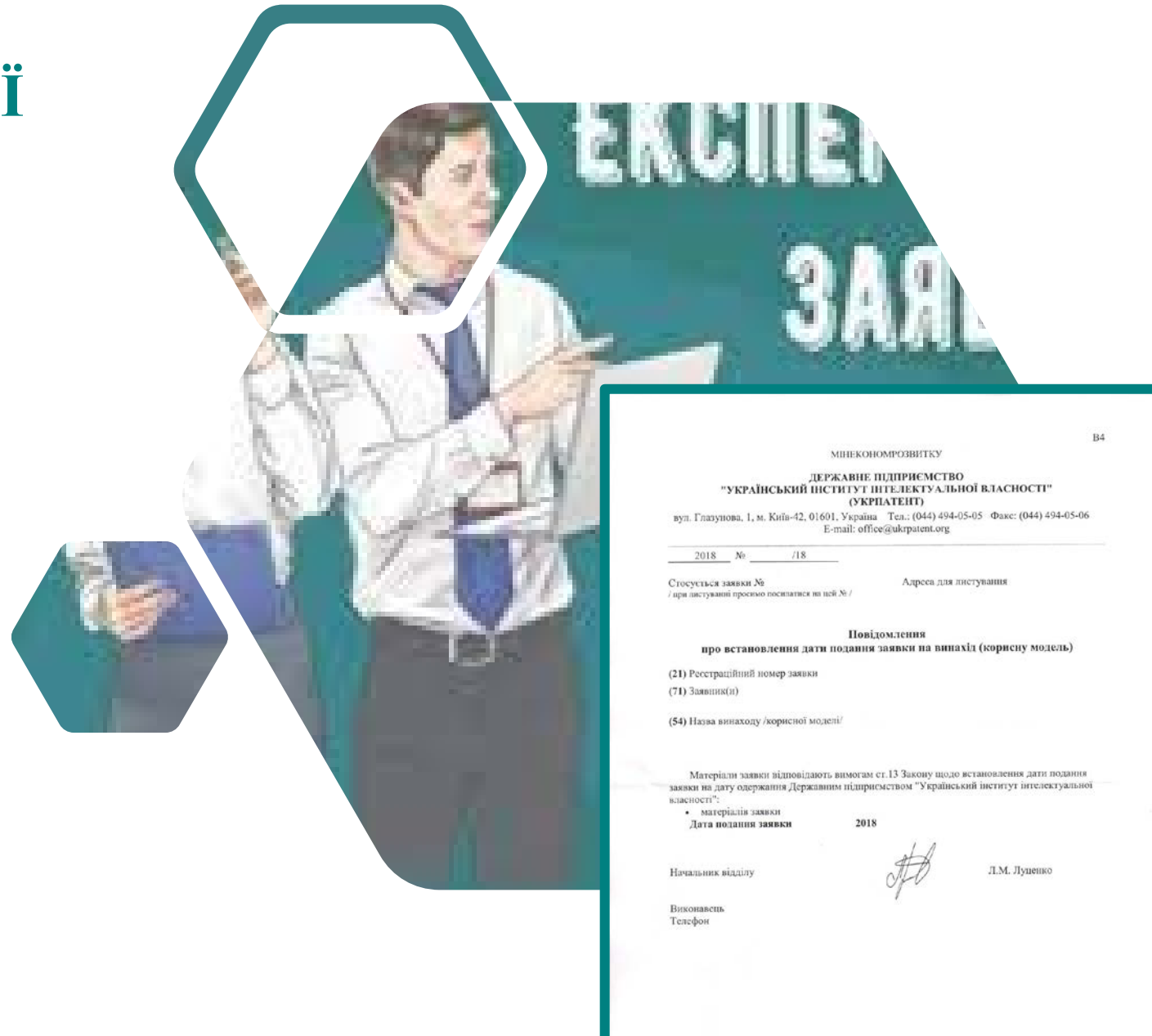

РОЗГЛЯД ЗАЯВКИ ТА ЇЇ ЕКСПЕРТИЗА

ПОВІДОМЛЕННЯ про віднесення заявленого винаходу (корисної моделі) до державної таємниці

Державний експерт надсилає своє **рішення** разом з матеріалами заявки

Державним експертом

встановлюється строк, протягом якого може діяти рішення про віднесення інформації, викладеної у заявці, до державної таємниці

визначає коло осіб, які можуть мати доступ до винаходу



ОХОРОНА
ДЕРЖАВНОЇ
ТАЄМНИЦІ

ЗАСЕКРЕЧЕНО

РОЗГЛЯД ЗАЯВКИ ТА ЇЇ ЕКСПЕРТИЗА

Експертиза
визначає обсяг перевірки заявки на винахід після її подання та до моменту видачі патенту

Діловодство за заявкою складається з двох етапів експертизи за **ФОРМАЛЬНИМИ ОЗНАКАМИ**;
КВАЛІФІКАЦІЙНОЇ ЕКСПЕРТИЗИ або експертизи заявленого винаходу по суті

ЕКСПЕРТИЗА ЗА ФОРМАЛЬНИМИ ОЗНАКАМИ
(протягом 2-х місяців від дати подання заявки до Укрпатенту)

визначається, чи **належить об'єкт** до тих, на які **надається правова охорона**;

перевіряється на **відповідність вимогам оформлення**;

перевіряється **документ про сплату збору** (на відповідність встановленим вимогам)

Укрпатент надсилає заявнику: повідомлення про можливість проведення експертизи заявки по суті (для винаходу); **рішення про видачу патенту** (для корисної моделі)

КВАЛІФІКАЦІЙНА ЕКСПЕРТИЗА

за клопотанням заявника;

встановлює **відповідність** заявлено винаходу умовам **патентності**



КВАЛІФІКАЦІЙНА ЕКСПЕРТИЗА

РІШЕННЯ ПРО ВИДАЧУ ПАТЕНТУ

↓ 3 міс.

ДОКУМЕНТ ПРО СПЛАТУ
ДЕРЖАВНОГО МИТА НА ВИДАЧУ
ПАТЕНТУ

ПУБЛІКАЦІЯ ВІДОМОСТЕЙ
ПРО ВИДАЧУ ПАТЕНТУ У
«ПРОМИСЛОВІЙ ВЛАСНОСТІ»

↓
ДЕРЖАВНА РЕЄСТРАЦІЯ
ПАТЕНТУ НА ВІНАХІД

↓ 1 міс.

ВИДАЧА ПАТЕНТУ

ПОПЕРЕДНЄ РІШЕННЯ ПРО ВІДМОВУ У ВИДАЧІ ПАТЕНТУ



РІШЕННЯ
ПРО ВІДМОВУ
У ВИДАЧІ ПАТЕНТУ



2 міс.

ЗАЯВНИК МОЖЕ
ВНЕСТИ ЗМІНИ ДО
МАТЕРІАЛІВ
ЗАЯВКИ
ТА ПОДАТИ
ДОДАТКОВІ
МАТЕРІАЛИ

РОЗГЛЯД ЗАЯВКИ ТА ЇЇ ЕКСПЕРТИЗА

Експертиза за заявкою стосовно патенту на винахід (секретний винахід), має **статус науково-технічної експертизи**, складається з

**ПОПЕРЕДНЬОЇ ЕКСПЕРТИЗИ,
ФОРМАЛЬНОЇ ЕКСПЕРТИЗИ**

КВАЛІФІКАЦІЙНОЇ ЕКСПЕРТИЗИ і проводиться закладом експертизи відповідно до Закону

Кінцеві результати експертизи заявки відображаються в обґрунтованому **ВИСНОВКУ ЕКСПЕРТИЗИ** за заявкою, що набирає чинності після затвердження його Укрпатентом

На підставі такого висновку Укрпатент приймає **РІШЕННЯ ПРО ВИДАЧУ ПАТЕНТА** або про **ВІДМОВУ** у видачі патенту

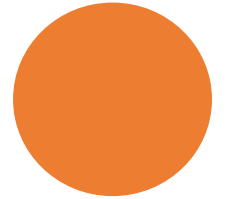

ВИДАЧА ПАТЕНТУ НА ВИНАХІД (КОРИСНУ МОДЕЛЬ)

Патент України на винахід видається за результатами кваліфікаційної експертизи заявки на винахід, під час якої встановлюється відповідність винаходу умовам **ПАТЕНТОЗДАТНОСТІ** (*новизна, *винахідницький рівень, *промислова придатність)

ПАТЕНТ - охоронний документ, що засвідчує пріоритет, авторство і право власності на винахід

СТРОК ДІЇ ПАТЕНТА НА ВИНАХІД СТАНОВИТЬ 20 РОКІВ ВІД ДАТИ ПОДАННЯ ЗАЯВКИ

Власник патенту: автор (співавтори);

спадкоємець (спадкоємці) автора (співавторів); фонд винаходів України; роботодавець;

інша фізична чи юридична особа, якій автор (співавтори) за договором передав право на отримання патенту до внесення до Державного реєстру винаходів України

СТРОК ДІЇ ПАТЕНТУ НА КОРИСНУ МОДЕЛЬ СТАНОВИТЬ 10 РОКІВ ВІД ДАТИ ПОДАННЯ ЗАЯВКИ

“Теорія і практика інтелектуальної власності” № 3 (113) 2020
Каруца Ю. Охрана прав на полезные модели: тенденции в Европейском Союзе и вызовы для Украины



ВИДАЧА ПАТЕНТУ НА ВИНАХІД (КОРИСНУ МОДЕЛЬ)

**ДЕРЖАВНА РЕЄСТРАЦІЯ
патенту на винахід (корисну
модель) здійснюється за
наявності**

**документа про сплату
державного мита за видачу
патенту**

**документа про сплату збору за
публікації про видачу патенту**



ПАТЕНТУВАННЯ ВІНАХОДУ (КОРИСНОЇ МОДЕЛІ) ЗА ПРОЦЕДУРОЮ ДОГОВОРУ ПРО ПАТЕНТНУ КООПЕРАЦІЮ

подання та обробка заявки

(заява подається на бланку PCT/RO/101, бланк заяви PCT/RO/101 разом з поясненнями щодо його заповнення розміщено на сайті ВОІВ за адресою: <http://www.wipo.int/pct/en/forms/index.htm>)

проведення Міжнародним пошуковим органом міжнародного пошуку, за результатами якого заявнику надсилаються

звіт про міжнародний пошук та

письмове повідомлення про патентоспроможність

публікація заявки Міжнародним бюро Всесвітньої організації інтелектуальної власності (ВОІВ)

проведення міжнародної попередньої експертизи Органом міжнародної попередньої експертизи

висновок щодо патентоспроможності винаходу

Прийняття міжнародних заявок в Україні, передбачені PCT, виконує **Укрпатент**

«Як одержати європейський патент. Посібник для заявників»



**ПАТЕНТУВАННЯ ВІНАХОДУ (КОРИСНОЇ
МОДЕЛІ) ЗА ПРОЦЕДУРОЮ ДОГОВОРУ
ПРО ПАТЕНТНУ КООПЕРАЦІЮ**

**результатом зарубіжного
патентування за процедурою
РСТ не є видача
«міжнародного патенту»**

**На національній фазі рішення
про видачу (або про відмову у
видачі) патенту приймається
виключно національними чи
регіональними відомствами**

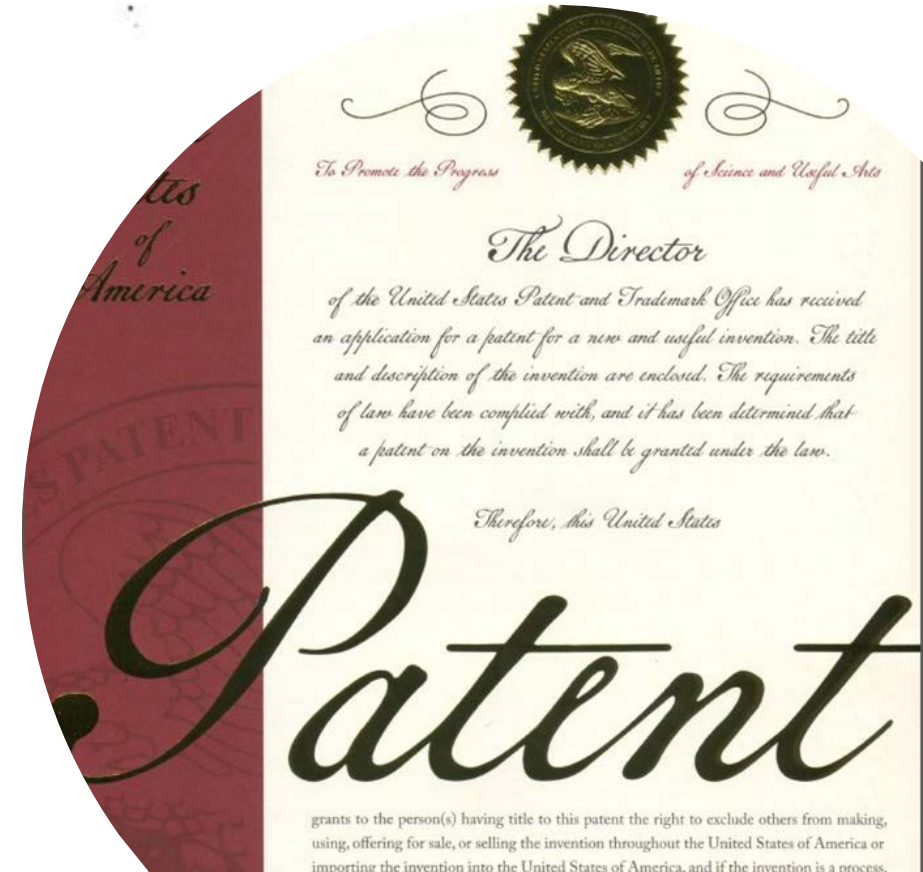
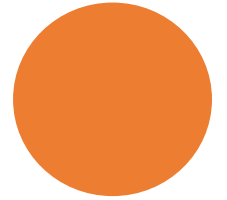

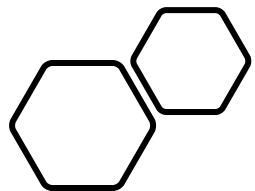

НАБУТТЯ ПРАВА ІНТЕЛЕКТУАЛЬНОЇ ВЛАСНОСТІ НА ПРОМИСЛОВИЙ ЗРАЗОК

Промисловий зразок – результат творчої діяльності людини в галузі художнього конструювання

Набуття права інтелектуальної власності на промисловий зразок засвідчується ПАТЕНТОМ

Об'єктом промислового зразка (ст. 5 п. 2 ЗУ «Про охорону прав на промислові зразки») може бути:

- форма;
- малюнок;
- розфарбування або їх поєднання, які визначають зовнішній вигляд промислового виробу і призначені для задоволення естетичних та ергономічних потреб.



НАБУТТЯ ПРАВА ІНТЕЛЕКТУАЛЬНОЇ ВЛАСНОСТІ НА ПРОМИСЛОВИЙ ЗРАЗОК

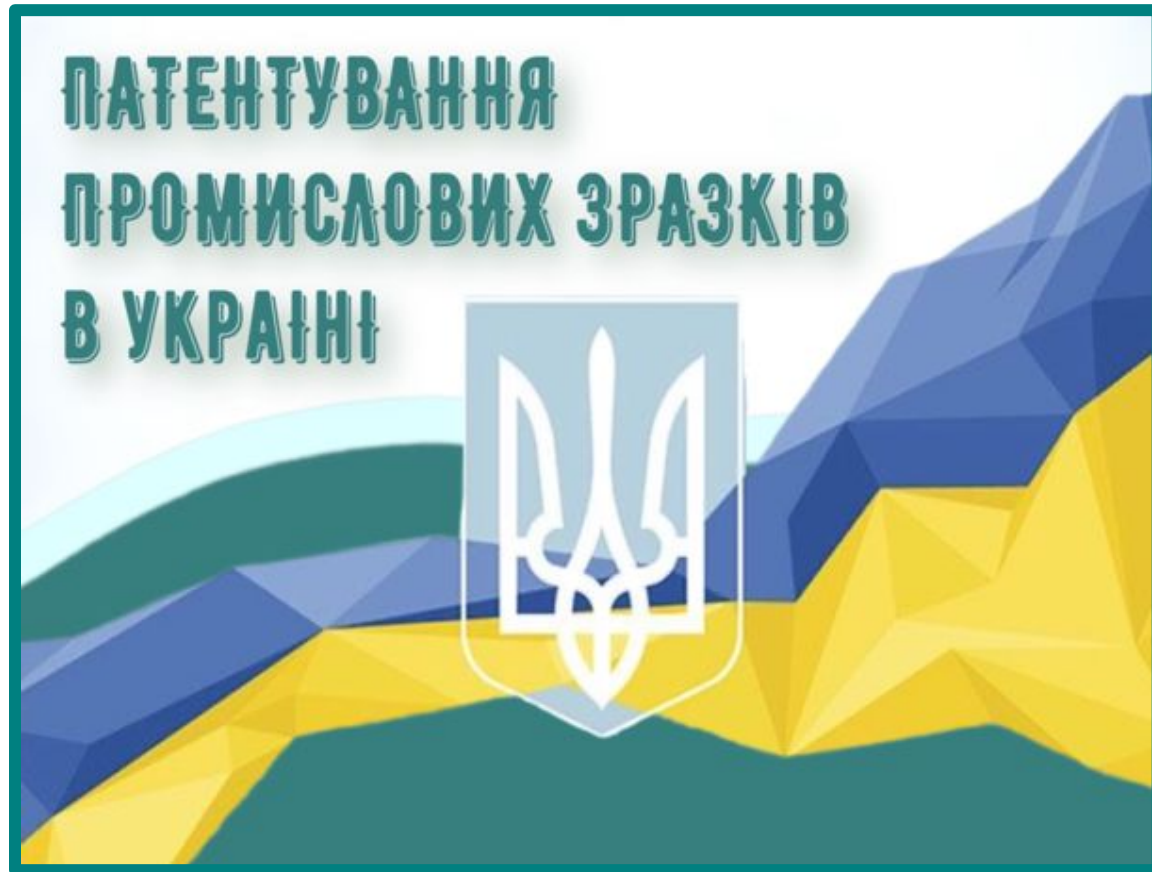

Закон України «Про охорону прав на промислові зразки»

Правила складання та подання заявки на промисловий зразок, затвердженими наказом **Міністерства освіти і науки України** № 110 від 18.02.2002 та зареєстрованими в Міністерстві юстиції України від 6.03.2002 за № 226/6514

Порядок проведення **експертизи заявки на промисловий зразок** встановлено

Правилами розгляду заявки на промисловий зразок, затвердженими наказом **Міністерства освіти і науки України** від 18.03.2002 № 198

Набуття права інтелектуальної власності на промисловий зразок

Правила складання і подання заявки на промисловий зразок

ЗАЯВКА – сукупність документів, необхідних для видачі патенту,

заяву про видачу патенту – 1 прим.;

комплект зображень виробу (власне виробу чи у вигляді його **макета** або малюнка), які дають повне уявлення про зовнішній вигляд виробу – 2 прим.;

опис промислового зразка – в 1 примірнику;

креслення, схему, карту (або в разі потреби пояснення суті промислового зразка, визначення габаритів та співвідношень між розмірами загального вигляду виробу чи його елементами, пояснення ергономічних особливостей зовнішнього вигляду виробу тощо) – 1 прим.

Форма заяви про видачу патенту України на промисловий зразок наведена в додатку в Правилах складання



Про затвердження Правил складання та подання заявки на промисловий зразок

Наказ Міністерства освіти і науки України
від 18 лютого 2002 року N 110

Зареєстровано в Міністерстві юстиції України
6 березня 2002 р. за N 226/6514

Із змінами і доповненнями, внесеними
наказами Міністерства освіти і науки України
від 11 листопада 2003 року N 750,
від 11 січня 2006 року N 5

Відповідно до Закону України "Про охорону прав на промислові зразки" **НАКАЗУЮ:**

1. Затвердити Правила складання і подання заявки на промисловий зразок (далі - Правила), що додаються.
2. Державному департаменту інтелектуальної власності подати ці Правила до Міністерства юстиції України на державну реєстрацію.
3. Державному департаменту інтелектуальної власності опублікувати ці Правила в офіційному бюлетені "Промислова власність".
4. Визнати таким, що втратив чинність, наказ Держпатенту України "Про затвердження Правил складання та подання заявки на видачу патенту України на промисловий зразок" від 30 січня 1995 року N 12, зареєстрований в Міністерстві юстиції України 13 лютого 1995 року за N 35/571.
5. Контроль за виконанням цього наказу покласти на голову Державного департаменту інтелектуальної власності Паладія М. В.

Міністр

В. Г. Кремень

ЗАТВЕРДЖЕНО
наказом Міністерства освіти і науки
України
від 18 лютого 2002 р. N 110

Зареєстровано
в Міністерстві юстиції України
6 березня 2002 р. за N 226/6514

ПРАВИЛА
СКЛАДАННЯ ТА ПОДАННЯ ЗАЯВКИ НА ПРОМИСЛОВИЙ ЗРАЗОК

1. Загальні положення

Вис. № 119 /98) Адреса для листування:
 від 2019

Висновок, затверджений Міністерством економічного розвитку і торгівлі України, набрав статусу рішення про видачу патенту

Заявка може оскаржуватися рішенням у спеціалізованому порядку, встановленому ст. 19 Закону України «Про охорону прав на промислові зразки» (далі – Закон)

«ЗАТВЕРДЖУЮ»
 Директор департаменту інтелектуальної власності МінЕКОНОМРОЗВИТКУ України

В.О.Жалдак

(21) Номер заявки: **2018**
 (22) Дата подання:

Висновок про видачу патенту на промисловий зразок
 За результатами формальної експертизи, проведеної згідно з п. 5 ст. 14 Закону встановлено, що заявлений промисловий зразок **відповідає** умовам надання правової охорони, а заявка **відповідає** вимогам ст. 11 Закону.

Бібліографічні дані є невід'ємною частиною Висновку і надаються на окремому аркуші.

Начальник відділу  Ю.В.Ткаченко
 (підпис)

Листова Ю. О. 464-06-17

Оригіналом цього документа є електронний документ з електронними реквізитами, у тому числі з насадженням електронної копії оригіналу заявочного матеріалу Міністерства економічного розвитку і торгівлі України та е-формуванням електронного часу. Підписаний електронним документом 1825230519. Повсюдний примірник цього документа є цитованим і документарною інформацією та розглядається повсюдним копією заявочного електронного документа.

Для отримання оригіналу документа необхідно:
 1. Зайти до ЦДЄ «Стор. допомоги» та завантажити оригінал промислових зразків в Україні, які розташовані на сторінці <http://kiev.ipr.org.ua/cd/PPS/ua/>.
 2. Викласти подрук та копіювати заявку.
 3. У розділі «Документи у комплексному порядку» реєстраційний номер документа встановити копію «Заявочного оригіналу» та завантажити оригінал електронного документа.



МІНІСТЕРСТВО ОСВІТИ І НАУКИ УКРАЇНИ
НАКАЗ

N 198 від 18.03.2002 м. Київ

Зареєстровано в Міністерстві юстиції України 29 березня 2002 р. за N 313/6601

Про затвердження Правил розгляду заявки на промисловий зразок

Відповідно до Закону України "Про охорону прав на промислові зразки" НАКАЗУЮ:

1. Затвердити Правила розгляду заявки на промисловий зразок (далі - Правила), що додаються.
2. Державному департаменту інтелектуальної власності подати ці Правила до Міністерства юстиції України на державну реєстрацію.
3. Державному департаменту інтелектуальної власності опублікувати ці Правила в офіційному бюлетені "Промислова власність".
4. Визнати таким, що втратив чинність, наказ Держпатенту України "Про затвердження Правил проведення експертизи заявки на промисловий зразок" від 11 липня 1995 року N 110, зареєстрований в Міністерстві юстиції України 24 липня 1995 року за N 232/768.
5. Контроль за виконанням цього наказу покласти на голову Державного департаменту інтелектуальної власності Паладія М.В.

В.о. Міністра

В.О.Зайчук

Затверджено
 Наказ Міністерства освіти і науки України
 18.03.2002 N 198

Зареєстровано в Міністерстві юстиції України 29 березня 2002 р. за N 313/6601

Правила розгляду заявки на промисловий зразок

1. Загальні положення

1.1. Ці Правила, розроблені відповідно до Закону України "Про охорону прав на промислові зразки" (далі - Закон), Положення про Державний департамент інтелектуальної власності, затвердженого постановою Кабінету Міністрів України від 20 червня 2000 року N 997 , Паризької конвенції про охорону промислової власності від 20 березня 1883 року , яка є чинною на території України з 25 грудня 1991 року (далі – Паризька конвенція), установлюють порядок розгляду та експертизи заявок на промислові зразки.

НАБУТТЯ ПРАВА ІНТЕЛЕКТУАЛЬНОЇ ВЛАСНОСТІ НА ПРОМИСЛОВИЙ ЗРАЗОК

Правила розгляду заявки на промисловий зразок

Висновок про видачу патенту на промисловий зразок

НАБУТТЯ ПРАВА ІНТЕЛЕКТУАЛЬНОЇ ВЛАСНОСТІ НА ПРОМИСЛОВИЙ ЗРАЗОК

Патент України на промисловий зразок є охоронним документом, який видається від імені держави уповноваженим на це органом

Одночасно з публікацією відомостей про видачу патенту здійснюється державна **реєстрація патенту** на промисловий зразок шляхом внесення до **Державного реєстру патентів України на промислові зразки** відповідних відомостей

Патент **видається** у місячний строк після його державної реєстрації

Строк дії патенту на промисловий зразок становить 10 років від дати подання заявки й продовжується ним за клопотанням власника, але не більше як на п'ять років, за умови сплати збору

промислового зразка.
„А ПОЧАТКІВ КУКУРУДЗИ

Зображення промислового зразка та вказівка відносно кольорів:

1.1



Сторінка 3 із 6



МІЖНАРОДНА РЕЄСТРАЦІЯ ПРОМИСЛОВИХ ЗРАЗКІВ

Одержати **правову охорону промислового зразка** в іноземних державах згідно з Гаазькою угодою про міжнародну реєстрацію промислових зразків (www.wipo.int/hague/en), яка дозволяє зареєструвати промисловий зразок у кількох державах-учасницях Гаазької угоди шляхом подання однієї заявки до **Міжнародного бюро Всесвітньої організації інтелектуальної власності**

Відповідно до положень Гаазької угоди така **заявка** подається самим заявником (або його представником) безпосередньо до **Міжнародного бюро ВОІВ**

ЗАЯВКА НА МІЖНАРОДНУ РЕЄСТРАЦІЮ ПРОМИСЛОВИХ ЗРАЗКІВ відповідно до Гаазької угоди подається **англійською, французькою або іспанською** мовами на вибір заявника

Одна заявка може містити в собі до 100 промислових зразків

Міжнародна заявка має бути складена на офіційному бланку “APPLICATION FOR INTERNATIONAL REGISTRATION” (форма DM/1), встановленому Міжнародним бюро ВОІВ

Заявку може бути подано в електронному вигляді (інтерфейс e-filing розміщено на веб-порталі ВОІВ за адресою: <http://www.wipo.int/hague/en/forms/intermediate.html>).



ДЕРЖАВНІ РЕЄСТРИ ПАТЕНТІВ

Одночасно з публікацією відомостей про видачу патенту здійснюється **ДЕРЖАВНА РЕЄСТРАЦІЯ ПАТЕНТА**

Положення про Державний реєстр патентів України на винаходи

Положення про Державний реєстр патентів України на корисні моделі

Положення про Державний реєстр патентів і деклараційних патентів України на секретні винаходи

Положення про Державний реєстр деклараційних патентів України на секретні корисні моделі







Положення про Державний реєстр патентів України на промислові зразки

Станом на 1 грудня 2021 року (з 1992 р.) зареєстровано 636 456 об'єктів промислової власності:

- 129 744 винаходи;
- 149 788 корисних моделей;
- 44 588 промислових зразків;

203

Укрпатент
ВСЬОГО ЗАРЕЄСТРОВАНО
Станом на 1 січня 2021 року

 Винаходи 127 634	 Топографії ІМ 13
 Корисні моделі 145 750	 Географічні зазначення 3 1'
 Промислові зразки 42 956	 П використ геогр
 Торговельні марки (з урахуванням розділених реєстрацій) 289 308	

...ий бюлетень промислової власності"



- ▶ Виходить друком від 1993 р.
- ▶ Періодичність видання встановлюється Держдепартаментом, виходячи з обсягу матеріалів, що надійшли на публікацію.
- ▶ З 2005 р. випускається також на CD-ROM.
- ▶ З 2006 року електронна версія бюлетеня розміщена на веб-порталі Державного департаменту інтелектуальної власності

<http://base.ukrpatent.org/searchBul/>.

динаміка

ПАТЕНТНА ІНФОРМАЦІЯ

Для проведення кваліфікаційної експертизи заявок на винаходи

використовують пошуковий фонд патентної документації - патентно-інформаційну базу експертизи (ПБ)

ПБ комплектується національною та зарубіжною патентною документацією на електронних носіях

БАЗИ ДАНИХ УКРПАТЕНТУ

ВИНАХОДИ ТА КОРИСНІ МОДЕЛІ

Спеціалізована БД "Винаходи (корисні моделі) в Україні"

БД колективного користування "Відомості про заявки на винаходи, які прийняті до розгляду"

ПРОМИСЛОВІ ЗРАЗКИ

Інтерактивна БД "Промислові зразки, зареєстровані в Україні"

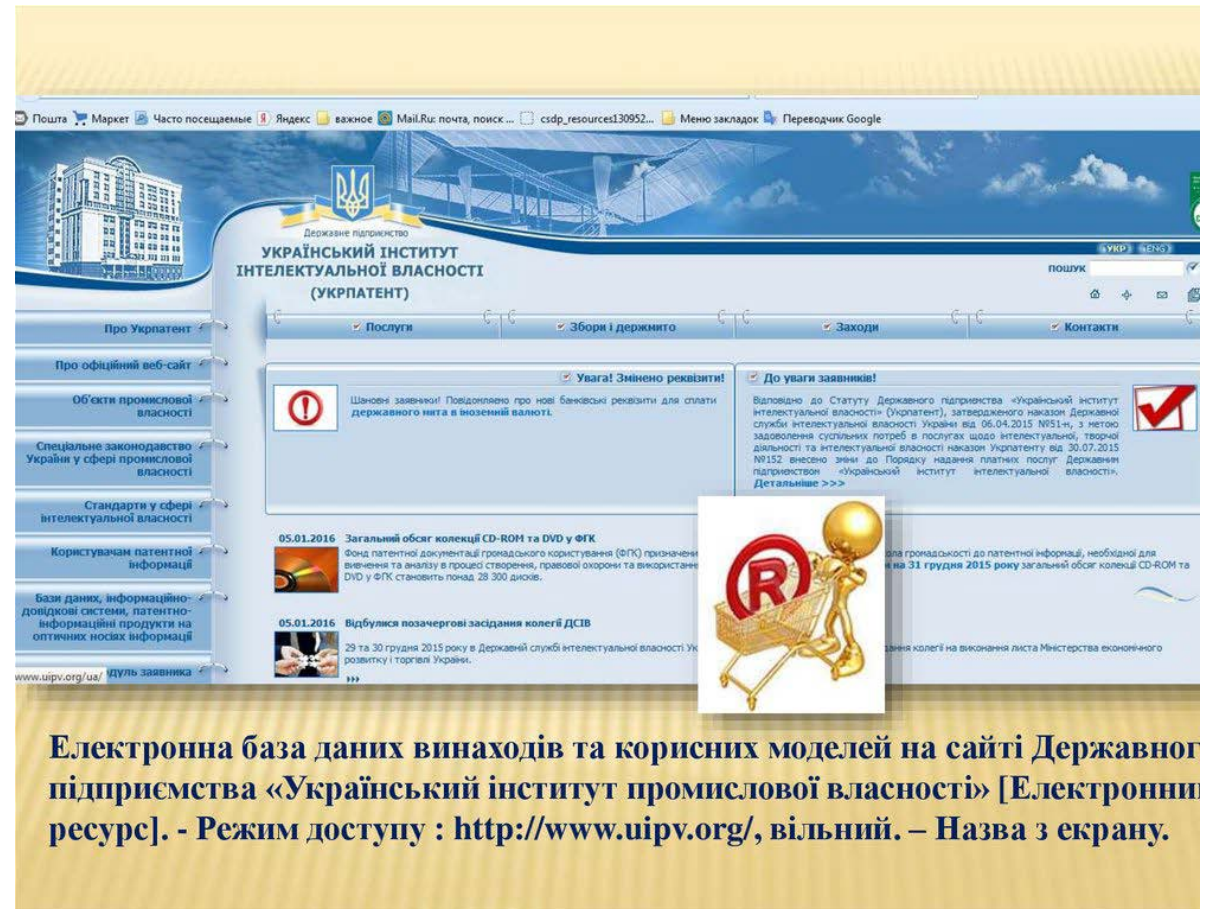

The screenshot displays the official website of the State Enterprise "Ukrainian Institute of Industrial Property" (Ukrpatent). The page features a navigation menu with options like "Про Укрпатент", "Послуги", "Збори і держитого", "Заходи", and "Контакти". A search bar is visible in the top right corner. The main content area includes a warning message about updated bank requirements for state payments and a notice regarding the collection of CD-ROMs and DVDs. A shopping cart icon is overlaid on the page, symbolizing the database of inventions and utility models.

Електронна база даних винаходів та корисних моделей на сайті Державного підприємства «Український інститут промислової власності» [Електронний ресурс]. - Режим доступу : <http://www.uipv.org/>, вільний. – Назва з екрану.

**ПАТЕНТНИЙ ФОНД -
ФОНД ПАТЕНТНОЇ ДОКУМЕНТАЦІЇ ТА ІНФОРМАЦІЇ**

ПЕРВИННІ ПАТЕНТНІ ДОКУМЕНТИ

**ПОВНОТЕКСТОВІ ОПИСИ ВІНАХОДІВ
(ОФІЦІЙНІ ДОДАТКИ ДО ПАТЕНТІВ)
ОПИСИ КОРИСНИХ МОДЕЛЕЙ
ОПИСИ ПРОМИСЛОВИХ ЗРАЗКІВ
ОПИСИ ЗАЯВОК НА ВІНАХОДИ**

ВТОРИННІ ПАТЕНТНІ ДОКУМЕНТИ

**ОФІЦІЙНІ ПАТЕНТНІ БЮЛЕТЕНІ
РЕФЕРАТИ
БІБЛІОГРАФІЧНІ ПОКАЖЧИКИ
ДОВІДКОВІ ПОКАЖЧИКИ ОПИСІВ ВІНАХОДІВ

ПУБЛІКАЦІЇ ПРО ЗМІНИ
В СТАНІ ПРАВОВОЇ ОХОРОНИ**

**ПАТЕНТНІ ІНФОРМАЦІЙНІ РЕСУРСИ
(СФЕРА ЗАСТОСУВАННЯ)**

**ПАТЕНТНО-
ІНФОРМАЦІЙНА БАЗА
ЕКСПЕРТИЗИ (ПІБ) –
ПОШУКОВИЙ ФОНД
ПАТЕНТНОЇ
ДОКУМЕНТАЦІЇ ДЛЯ
СЛУЖБОВОГО
КОРИСТУВАННЯ,
ПРИЗНАЧЕНИЙ ДЛЯ
ПРОВЕДЕННЯ
КВАЛІФІКАЦІЙНОЇ
ЕКСПЕРТИЗИ ЗАЯВОК НА
ВИНАХОДИ**

**ІНСТРУМЕНТ РОЗРОБНИКА ДЛЯ
СТВОРЕННЯ НОВИХ ПРИЛАДІВ ТА
ТЕХНОЛОГІЧНИХ ПРОЦЕСІВ
(ДОЦІЛЬНІСТЬ ПРОВЕДЕННЯ ВЛАСНИХ
РОЗРОБОК)**

**ПЛАНУВАННЯ І ВИКОНАННЯ НДР ДЛЯ
ВИЗНАЧЕННЯ ТЕХНІЧНОГО РІВНЯ ТА
ТЕНДЕНЦІЙ РОЗВИТКУ ОБ'ЄКТІВ
ТЕХНІКИ АБО ТЕХНОЛОГІЙ**

**ПРАВОВА ОХОРОНА ТА ВИКОРИСТАННЯ
ОБ'ЄКТІВ ПРОМИСЛОВОЇ ВЛАСНОСТІ**

ПАТЕНТНА ІНФОРМАЦІЯ

ФОНД ПАТЕНТНОЇ ДОКУМЕНТАЦІЇ ГРОМАДСЬКОГО КОРИСТУВАННЯ (ФГК)

призначений для забезпечення доступу широкого кола громадськості до патентної інформації

містить національну та зарубіжну патентну документацію (на паперовому та електронному носіях) 65 країн світу та 4-х міжнародних і регіональних організацій

склад ФГК:

офіційні бюлетені патентних відомств

описи до патентів на винаходи зарубіжних країн на CD-ROM та DVD

національна патентна документація представлена на оптичних дисках з 2005 року

науково-технічна література

методично-інформаційні та періодичні видання

У квітні 2017 року у складі ФГК відкрилась бібліотека-депозитарій документів Всесвітньої організації інтелектуальної власності

Станом на 31 жовтня 2021 року загальний обсяг колекції CD-ROM та DVD у Фонді патентної документації громадського користування (ФГК) становить понад **34440 дисків**.







Винаходи,
корисні моделі



Авторське
право



Промислові
зразки



Торговельні
марки, зазначення
походження товарів



Цифрова
патентна
бібліотека



Біржа
промислової
власності



Патентно-
інформаційний пошук



Фабрика ідей



ІНФОРМАЦІЙНА ПІДТРИМКА
ВИНАХІДНИЦТВА

ПАТЕНТНА ІНФОРМАЦІЯ

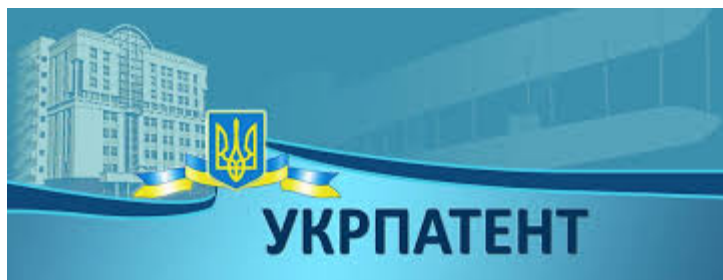

З 2001 року **Фонд патентної документації громадського користування** увійшов до складу Філії «Український центр інноватики та патентно-інформаційних послуг» Державного підприємства «**Український інститут інтелектуальної власності**» (Відділення патентно-інформаційних послуг, консультацій та сприяння інноваційній діяльності Укрпатенту)

ПАТЕНТНА ІНФОРМАЦІЯ

**ФОНД ПАТЕНТНОЇ ДОКУМЕНТАЦІЇ
ХАРКІВСЬКОЇ ДЕРЖАВНОЇ НАУКОВОЇ
БІБЛІОТЕКИ ІМЕНІ В.Г.КОРОЛЕНКА**

*відділ науково-інформаційного забезпечення
інноваційних процесів*



Представлений **первинними і вторинними патентними документами** на об'єкти охорони промислової власності (винаходи, корисні моделі, промислові зразки, знаки для товарів і послуг тощо) **національного, зарубіжних, міжнародних (Європейського, Євразійського) патентних відомств**

У фонді патентної документації налічується **1,6 млн одиниць зберігання** на паперових та машиночитаних носіях

ПАТЕНТНА ІНФОРМАЦІЯ

ФОНД ПАТЕНТНИХ ДОКУМЕНТІВ ДЕРЖАВНОЇ НАУКОВО-ТЕХНІЧНОЇ БІБЛІОТЕКИ



Патентний фонд бібліотеки налічує понад

16 млн. документів 60-ти країн світу,

5-ти міжнародних організацій (ВОІВ, ЄПО, ЄАПО, ОАПІ, АРІПО)

ПФ - сукупність *систематизованих* та забезпечених *довідково-пошуковим апаратом джерел інформації*, щодо **об'єктів промислової власності**: винаходам, корисним моделям, промисловим зразкам, товарним знакам, а також **бази даних нормативно-методичну та довідкову літературу**

Понад **80%** патентних документів – описи винаходів до охоронних документів

ПФ включає:

- **Офіційні бюлетені** і реферативні видання **патентних відомств** та провідних інформаційних фірм;
 - **Матеріали централізованого ДПА;**
- **Патентно-правову, методичну та довідкову літературу з питань інтелектуальної власності.**

Тематика комплектування фонду універсальна по всьому діапазону рубрик Міжнародної Патентної Класифікації (МПК)



ПАТЕНТНА ІНФОРМАЦІЯ



Патентна інформація щодо нових продуктів (пристроїв, речовин) та технологій у медицині міститься на вебсайті Державної наукової медичної бібліотеки МОЗ України (www.library.gov.ua) у розділ «Каталог» (База описів до патентів на винаходи України)

ПАТЕНТОЗНАВСТВО ТА АВТОРСЬКЕ ПРАВО

**ТЕМА 2.3. ТОРГОВЕЛЬНІ МАРКИ, ГЕОГРАФІЧНІ ЗАЗНАЧЕННЯ: ВИДИ ТА
ПОРЯДОК ОДЕРЖАННЯ ОХОРОННИХ ДОКУМЕНТІВ**

ТЕМА 2.3. ТОРГОВЕЛЬНІ МАРКИ, ГЕОГРАФІЧНІ ЗАЗНАЧЕННЯ: ВИДИ ТА ПОРЯДОК ОДЕРЖАННЯ ОХОРОННИХ ДОКУМЕНТІВ

ПЛАН

- 1. Торговельні марки (знаки для товарів і послуг): поняття, об'єкт, функції**
- 2. Позначення, які не можуть мати правову охорону**
- 3. Подання і розгляд заявки на торговельну марку**
 - 4. Право власності на торговельну марку**
- 5. Міжнародна реєстрація торговельної марки**
- 6. Правова охорона географічних зазначень**

РЕКОМЕНДОВАНІ ДЖЕРЕЛА ТА ЛІТЕРАТУРА

1. **Про охорону прав на знаки для товарів і послуг : Закон України** від 15.12.1993 р. № 3689-XII. URL : <http://zakon4.rada.gov.ua/laws/show/3689-12> (ред. 2020).
2. **Про правову охорону географічних зазначень: Закон України.** URL : <https://zakon.rada.gov.ua/laws/show/752-14#n15>
3. **Правила складання, подання та розгляду заявки на видачу свідоцтва України на знак для товарів і послуг**, затверджені наказом Держпатенту України від 28.07.1995 р. № 116 . URL : <http://zakon3.rada.gov.ua/laws/show/z0276-95>
4. **Правила складання, подання та проведення експертизи заявки на реєстрацію географічного зазначення**, затверджені наказом Міністерства розвитку економіки, торгівлі та сільського господарства 12.03.2021, № 536-21. URL : <https://zakon.rada.gov.ua/laws/show/z0649-21#Text>
5. Кузнєцов Ю. М. Патентознавство та авторське право : підруч. / Ю.М. Кузнєцов. – Київ : Кондор, 2009. – 442 с.
6. Знаки для товарів і послуг / Л. І. Ніколаєнко, Л. А. Меняйло, Л. М. Топільська, В. С. Радомський ; за ред. В. Л. Петрова. – Київ : Вид. дім «Ін Юре», 1999. – 114 с.
7. Демченко Т. С. Охорона товарних знаків / Т. С. Демченко. – Київ, 2004. – 184 с.
8. Іолкін Я. О. Торговельні марки в Україні та Європейському Союзі : монограф. / Я. О. Іолкін. – Київ, 2011. – 141 с.
9. Андрощук Г. Конфлікт між торговельними марками та географічними зазначеннями: механізми вирішення / Г. Андрощук, А. Афян // Теорія і практика інтелектуальної власності. – 2015. – № 1 (81). – С. 37-45; № 2 (82). – С. 31-40 .
10. Слободян С. А. Поняття, значення та види товарних знаків (торговельних марок) / С. А. Слободян // Інтелектуальна власність. – 2010. – № 6. – С. 50-55.

ТОРГОВЕЛЬНА МАРКА (ЗНАК ДЛЯ ТОВАРІВ І ПОСЛУГ): ПОНЯТТЯ, ОБ'ЄКТ, ФУНКЦІЇ

ТОРГОВЕЛЬНА МАРКА - **позначення** яке вирізняє товари/послуги одних осіб серед таких самих або споріднених з ними товарів/послуг інших осіб

КОЛЕКТИВНИЙ ЗНАК – знак, що реєструється для об'єднання осіб, що займаються виробництвом товарів або наданням послуг, що мають спільні характерні ознаки



**ТОРГОВЕЛЬНА МАРКА (ЗНАК ДЛЯ
ТОВАРІВ І ПОСЛУГ): ПОНЯТТЯ,
ОБ'ЄКТ, ФУНКЦІЇ**

СЛОВЕСНІ ПОЗНАЧЕННЯ

**ЗОБРАЖУВАЛЬНІ
ПОЗНАЧЕННЯ**

**КОМБІНОВАНІ
ПОЗНАЧЕННЯ**

**ТРИВИМІРНІ (ОБ'ЄМНІ)
ПОЗНАЧЕННЯ**

Gillette



Microsoft®
Windows



ФУНКЦІЇ ТОРГОВЕЛЬНОЇ МАРКИ / ТОВАРНОГО ЗНАКА / ЗНАКА ОБСЛУГОВУВАННЯ



ІНДИВІДУАЛІЗУЮЧА – виділення товарів і послуг з маси однорідних і подібних;

ВКАЗІВНА – вказівка на джерело походження товарів і послуг;

ГАРАНТІЙНА – вказівка на певну якість товарів і послуг, відомих споживачеві;

РЕКЛАМНА

ПОЗНАЧЕННЯ, ЯКІ НЕ МОЖУТЬ МАТИ ПРАВОВУ ОХОРОНУ

Відповідно до ст. 6 Закону України «Про охорону прав на знаки для товарів і послуг» **не можуть одержати правову охорону позначення, які**

зображають або імітують державні символи (герби, прапори); офіційні повні або скорочені назви держав; міжнародні літерні коди держав; емблеми, скорочені або повні найменування міжнародних міжурядових організацій; офіційні контрольні, гарантійні та пробірні клейма, печатки; нагороди та інші відзнаки

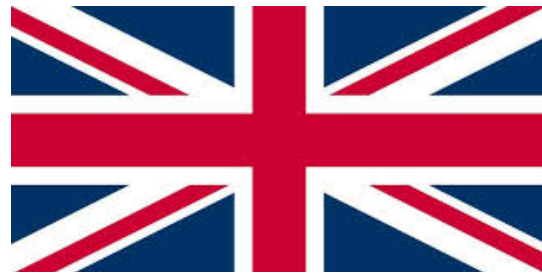

USA



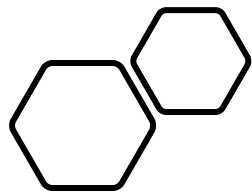

ПОЗНАЧЕННЯ, ЯКІ НЕ МОЖУТЬ МАТИ ПРАВОВУ ОХОРОНУ

- **НЕ МОЖУТЬ ОДЕРЖАТИ ПРАВОВУ ОХОРОНУ ПОЗНАЧЕННЯ, ЯКІ**
- **не мають розрізняльної здатності** (червоний колір стрічки фабрики Рошен);
- складаються лише з **позначень, що є загальноживаними** як позначення товарів і послуг певного виду;
- складаються лише з позначень, що є **загальноживаними символами і термінами**;
- складаються лише з позначень чи даних, **що є описовими**, зокрема вказують на вид, якість, склад, кількість, властивості, призначення, цінність товарів і послуг, місце і час виготовлення чи збуту товарів або надання послуг;
- *(можуть бути внесені до знака як елементи, які не охороняються, якщо вони не займають домінуючого положення в зображенні знака)*

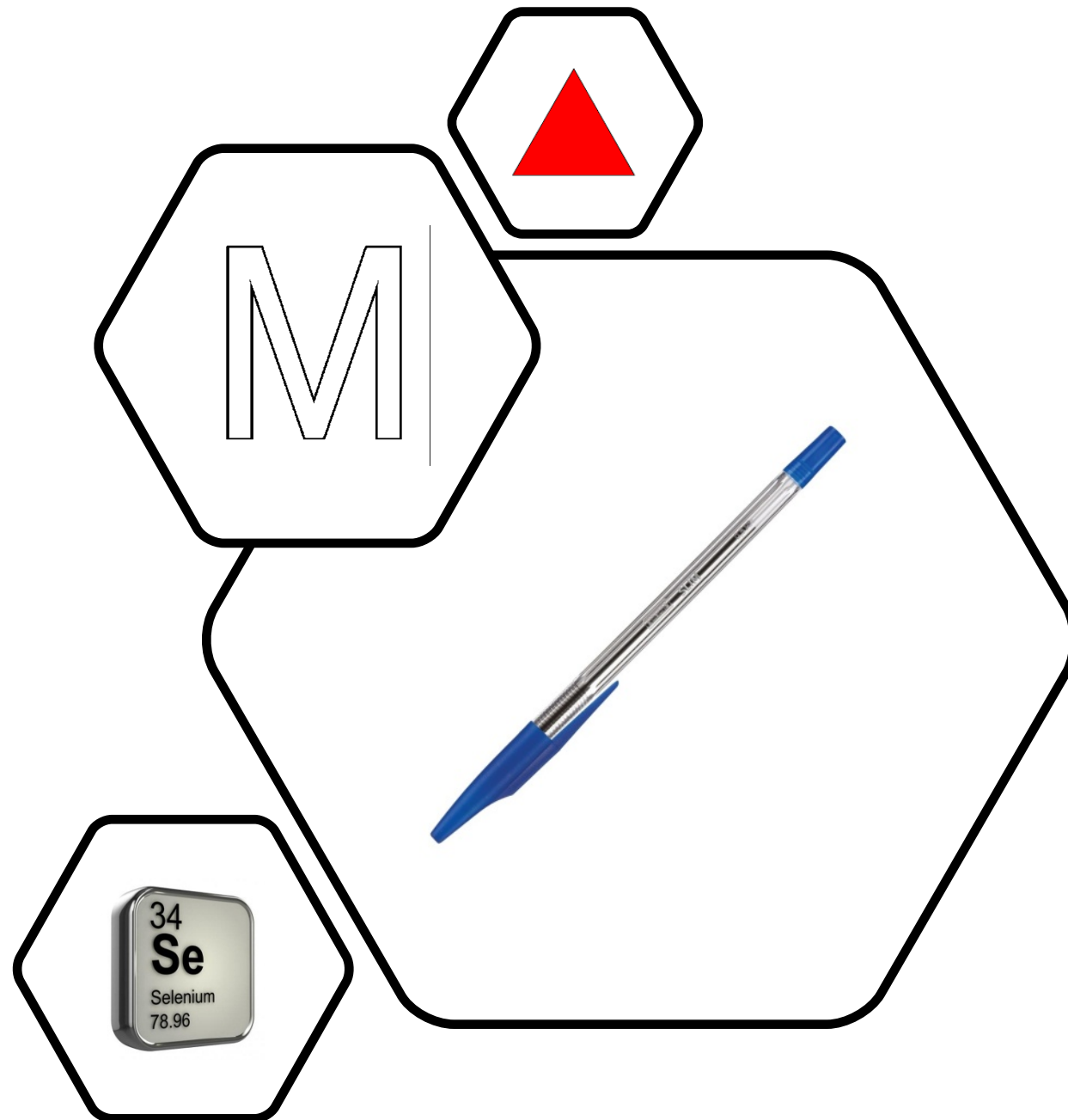

ПОЗНАЧЕННЯ, ЯКІ НЕ МОЖУТЬ МАТИ ПРАВОВУ ОХОРОНУ

НЕ МОЖУТЬ ОДЕРЖАТИ ПРАВОВУ ОХОРОНУ ПОЗНАЧЕННЯ, ЯКІ

є **оманливими** або такими, що можуть **ввести в оману** щодо товару, послуги або **особи**, яка виробляє товар або надає послугу

відображають лише форму, зумовлену природним станом товару, або яка надає товару істотної цінності

є **тотожними або схожими** настільки, що їх можна сплутати із знаками, раніше зареєстрованими чи заявленими на реєстрацію на ім'я іншої особи для таких самих або споріднених з ними товарів і послуг

organic
NATURAL



ПОЗНАЧЕННЯ, ЯКІ НЕ МОЖУТЬ МАТИ ПРАВОВУ ОХОРОНУ

****промислові зразки**, права на які належать в Україні іншим особам;

****назви відомих** в Україні творів науки, літератури і мистецтва або цитати й персонажі з них, твори мистецтва та їх фрагменти **без згоди власників** авторського права або їх правонаступників;





























****прізвища, імена, псевдоніми** та похідні від них, **портрети** і факсиміле відомих осіб **без їх згоди**

****суперечать принципам гуманності**



Interbrand Best Global Brands 2021

The ranking of the 100 most valuable global brands

01  +26% 408,251 \$m	02  +24% 249,249 \$m	03  +27% 210,191 \$m	04  +19% 196,811 \$m	05  +20% 74,635 \$m	06  +1% 57,488 \$m	07  +5% 54,107 \$m	08  +3% 50,866 \$m	09  +7% 45,865 \$m	10  +8% 44,183 \$m
11  +24% 42,538 \$m	12  +5% 41,631 \$m	13  +16% 36,766 \$m	14  +184% 36,270 \$m	15  +3% 36,248 \$m	16  +6% 36,228 \$m	17  -3% 35,761 \$m	18  -5% 33,257 \$m	19  +23% 32,007 \$m	20  +7% 30,090 \$m
21  +10% 20,325 \$m	22  +12% 19,653 \$m	23  +15% 19,250 \$m	24  +11% 18,750 \$m	25  +13% 18,250 \$m	26  +14% 17,750 \$m	27  +16% 17,250 \$m	28  +17% 16,750 \$m	29  +18% 16,250 \$m	30  +19% 15,750 \$m

FORBES

- 1 [Apple](#) Technology
- 2 [Google](#) Technology
- 3 [Microsoft](#) Technology
- 4 [Amazon](#) Technology
- 5 [Facebook](#) Technology
- 6 [Coca-Cola](#) Beverages
- 7 [Disney](#) Leisure
- 8 [Samsung](#) Technology
- 9 [Louis Vuitton](#) Luxury
- 10 [McDonald's](#) Restaurants
- 11 [Toyota](#) Automotive
- 12 [Intel](#) Technology
- 13 [NIKE](#) Apparel
- 14 [AT&T](#) Telecom
- 15 [Cisco](#) Technology
- 16 [Oracle](#) Technology
- 17 [Verizon](#) Telecom
- 18 [Visa](#) Financial Services
- 19 [Walmart](#) Retail
- 20 [GE](#) Diversified
- 21 [Budweiser](#) Alcohol
- 22 [SAP](#) Technology
- 23 [Mercedes-Benz](#) Automotive
- 24 [IBM](#) Technology
- 25 [Marlboro](#) Tobacco

- 26 [Netflix](#) Technology
- 27 [BMW](#) Automotive
- 28 [American Express](#) Financial Services
- 29 [Honda](#) Automotive
- 30 [L'Oréal](#) Consumer Packaged Goods
- 31 [Gucci](#) Luxury
- 32 [Hermès](#) Luxury
- 33 [Nescafé](#) Beverages
- 34 [Home Depot](#) Retail
- 35 [Accenture](#) Business Services
- 36 [Pepsi](#) Beverages
- 37 [Starbucks](#) Restaurants
- 38 [Mastercard](#) Financial Services
- 39 [Frito-Lay](#) Consumer Packaged Goods
- 40 [IKEA](#) Retail
- 41 [Zara](#) Retail
- 42 [Gillette](#) Consumer Packaged Goods
- 43 [HSBC](#) Financial Services
- 44 [Audi](#) Automotive
- 45 [J.P. Morgan](#) Financial Services
- 46 [Deloitte](#) Business Services
- 47 [Sony](#) Technology
- 48 [UPS](#) Transportation
- 49 [Bank of America](#) Financial Services
- 50 [Chase](#) Financial Services

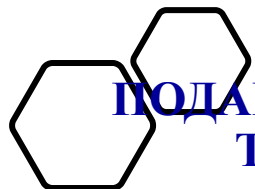

ПОДАННЯ І РОЗГЛЯД ЗАЯВКИ НА ТОРГОВЕЛЬНУ МАРКУ

ЗАЯВКА – сукупність документів, необхідних для державної реєстрації торговельної марки та видачі **СВІДОЦТВА**

Заявка особи, яка бажає одержати свідоцтво, подається до Укрпатенту у паперовій (безпосередньо або надсилається поштою, вул. Глазунова,1, м. Київ, 01601, Україна) **чи електронній формі** (лише з використанням інформаційно-телекомунікаційної системи Укрпатенту)

Подання заявки факсом, електронною поштою **НЕ** передбачено

Електронні примірники документів заявки – на **вебсайті Укрпатенту**

Заявка складається українською мовою і повинна стосуватися однієї ТМ

Приклади оформлення документів (на сайті Укрпатенту)

- *приклад заповнення **заяви**
- *приклад оформлення **переліку товарів і послуг**
- *приклад оформлення додатку до заявки – **зображення ТМ**
- *приклад оформлення **довіреності**
- *приклад оформлення **заявки з урахуванням виставки**



ПОДАННЯ І РОЗГЛЯД ЗАЯВКИ НА ТОРГОВЕЛЬНУ МАРКУ

За заявками, поданими в **електронній формі** ведеться **електронне діловодство** відповідно до законодавства у сфері електронних документів і електронного документообігу.

Заявки в електронній формі подаються з використанням **кваліфікованого електронного підпису** (ідентифікує заявника чи представника у справах ІВ)

За дорученням заявника заявка може подаватися через представника у справах ІВ (**патентного повіреного**) чи іншу довірену особу

[Реєстр зареєстрованих патентних повірених](#)



ПОДАННЯ І РОЗГЛЯД ЗАЯВКИ НА ТОРГОВЕЛЬНУ МАРКУ

СКЛАД ЗАЯВКИ

заява про реєстрацію знака для товарів і послуг/торговельної марки (з відомостями про заявника і його адресою);

зображення ТМ, що заявляється (на бланку заяви під кодом (540)

у чорно-білому виконанні – 5 прим.

у кольоровому виконання – 10 прим.;

перелік товарів і послуг, для

яких заявник просить

зареєструвати ТМ, згрупованих за **МКТП** (**Міжнародна класифікація товарів і послуг** для реєстрації торговельних марок - в заяві під кодом **(511)**).



ПОДАННЯ І РОЗГЛЯД ЗАЯВКИ НА ТОРГОВЕЛЬНУ МАРКУ



Вимоги до зображення знака

- має бути *чітким, контрастним* і поданим у зазначеному під кодом (591) кольорі або поєднанні кольорів;
- представляється фотографіями або іншими репродукціями розміром 8 см x 8 см;
- якщо знак – етикетка, вона подається як зображення за умови, що її розмір не перевищує 14 см x 14 см;
- для тривимірного знака – фотокопія у ракурсі, що дає можливість уявити весь об'єкт у цілому, а також – зображення всіх необхідних проекцій.

(у необхідних випадках разом із зображенням повинен бути поданий *опис знака*)



ПОДАННЯ І РОЗГЛЯД ЗАЯВКИ НА ТОРГОВЕЛЬНУ МАРКУ

Опис знака, що має **словесну частину**,
розкриває:

спосіб його утворення (якщо словесний знак
чи його частина не мають смислового
значення);

його значення (якщо словесне позначення не
поширене в українській мові);

*переклад українською мовою і
транслітерацію літерами українського
алфавіту* (якщо словесний знак чи його
частина подаються іноземною мовою)



ПОДАННЯ І РОЗГЛЯД ЗАЯВКИ НА ТОРГОВЕЛЬНУ МАРКУ

До заявки додають

документ про сплату збору за подання заявки (збір сплачується протягом 2-х місяців від дати подання заявки);

документ, що підтверджує показ експонатів з використанням заявленого знака на виставці (на право пріоритету);

документ, який засвідчує повноваження довіреної особи (довіреність — має просту письмову форму, не потребує обов'язкового нотаріального посвідчення);

статут колективного знака та ін.

СТАТУТ КОЛЕКТИВНОГО ЗНАКА містить

повне найменування і адресу особи, що за угодою між заявниками має повноваження (довіреність) на реєстрацію колективного знака;

повні найменування і адреси осіб, які мають право використовувати колективний знак;

умови використання колективного знака і відомості стосовно прав і обов'язків членів колективу на випадок порушень щодо використання знака



ПОДАННЯ І РОЗГЛЯД ЗАЯВКИ НА ТОРГОВЕЛЬНУ МАРКУ

Якщо заявник має підстави скористатися **правом пріоритету** попередньої заявки, яка була подана в одній з країн – учасниць Паризької конвенції, то він повинен:

*зазначити дату подання та номер попередньої заявки у заяві під кодами (310), (320), (330) або протягом 3-х місяців від дати подання заявки до Укрпатенту надати **заяву про пріоритет** з посиланням на дату подання і номер попередньої заявки

***копію попередньої заявки** та її переклад українською мовою

Зображення ТМ за попередньою заявкою тає бути ідентичним





ПОДАННЯ І РОЗГЛЯД ЗАЯВКИ НА ТОРГОВЕЛЬНУ МАРКУ

- Дата подання заявки – дата одержання матеріалів Укрпатентом
- У разі відповідності матеріалів заявки та сплаченого збору за подання заявки заявнику надсилається повідомлення про встановлену дату подання заявки та здійснюється публікація в електронному бюлетені «Промислова власність» відомостей про заявку
- Одночасно з публікацією в Бюлетені заявку вносять до БАЗИ ДАНИХ ЗАЯВОК
- Відслідкувати стан діловодства за заявкою можна за допомогою Інформаційно-довідкової системи «Відомості про стан діловодства за заявками на знаки для товарів і послуг» та спеціальної інформаційної системи Укрпатенту



Порядок реєстрації
торговельної марки
в Україні

BRAND

«Промислова власність»
Промислова власність»



- ▶ Виходить друком від 1993 р.
- ▶ Періодичність видання встановлюється Департаментом, виходить з обсягу матеріалів, що надійшли на публікацію.
- ▶ З 2005 р. випускається також на CD-ROM.
- ▶ З 2006 року електронна версія бюлетеня розміщена на веб-порталі Державного департаменту інтелектуальної власності

<http://base.ukrpatent.org/searchBul/>

MyShared



Формальна експертиза

заявка відповідає
встановленим вимогам

заява оформлена неправильно,
відомості не відповідають
встановленим вимогам



повідомлення заявнику про необхідність
уточнення чи виправлення матеріалів заявки

2 місяці

відповідь заявника

відсутність відповіді,
порушення строків відповіді,
ненадання клопотання про
продовження цих строків

неповна відповідь

повторне повідомлення

2 місяці

відповідь

**повідомлення про
відхилення заявки**

Кваліфікаційна експертиза

Кваліфікаційна експертиза

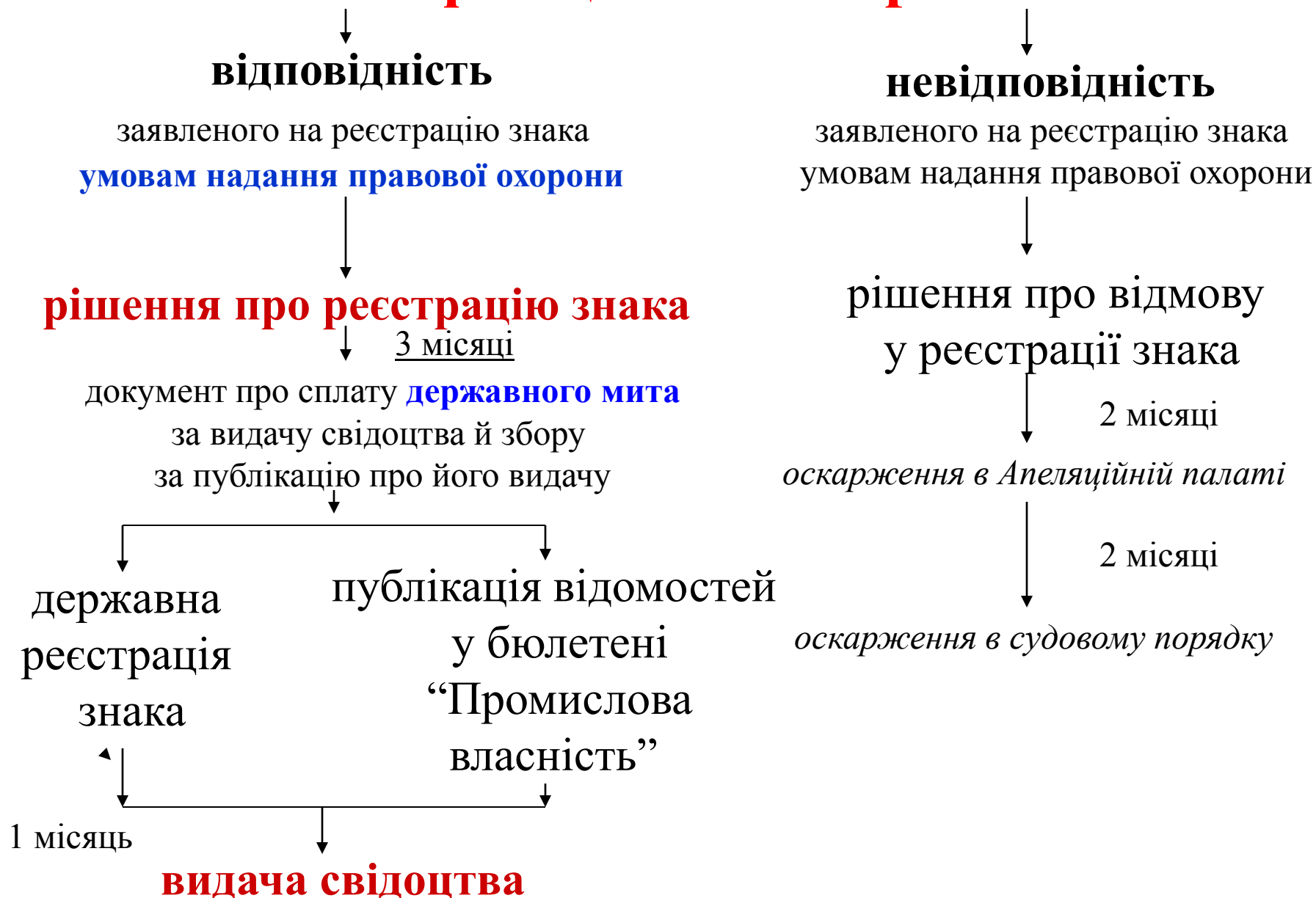



ПРАВО ВЛАСНОСТІ НА ТОРГОВЕЛЬНУ МАРКУ

СВІДОЦТВОМ засвідчується право **власності на торговельну марку**

Свідоцтво України на торговельну марку є **офіційним охоронним документом**

Видається від імені держави уповноваженим органом – **Національним органом інтелектуальної власності (Укрпатентом)**

Одночасно з **публікацією відомостей про видачу свідоцтва в бюлетені «Промислова власність»** Укрпатент здійснює державну реєстрацію TM і вносить до **ДЕРЖАВНОГО РЕЄСТРУ СВІДОЦТВ України НА ТОРГОВЕЛЬНІ МАРКИ**



ПРАВО ВЛАСНОСТІ НА ТОРГОВЕЛЬНУ МАРКУ

- строк дії свідоцтва – 10 років від дати подання заявки;
- можливість подовження – щоразу на 10 років (за умови сплати збору)
- Порядок продовження строку дії свідоцтва встановлюється Положенням про Державний реєстр свідоцтв України на торговельні марки (Положення затверджене наказом МОН 10.01.2002)

Попереджувальне маркування:

® – registered;

TM – trade mark;

Reg TM;

MR – mark registered;

SM – service mark.



ПРАВО ВЛАСНОСТІ НА ТОРГОВЕЛЬНУ МАРКУ

Права власника свідоцтва на торговельну марку:

- *право **використовувати** ТМ (нанесення на будь-який товар, упаковку, вивіску, етикетку, нашивку, бирку)
- *виключне право **забороняти** іншим особам використовувати без його згоди
- *право **передавати** будь-якій особі **виключні майнові права** ІВ на ТМ повністю або на частини, зазначених у свідоцтві, на підставі договору
- *право **дати** будь-якій особі **дозвіл** (видати ліцензію) на **використання** ТМ на підставі ліцензійного договору
- *право **представляти** поряд із ТМ попереджувальне **маркування** у вигляді латинської літери "R" обведеної колом, яка вказує, що цю ТМ **zareєстровано в Україні**

Справа № 210/1323/19
Провадження № 2/210/1133/19

Р І Ш Е Н Н Я

іменем України
"16" вересня 2019 р.

Держинський районний суд міста Кривого Рогу Дніпропетровської області у складі головуючого судді Вікторович Н.Ю., розглянувши в порядку **спрошеного позовного провадження** без виклику сторін цивільну справу за позовом ОСОБА_1 до фізичної особи-підприємця ОСОБА_2, фізичної особи-підприємця ОСОБА_3 про відшкодування збитків шляхом застосування разового грошового стягнення за незаконне користування знаком для товарів та послуг, -

В С Т А Н О В И В:

Позивач ОСОБА_1 звернувся 15.03.2019 року до суду з вищезгаданим позовом, в уточненій редакції якого від 03.04.2019 року просить суд визнати неправомірними дії ФОП ОСОБА_2 та ФОП ОСОБА_3 з приводу спільного незаконного використання знаку для товарів і послуг «ІНФОРМАЦІЯ_1» (свідоцтво на знак для товарів і послуг № НОМЕР_6, видане на підставі заявки m 200901277 від 11.02.2009 року) та зобов'язати припинити використання торгової марки «ІНФОРМАЦІЯ_1» (її частини чи позначення схоже на торгову марку) в будь-який спосіб; стягнути солідарно з ФОП ОСОБА_2 та ФОП ОСОБА_3 на його користь одноразове **грошове стягнення за неправомірне використання торгової марки в розмірі 400000,00 грн.**

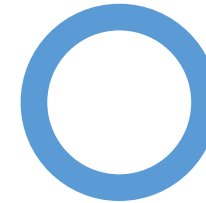

МІЖНАРОДНА РЕЄСТРАЦІЯ ТОРГОВЕЛЬНОЇ МАРКИ

Заявка на міжнародну реєстрацію торговельної марки

подається до Укрпатенту у 2-х примірниках на бланках, рекомендованих Міжнародним бюро ВОІВ англійською або французькою мовою;

містить:

- дані про заявника;
- адресу заявника;
- клопотання про пріоритет раніше поданої заявки;
- зображення знака;
- словесний опис знака;
- назви товарів і послуг за МКТП;

до заявки додаються:

- 2 примірники зображення знака розміром 8 x 8 см;
- копія документа, що підтверджує сплату збору за подання заявки на міжнародну реєстрацію знака;
- копія документа, що підтверджує сплату міжнародного мита.



ПОРЯДОК МІЖНАРОДНОЇ РЕЄСТРАЦІЇ

Укрпатент:

перевіряє і засвідчує відповідність зображення знака, імені заявника, переліку товарів і послуг

↓
**Міжнародне
бюро ВОІВ:**

1. проводить експертизу на відповідність :
 - заявки – міжнародній реєстрації знака
 - переліку товарів і послуг – МКТП
2. реєструє знак у Міжнародному реєстрі
3. публікує інформацію в офіційному бюлетені ВОІВ
4. направляє власнику знака сертифікат про міжнародну реєстрацію знака
5. пересилає повідомлення у країни, зазначені у заявці



↓
**Патентні
відомства
країн:**

1. проводять експертизу знака згідно з національним законодавством (12 місяців)
2. підтверджують дію міжнародної реєстрації або відмовляють в охороні

ПРАВОВА ОХОРОНА ГЕОГРАФІЧНИХ ЗАЗНАЧЕНЬ

Серед об'єктів промислової
власності

географічні зазначення

(походження товарів /
кваліфіковане зазначення
походження товарів)

назва географічного місця (країни,
регіону, місцевості), що служить для
позначення товару, який походить з
вказаного географічного місця, і **особливі**
властивості якого пов'язані з **природними і**
людськими факторами, притаманними
даному місцю



ПРАВОВА ОХОРОНА ГЕОГРАФІЧНИХ ЗАЗНАЧЕНЬ

Закон України «Про правову охорону географічних зазначень»

Відповідно до статті 1 Закону

географічне зазначення – це найменування місця, що ідентифікує товар, який походить з певного географічного місця та має особливу якість, репутацію чи інші характеристики, зумовлені головним чином цим географічним місцем походження, і хоча б один з етапів виробництва якого (виготовлення (видобування) та/або переробка, та/або приготування) здійснюється на визначеній географічній території

назва географічного місця (країни, регіону, місцевості), що служить для **позначення товару**, який походить з вказаного географічного місця, і **особливі властивості** якого пов'язані з **природними і людськими факторами**, притаманними даному місцю

Закон України «Про правову охорону географічних зазначень» визначає засади **правової охорони географічних зазначень** в Україні та регулює відносини, що виникають у зв'язку з їх **реєстрацією, використанням та захистом**



ПРАВОВА ОХОРОНА ГЕОГРАФІЧНИХ ЗНАЧЕНЬ

Закон України «Про правову охорону географічних зазначень»

Правова охорона надається географічним зазначенням на підставі їх державної реєстрації, яка діє безстроково за винятком випадків дострокового припинення дії реєстрації географічного зазначення, передбачених статтею 21 Закону

Обсяг правової охорони географічного зазначення визначається характеристиками товару і межами географічного місця його походження, зазначеними у Державному реєстрі України географічних зазначень

Державну реєстрацію географічних зазначень здійснює від імені держави уповноважений на це орган – Міністерство розвитку економіки, торгівлі та сільського господарства України (далі – Мінекономіки) шляхом внесення відповідних відомостей до Реєстру

Згідно з статтею 7 Закону України «Про правову охорону географічних зазначень»

правова охорона надається географічному зазначенню, якщо заявлене **найменування ідентифікує товар**, який походить з певного географічного місця та має особливу якість, репутацію чи інші характеристики, зумовлені головним чином цим **географічним місцем походження**, і хоча б один з етапів виробництва якого (виготовлення (видобування) та/або переробка, та/або приготування) здійснюється на визначеній географічній території;

на нього не поширюються встановлені Законом підстави для відмови в наданні правової охорони

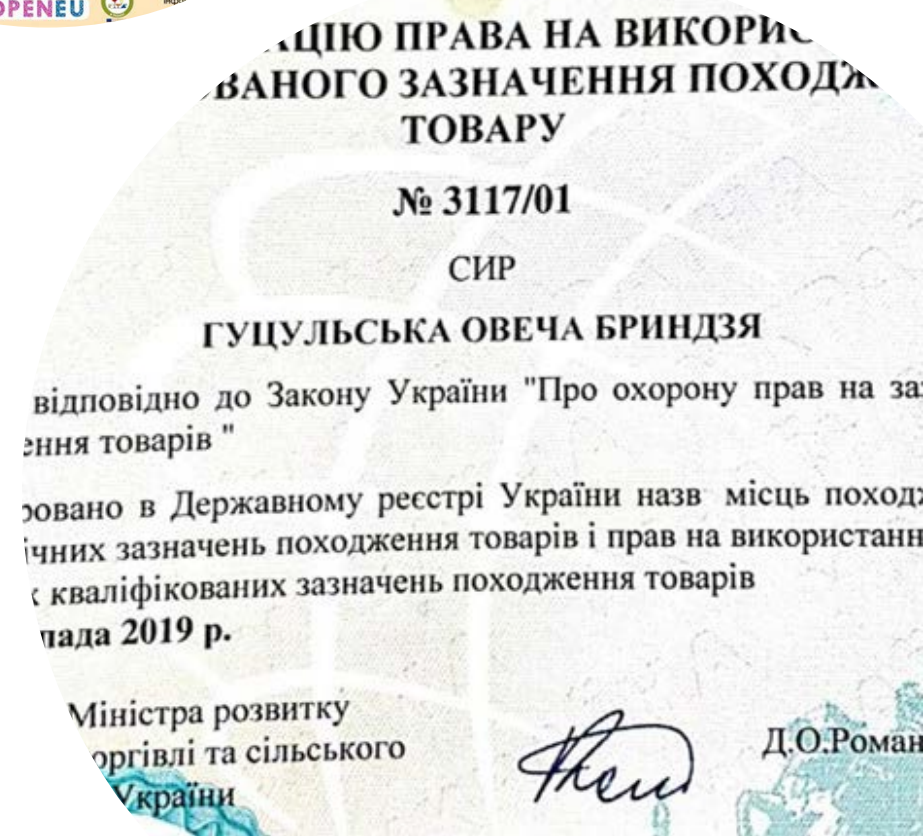

ПРАВОВА ОХОРОНА ГЕОГРАФІЧНИХ ЗАЗНАЧЕНЬ

Відповідно до статті 8 Закону України «Про правову охорону географічних зазначень» підставами для відмови в наданні правової охорони географічному зазначенню є:

- а) **невідповідність поняттю географічного зазначення**, наданого у статті 1 Закону;
- б) **видовий характер назви географічного зазначення**, тобто, якщо його назва стала видовою;
- в) **відтворення географічним зазначенням назви сорту рослин чи пород тварин**, що може ввести в оману споживачів щодо дійсного походження товару. Цей пункт не застосовується в окремих випадках, передбачених статтею 8 Закону;
- г) **тотожність або схожість географічного зазначення** настільки, що його можна сплутати з торговельною маркою, права на яку визнані в Україні, якщо зважаючи на репутацію, відомість і тривалість використання цієї торговельної марки, така правова охорона може ввести в оману споживачів щодо справжності товару;
- д) **відсутність правової охорони географічного зазначення**, пов'язаного з географічним місцем в іноземній державі, у відповідній іноземній державі

ПРАВА, ЯКІ ВИПЛИВАЮТЬ З РЕЄСТРАЦІЇ ГЕОГРАФІЧНОГО ЗАЗНАЧЕННЯ

Відповідно до статті 17 Закону права, що випливають із реєстрації географічного зазначення, діють з дати реєстрації географічного зазначення

Реєстрація географічного зазначення надає право особам, зазначеним у статті 9 Закону:

- а) **використовувати географічне зазначення**, а саме: наносити його на товар або на етикетку, наносити його на упаковку товару, застосовувати в рекламі, записувати на бланках, рахунках та інших документах, що супроводжують товар;
- б) вживати заходів щодо **заборони використання географічного зазначення** особами, які не мають на це право;
- в) провадити діяльність із забезпечення відповідності товару, для якого зареєстровано географічне зазначення, специфікації товару, погодженій спеціально уповноваженим органом;
- г) поширювати інформацію та провадити іншу діяльність, спрямовану на повідомлення споживачам про особливі якості товару, для якого зареєстровано географічне зазначення

ПРАВОВА ОХОРОНА ГЕОГРАФІЧНИХ ЗАЗНАЧЕНЬ

**Правила складання, подання та проведення експертизи
заявки на реєстрацію географічного зазначення**

**Правила встановлюють вимоги до документів заявки та
процедуру проведення її експертизи**

ЗАЯВКА НА ГЕОГРАФІЧНЕ ЗАЗНАЧЕННЯ

Подання заявки на географічне зазначення

Згідно з статтею 10 Закону заявка подається до
уповноваженого органу **Мінекономіки**, Державного
підприємства «Український інститут інтелектуальної
власності» (Укрпатент) особою чи об'єднанням осіб, які
мають **право на реєстрацію географічного зазначення**

заявка на географічне зазначення

Заявка може подаватися у **паперовій або електронній
формі**. Спосіб подання заявки обирає заявник

За заявками, поданими в електронній формі,
здійснюється електронне діловодство. Заявки в
електронній формі подаються за умови ідентифікації
заявника (представника у справах інтелектуальної
власності чи іншої довіреної особи заявника) з
використанням кваліфікованого цифрового підпису



ПРАВОВА ОХОРОНА ГЕОГРАФІЧНИХ ЗАЗНАЧЕНЬ

ЗАЯВКА НА ГЕОГРАФІЧНЕ ЗАЗНАЧЕННЯ

Заявка складається українською мовою та повинна містити:

- а) **заяву про реєстрацію географічного зазначення** (назви місця походження товару), в якій необхідно вказати заявника (заявників), його адресу та спеціально уповноважені органи, які перевіряють відповідність товару специфікації товару;
- б) **специфікацію товару**, погоджену спеціально уповноваженим органом, яка відповідно до статті 91 Закону повинна містити такі відомості: *заявлене найменування, опис товару*, в тому числі, якщо це доречно, особливі *правила пакування та маркування товару*, а також стислий *опис меж географічного місця*, де виробляється та/або переробляється товар; опис взаємозв'язку товару з географічним середовищем чи географічним місцем походження товару, в тому числі особливі положення опису товару або способів його виробництва, що підтверджують такий взаємозв'язок;
- в) документ, в якому викладені основні положення специфікації товару

За подання заявки сплачується збір.

Зазначений збір сплачується до спливу двох місяців від дати подання заявки. Цей строк продовжується, але не більше ніж на шість місяців, якщо до його спливу буде подано відповідне клопотання та сплачено збір за його подання.

Документом про сплату збору вважається виписка з особового банківського рахунка Укрпатенту

ЕКСПЕРТИЗА ЗАЯВКИ НА ГЕОГРАФІЧНЕ ЗАЗНАЧЕННЯ

Відповідно до статті 11 Закону **експертиза заявки на географічне зазначення має статус науково-технічної експертизи і проводиться закладом експертизи** відповідно до Закону та Правил.

Під час проведення експертизи:

- а) встановлюється дата подання заявки на підставі частини дев'ятої статті 10 Закону;
- б) заявка перевіряється на відповідність формальним вимогам статей 9 і 10 Закону та Правилам;
- в) перевіряється сплачений збір за подання заявки на відповідність встановленим вимогам;
- г) перевіряється відповідність заявленого найменування умовам надання правової охорони, визначеним статтями 7 і 8 Закону

ПРАВОВА ОХОРОНА ГЕОГРАФІЧНИХ ЗАЗНАЧЕНЬ

правова охорона, яка надається реєстрацією права на використання географічного зазначення походження товару

у свідоцтві фіксуються характеристики товару та межі географічного місця

Власник свідоцтва має такі права:

використовувати зареєстроване кваліфіковане зазначення походження товару;

вживати заходів щодо заборони використання кваліфікованого зазначення походження товару особами, які не мають на це права;

вимагати від осіб, які порушили його права, припинення цих порушень і відшкодування матеріальної та моральної шкоди у встановленому законом порядку.

Власник свідоцтва не має права на такі дії:

видання ліцензії на використання кваліфікованого зазначення походження товару;

заборону (перешкоджання) спеціально уповноваженим органам здійснювати контроль за наявністю в товарі особливих властивостей та інших характеристик, на підставі яких зареєстровано кваліфіковане зазначення походження товару та/або право на його використання

Свідоцтво, що посвідчує реєстрацію права на використання кваліфікованого зазначення походження товару, діє **протягом 10 років** від дати подання заявки.

Строк дії свідоцтва продовжується Установою на **наступні 10 років** на підставі заяви, поданої власником свідоцтва, протягом останнього року дії свідоцтва, за умови надання підтвердження спеціально уповноваженого органу, що власник свідоцтва виробляє товар у географічному місці, зазначеному в Реєстрі, а характеристики товару відповідають характеристикам, занесеним до Реєстру. За продовження строку дії свідоцтва сплачується збір



ПРАВОВА ОХОРОНА ГЕОГРАФІЧНИХ ЗАЗНАЧЕНЬ

Державна реєстрація географічного зазначення

Згідно з статтею 14 Закону на підставі рішення про реєстрацію географічного зазначення та за наявності документа про сплату **державного мита** за реєстрацію і сплати **збору** за публікацію про реєстрацію **Укрпатент** здійснює **державну реєстрацію географічного зазначення**, для чого вносить до Реєстру відповідні відомості.

Одночасно з державною реєстрацією географічного зазначення здійснюється публікація в **Бюлетені відомостей про державну реєстрацію географічного зазначення**

Господарський кодекс України

Стаття 160. Правомочності щодо використання географічного зазначення

3. Суб'єкти господарювання, які здійснюють посередницьку діяльність, можуть використовувати свою торговельну марку поряд з географічним зазначенням товару виробника не інакше як на підставі договору.
4. Умови надання правової охорони географічного зазначення визначаються законом.

ПРАВОВА ОХОРОНА ГЕОГРАФІЧНИХ ЗАЗНАЧЕНЬ

Заявка на реєстрацію в іноземній державі географічного зазначення, пов'язаного з географічним місцем на території України, може бути подана тільки після його державної реєстрації в Україні



ПАТЕНТОЗНАВСТВО ТА АВТОРСЬКЕ ПРАВО

**ТЕМА 2.4. ЛІЦЕНЗУВАННЯ І ПЕРЕДАЧА МАЙНОВИХ ПРАВ,
ВИКОРИСТАННЯ ПРАВ НА ОБ'ЄКТИ ПРОМИСЛОВОЇ ВЛАСНОСТІ**

Тема 2.4. Ліцензування і передача майнових прав, використання прав на об'єкти промислової власності

План

1. Основні поняття про ліцензування
Класифікаційні ознаки ліцензій
2. Оформлення ліцензійного договору
3. Ліцензійна винагорода
4. Франчайзинг



РЕКОМЕНДОВАНІ ДЖЕРЕЛА ТА ЛІТЕРАТУРА

1. Про державне регулювання діяльності у сфері трансферу технологій : Закон України від 14.09.2006 р. № 143-V (в редакції Закону від 02.10.2012 р. № 5407-VI) // Режим доступу: <http://zakon3.rada.gov.ua/laws/show/143-16>
2. **Інструкція** про подання, розгляд, публікацію та внесення до реєстру відомостей про **передачу права власності на винахід (корисну модель) та видачу ліцензії** на використання винаходу (корисної моделі), затверджена наказом МОН України № 521 від 16.07.2001 // Режим доступу: <http://zakon4.rada.gov.ua/laws/show/z0644-01>
3. **Інструкція** про подання, розгляд, публікацію та внесення до реєстру відомостей про **передачу права власності на промисловий зразок та видачу ліцензії** на використання промислового зразка, затверджена наказом МОН України № 574 від 03.08.2001 // Режим доступу: <http://zakon2.rada.gov.ua/laws/show/z0716-01>
4. **Інструкція** про подання, розгляд, публікацію та внесення до реєстрів відомостей про **передачу права власності на знак для товарів і послуг та видачу ліцензії** на використання знака (міжнародного знака) для товарів і послуг, затверджена наказом МОН України № 576 від 03.08.2001 // Режим доступу: <http://zakon2.rada.gov.ua/laws/show/z0718-01/page>
5. Кузнєцов Ю.М. Патентознавство та авторське право : підруч. / Ю. М. Кузнєцов. – Київ : Кондор, 2009. – 442 с.
6. Дмитришин В. Державна реєстрація ліцензійних договорів. «За» і «проти» / В. Дмитришин // Теорія і практика інтелектуальної власності. – 2012. – № 6. – С. 59-64.
7. Цира А. Франчайзинг и фрайчайзинговый договор / А. Цира. – Киев, 2002. – 240 с.

ЛІЦЕНЗІЯ (лат. «licentia» – право, дозвіл) – надання **за визначену винагороду** (у встановленому порядку і на визначених умовах) **прав на використання** винаходів, промислових зразків, товарних знаків, захищених охоронними документами в Україні і за кордоном, і/або «ноу-хау» (чи інших науково-технічних досягнень) юридичним чи фізичним особам (громадянам).

СУБ'ЄКТИ ЛІЦЕНЗІЙНОГО ДОГОВОРУ

ЛІЦЕНЗІАР

(країна, фірма або людина, яка **продає ліцензію**, тобто юридична або фізична особа, що дає **дозвіл на використання** винаходу або іншого науково-технічного досягнення (досвіду))

ЛІЦЕНЗІАТ

(країна, фірма або людина, яка **здобуває ліцензію**, тобто юридична або фізична особа, якій наданий дозвіл на використання винаходу або іншого науково-технічного досягнення (досвіду))



ВИДИ ЛІЦЕНЗІЙ

за обсягом переданих прав

повна

виключна

одинична

невиключна (проста)

ПОВНА ЛІЦЕНЗІЯ – передбачає передачу ліцензіатові **монопольних прав** на використання винаходу (корисної моделі, промислового зразка, знака) у всьому їх обсязі на весь термін дії охоронного документа

ВИКЛЮЧНА ЛІЦЕНЗІЯ – ліцензіар надає ліцензіату **виключне право** на використання винаходу на термін і в межах, що визначені в договорі, відмовляючись при цьому від будь-яких прав на її передачу третім особам і на її самостійне використання в частині, яка вже передана ліцензіату

ОДИНИЧНА ЛІЦЕНЗІЯ видається лише **одному ліцензіату** і виключає можливість видачі ліцензіаром іншим особам ліцензії на використання об'єкта права інтелектуальної власності у сфері, що обмежена цією ліцензією, але не виключає можливість використання ліцензіаром цього об'єкта у зазначеній сфері.

НЕВИКЛЮЧНА (ПРОСТА) ЛІЦЕНЗІЯ – ліцензіар дозволяє ліцензіатові в обговорених межах використовувати об'єкт угоди, але залишає за собою право як самому використовувати його, так і видавати на тих же умовах ліцензії третім особам.

за формою правової охорони

патентна

безпатентна

гібридна (комплексна)

ПАТЕНТНА ЛІЦЕНЗІЯ передбачає передачу прав на використання захищених патентами і свідоцтвами об'єктів промислової власності (винаходів, промислових зразків, товарних знаків)

БЕЗПАТЕНТНА ЛІЦЕНЗІЯ передбачає передачу прав на такі науково-технічні досягнення і досвід, на які не видаються патенти («ноу-хау», послуги типу «інжиніринг» – роботи технічного, економічного і комерційного характеру)

ГІБРИДНА (КОМПЛЕКСНА) ЛІЦЕНЗІЯ – разом з патентними правами передається і незапатентована інформація

*за
характером
угоди*

добровільна

примусова

ДОБРОВІЛЬНА ЛІЦЕНЗІЯ укладається за прямою двосторонньою угодою

ПРИМУСОВА ЛІЦЕНЗІЯ застосовується, якщо цього **вимагають суспільні інтереси** та **інтереси національної безпеки**, а також якщо об'єкт промислової власності не використовується або недостатньо використовується без поважних причин в Україні протягом 3 років

**за місцем
знаходження
сторін**

внутрішня

міжнародна

ВНУТРІШНЯ ЛІЦЕНЗІЯ укладається між сторонами, які мають місцезнаходження в одній країні

МІЖНАРОДНА ЛІЦЕНЗІЯ укладається між партнерами, які мають місцезнаходження в різних державах

ІНШІ ВИДИ ЛІЦЕНЗІЙНИХ УГОД

залежна (субліцензія)

перехресна (крос-ліцензія)

супровідна (супутня)

ЗАЛЕЖНА (СУБЛІЦЕНЗІЯ) ЛІЦЕНЗІЯ – ліцензія, яка видана ліцензіатом іншій особі на право використання винаходу від імені ліцензіата, що володіє повною або винятковою ліцензією, якщо така видача не суперечить умовами ліцензійної угоди

ПЕРЕХРЕСНА (КРОС-ЛІЦЕНЗІЯ) ЛІЦЕНЗІЯ – отримана в результаті обміну між ліцензіаром і ліцензіатом, у випадках, якщо власники різних патентів не можуть здійснювати виробничу або комерційну діяльність, не порушуючи прав один одного

СУПРОВІДНА (СУПУТНЯ) ЛІЦЕНЗІЯ – передбачає передання прав на використання об'єктів промислової власності у складі інших комерційних угод, напр., на поставку комплектного обладнання, інжиніринг, надання технічної допомоги тощо.

ЛІЦЕНЗІЙНИЙ ДОГОВІР – це договір, за яким одна сторона (ліцензіар) надає другій стороні (ліцензіату) **дозвіл на використання об'єкта права інтелектуальної власності** (ліцензію) на умовах, визначених за взаємною згодою сторін з урахуванням вимог законодавства

ПРЕДМЕТ ліцензійного договору – *ліцензія* (дозвіл на використання об'єкта промислової власності);

ОБ'ЄКТ ліцензійного договору – винахід, корисна модель, промисловий зразок, торговельна марка, компонування інтегральної мікросхеми та ін.;

СУБ'ЄКТИ ліцензійного договору – *ліцензіар* і *ліцензіат* (юридичні або фізичні особи)



- **вступна частина (преамбула) із зазначенням сторін, що уклали договір;**
- **тлумачення використуваних термінів;**
- **опис предмета договору (винахід, корисна модель, промисловий зразок, ноу-хау);**
- **наміри і відповідальність сторін;**
- **надані права, зону їх поширення та обмеження;**
- **процес передавання предмету договору;**
- **обставини й гарантії;**

СТРУКТУРА ЛІЦЕНЗІЙНОГО ДОГОВОРУ

вступна частина (**преамбула**) із зазначенням сторін, що уклали договір;

тлумачення використовуваних **термінів**;

опис предмета договору (винахід, корисна модель, промисловий зразок, ноу-хау);

наміри і відповідальність сторін;

надані права, зону їх поширення та обмеження;

процес **передавання предмету** договору;

обставини й гарантії

вид, сума й валюта платежів;

обмін удосконаленнями предмету договору під час дії договору;

методи вирішення **суперечок і захисту** від претензій третіх осіб;

умови надання ліцензіатом права на використання об'єкта промислової власності **третім особам за згодою ліцензіара** й на умовах, визначених в основному ліцензійному договорі (т.зв. субліцензія);

наслідки виконання договору;

форс-мажорні обставини;

процедура набрання чинності договором, **термін його дії й умови розірвання договору** сторонами;

наслідки закінчення терміну дії договору;

форми сплати податків;

мова договору;

автентичність текстів і, що уклали договір.

юридичні адреси сторін



Ліцензійний договір про надання дозволу на використання об'єкта права інтелектуальної власності (знака для товарів і послуг)

ЗРАЗОК ЛІЦЕНЗІЙНОГО ДОГОВОРУ

ЛІЦЕНЗІЙНИЙ ДОГОВІР ПРО НАДАННЯ ВИКЛЮЧНОЇ ЛІЦЕНЗІЇ НА ВИКОРИСТАННЯ ТОРГОВЕЛЬНОЇ МАРКИ (ЗНАКА ДЛЯ ТОВАРІВ І ПОСЛУГ)

м. Київ

„12” березня 2012 р.

Зазначений Договір укладений між власником майнових прав на торговельну марку (знак для товарів і послуг) у класах 16, 35 МКТП-9, що зазначені у Свідоцтві України № 79969, Гримнак Тетяною Володимирівною, адреса: вул. Широка, 85, кв. 110, м. Львів, 79052, яка іменується надалі «Ліцензіар», з однієї сторони, та Мозговим Сергієм Петровичем, адреса: вул. Червоноармійська, 89, кв. 6, м. Київ, 03150, який іменується надалі «Ліцензіат», з другої сторони (а разом - Гримнак Тетяна Володимирівна та Мозговий Сергій Петрович, надалі - Сторони).

1. ВИЗНАЧЕННЯ ТЕРМІНІВ

1.1. „Знак” – торговельна марка (знак для товарів і послуг) «Колибри» згідно свідоцтва № 79969.

1.2. „Права” - виключні та будь-які інші майнові права на Знак, у тому числі:

1.2.1. Право на використання Знака.

1.2.2. Виключне право дозволити використання Знака;

1.2.3. Виключне право перешкоджати неправомірному використанню Знака, в тому числі забороняти таке використання.

1.2.4. Виключне право вживати засоби, передбачені законодавством України, для зупинення пропуску через митний кордон України товарів, імпорту чи експорту яких здійснюється з порушенням прав на Знак.

1.2.5. Право дозволити використання Знака будь-яким третім особам шляхом видачі субліцензій.

1.2.6. Право на використання Знака як у будь-яких доменних іменах у зоні UA, так і у інших доменних зонах.

1.2.7. Право на інформування будь-яких осіб про видачу виключної ліцензії на Знак.

1.2.8. Інші майнові права інтелектуальної власності, встановлені законодавством України.

1.3. „Сторони” – Ліцензіар та Ліцензіат.

1.4. „Місце укладення Договору” - за згодою Сторін: м. Київ, Україна.

1.5. „Доменне ім'я” - ім'я, що використовується для адресації комп'ютерів і ресурсів в Інтернеті;

1.6. „МКТП-9” - Міжнародна класифікація товарів і послуг для реєстрації знаків, 9 редакція.

1.7. „Класи” – вказані у свідоцтві № 79969 класи товарів згідно МКТП-9.

1.8. „Реєстр” - Державний реєстр свідоцтв України на знаки для товарів і послуг.

1.9. „Установа” - Державна служба інтелектуальної власності.

1.10. „Додатки” – обумовлені цим Договором та додані до нього документи, які мають силу невід'ємних Додатків, без наявності котрих цей Договір вважається нікчемним.

1.11. „Повідомлення” – письмове повідомлення від будь-якої Сторони цього Договору, надіслане рекомендованим листом іншій Стороні. Повідомлення повинно бути підписане (мати відбиток печатки) тою Стороною, що його надсилає. Відсутність підпису (відбитку печатки) Сторони робить таке Повідомлення нікчемним та звільняє іншу Сторону від його розгляду.

1.12. „Дата відправки Повідомлення” – дата з відбитку печатки того поштового відділення, з якого відправлено Повідомлення.

1.13. „Відповідь на Повідомлення” - письмова відповідь на Повідомлення від будь-якої Сторони цього Договору, надіслана рекомендованим листом. Така Відповідь на Повідомлення повинна бути підписана (мати відбиток печатки) тої Сторони, що його надсилає. Відсутність підпису (відбитку печатки) Сторони робить таку Відповідь на Повідомлення нікчемною та звільняє іншу Сторону від його розгляду.

1.14. „Адреса” – адреса, яку Ліцензіар вказує як місце його знаходження, а Ліцензіат використовує як місце реєстрації та знаходження свого підприємства.

1.15. „Адреса для листування” – адреси для листування, яку кожна із Сторін вказує у Розділі 9. Ця Адреса Сторони є незмінною під час виконання цього Договору. На цю Адресу для листування відбувається надсилання Повідомлень, Відповідей на Повідомлення та будь-якого іншого поштового надсилання: листів, позовів, відгуків, пропозицій, тощо.

2. ПРЕДМЕТ ДОГОВОРУ

Враховуючи, що Ліцензіар володіє виключним правом на використання знака для товарів та послуг згідно свідоцтва № 79969, а Ліцензіат бажає придбати на умовах зазначеного Договору виключну ліцензію на використання товарного знака, домовились про наступне:

2.1. Ліцензіар надає Ліцензіату на строк дії Договору за винагороду виключну ліцензію на використання товарного знака для позначення товарів та послуг, для яких товарний Знак зареєстрований, а також з метою нанесення його на будь-які товари, для яких Знак зареєстровано, нанесення на упаковку, в якій міститься такий товар, на вивіску, пов'язану з вказаними товарами, нанесення на етикетку, нашивку, бирку чи інший прикріплений до товару предмет; зберігання такого товару із зазначеним нанесенням Знака з метою пропонування для продажу; пропонування товару для продажу, продаж, імпорт (ввезення) та експорт (вивезення); використання Знака

в рекламі товарів, для яких Знак зареєстровано, друкованих виданнях при рекламі товарів, для яких Знак зареєстровано, на вивісках Ліцензіата, при демонстрації товарів, для яких Знак зареєстровано на ярмарках, виставках, тощо.

3. УМОВИ ВИДАЧІ ВИКЛЮЧНОЇ ЛІЦЕНЗІЇ

3.1. Ліцензіар стверджує, що до моменту підписання цього Договору, ні він сам, ні уповноваженні їм особи, або представники:

- не здійснювали будь-яких дій щодо передачі будь-яких Прав на Знак третім особам в Україні;

- не здійснювали будь-яких дій, пов'язаних з поданням до Установи заяв про зміну відомостей у Реєстрі щодо Знака.

3.2. Ліцензіат сплачує Ліцензіару винагороду за видачу виключної ліцензії на Знак.

3.3. Ліцензіат на власний розсуд та за власний кошт вчиняє дії щодо реєстрації цього Договору в Установ. Також у разі такої реєстрації Ліцензіат на власний розсуд та за власний кошт готує та подає до Установи і всі передбачені законодавством документи для публікації в офіційному бюлетені "Промислова власність" та внесення до Реєстру відомостей про видачу виключної ліцензії на Знак.

3.4. Відмова Установи про публікацію в офіційному бюлетені "Промислова власність" та про внесення до Реєстру відомостей про видачу виключної ліцензії на Знак не є підставою недійсності (нікчемності) цього Договору.

3.5. Непідписання цього Договору однією із Сторін продовж тридцяти календарних днів від дати підпису цього Договору другою Стороною свідчить про відмову тої із Сторін від укладання цього Договору. У такому разі цей Договір вважається не підписаним Сторонами та недійсним, а Сторони не мають відносно цього Договору жодних претензій одна до одної. У цьому випадку також і усі попередні наміри (договори про наміри, протоколи про наміри, тощо),

листування, угоди та домовленості між ними, що велись відносно предмету цього Договору вважаються недійсними

3.6. Сторони заявляють, що підписанням цього Договору вони підтверджують, що:

- їм відома мета, предмет та наслідки цього Договору;
- вони згодні з умовами цього Договору;
- вони знають вимоги законодавства України щодо права інтелектуальної власності;
- вони діють з урахуванням вимог законодавства України, звичаїв ділового обороту, вимог розумності та справедливості;

3.7. Сторони заявляють, що після підписання ними цього Договору всі попередні наміри (договори про наміри, протоколи про наміри, тощо), листування, угоди та домовленості між ними, що велись відносно предмету цього Договору вважаються недійсними, а Сторони щодо предмету Договору керуються виключно умовами цього Договору.

3.8. Сторони заявляють, що в належній формі досягли згоди з усіх істотних та необхідних умов цього Договору згідно законодавства України, а також щодо всіх тих умов, відносно яких за заявою хоча б однієї із Сторін повинно бути досягнуто згоди.

3.9. За угодою Сторін їх підписи на цьому Договорі не підлягають нотаріальному засвідченню.

4. ПРАВА ТА ОБОВ'ЯЗКИ СТОРІН

4.1. Ліцензіат має право проставляти поряд з товарним знаком попереджувальне маркування, яке вказує на те, що використане позначення є Знаком, зареєстрованим в Україні.

4.2. Ліцензіат зобов'язується використовувати товарний знак у тому вигляді, в якому він був зареєстрований. Не дозволяється змінювати товарний знак Ліцензіара.

4.3. Ліцензіат має право використовувати Знак при умові, що якість товарів, виготовлених за цим Договором, не буде нижчою від якості товарів Ліцензіара.

4.4. Ліцензіар зобов'язується перевіряти якість товарів, виготовлених Ліцензіатом.

4.5. Якщо Ліцензіату стане відомо, що товарний знак протиправно використовується третьою особою, він інформує про це Ліцензіара.

4.6. Якщо треті особи порушують права Ліцензіата, надані цим Договором, Сторони вживуть всі заходи щодо припинення дій цієї особи та компенсації заподіяних збитків.

4.7. Якщо Ліцензіату будуть пред'явлені претензії чи позов внаслідок порушення прав третіх осіб у зв'язку з використанням Знака згідно з Договором, він інформує про це Ліцензіара і Сторони сумісно врегулюють таку претензію чи забезпечать судовий захист Ліцензіата.

4.8. Ліцензіат має права надавати субліцензії виключно з письмового дозволу Ліцензіара.

5. ПЕРЕВІРКА ЯКОСТІ ТОВАРУ

5.1. Ліцензіар має право 2 рази на рік перевіряти відповідність якості товару Ліцензіата техніко-якісним показникам.

5.2. Перевірка якості здійснюється за зразками, безкоштовно надісланими Ліцензіатом Ліцензіару у порядку та в строки визначеними Сторонами додатково. Така перевірка може бути проведена також на підприємстві Ліцензіата з його дозволу.

6. ІНФОРМАЦІЯ І ЗВІТНІСТЬ

6.1. Ліцензіат зобов'язується вести спеціальні книги, в яких він буде заносити відомості щодо товарів, виготовлених згідно з цим Договором, порядкові номери та інші відомості, що мають значення для розрахунку вартості ліцензії.

6.2. Ліцензіар має право давати розпорядження про перевірку зазначених книг відповідно до їх загального обліку у Ліцензіата через уповноваженого ревізора, особу якого буде узгоджено з Ліцензіатом.

6.3. Витрати за проведення перевірки буде нести Ліцензіар.

7. ВІДПОВІДАЛЬНІСТЬ

7.1. Якщо якість товарів, на яких проставлено товарний знак Ліцензіара, не відповідає вимогам, то Ліцензіат вживає всі заходи для досягнення якості зазначеного товару згідно з цими вимогами.

7.2. Ліцензіату надається строк у один рік від дати укладення цього Договору для досягнення якості товару.

7.3. Ліцензіар достроково припинить дію зазначеного Договору, якщо умови п.7.2. Договору не будуть виконані Ліцензіатом.

7.4. Після закінчення строку дії Договору чи у випадку його дострокового припинення Ліцензіат повинен припинити використання Знака.

8. ПОРЯДОК РОЗРАХУНКІВ СТОРІН

8.1. Витрати, пов'язані з реєстрацією Договору в Установі, несе Ліцензіат.

8.2. Ліцензіат у день підписання цього Договору, а далі – у той самий день щорічно, сплачує Ліцензіару один раз на рік ліцензійний платіж у розмірі 500 (п'ятисот) гривень.

8.3. Ліцензіат зобов'язується робити щорічні платежі протягом всього строку дії зазначеного Договору, перераховуючи їх на користь Ліцензіара чи уповноваженої ним особи.

8.4. Щорічно розмір ліцензійного платежу зростає на рівень росту Індексу споживчих цін, яких вираховується Кабінетом міністрів України чи його уповноваженим

органом. Але за угодою Сторін таке зростання ліцензійного платежу не може бути меншим 10%.

8.5. Витрати на судовий розгляд справ та понесені внаслідок судового рішення у справі, яка буде пов'язана з цим Договором, розподіляються між Сторонами за законодавством чи окремою угодою між ними.

9. РОЗВ'ЯЗАННЯ СПОРІВ

9.1. У разі виникнення спорів між Сторонами щодо питань, які стосуються Договору, Сторони вирішують їх шляхом переговорів між собою.

9.2. Якщо переговори не привели до згоди між Сторонами, то кожна з них має право звернення для вирішення спору до Обраного Сторонами Суду.

9.3. Факт проведення або не проведення переговорів не обмежує жодну Сторону від можливості у той же час звернення до обраного Сторонами суду.

9.4. Сторони заявляють, що вони згодні з Регламентом обраного Сторонами суду. Рішення обраного Сторонами суду є остаточним та обов'язковим для виконання обома Сторонами.

10. СТРОК ДІЇ ДОГОВОРУ ТА ПОРЯДОК ЙОГО РОЗІРВАННЯ

10.1. Зазначений Договір укладено на весь строк дії свідоцтва № 79969.

10.2. Цей Договір набуває чинності з дати підписання його обома сторонами.

10.3. У випадку не сплати Ліцензіатом платежів, визначених цим Договором, протягом трьох днів від тої дати, коли такий платіж повинен бути здійсненим, цей Договір вважається розірваним з боку Ліцензіата.

10.4. У разі розірвання цього Договору за письмовою згодою сторін жодна із них не несе відповідальності за наслідки такого розірвання

10.5. Під одностороннім розірванням цього Договору Сторони розуміють невиконання однією із Сторін Договору будь-якої вимоги цього Договору після його підписання обома Сторонами.

10.5.1. При цьому таке невиконання має бути підтверджено тим, що одна із Сторін надіслала іншій Стороні письмове Повідомлення на Адресу тієї іншої Сторони з вимогою про час, місце та шлях виконання вимоги цього Договору, а інша Сторона протягом п'яти календарних днів не надала Відповіді на таке Повідомлення.

10.5.2. Датою отримання Повідомлення Стороною до якої воно надіслано або Відповіді на таке Повідомлення вважається дата відправки Повідомлення або Відповіді на таке Повідомлення плюс п'ять календарних днів.

10.6. Якщо якась Сторона змінить свою Адресу під час виконання цього Договору, то вона сама відповідає за неотримання Повідомлення або Відповіді на таке Повідомлення. У цьому разі Повідомлення або Відповідь на таке Повідомлення вважаються отриманими тою Стороною, котрій воно було направлено з урахуванням пп. 10.5.1. та 10.5.2. цього Договору.

10.7. Зміна або розірвання цього Договору можливі лише у зв'язку з істотною зміною обставин, якими Сторони керувалися при укладенні цього Договору. Зміна обставин є істотною, якщо вони змінилися настільки, що, якби Сторони могли це передбачити, вони не уклали б цей Договір.

Для цього Договору Сторони домовились зміною істотних обставин вважати виключно нижче вказані обставини:

10.7.1. Така зміна Законодавства України відповідно Прав або частини Прав на Знак, яка робить цей Договір нікчемним.

10.7.2. Якщо будь-яка третя особа на підставах, що виникли до підписання Сторонами цього Договору або

строком його дії пред'явить до будь-якої з Сторін позов про витребування всіх або частини Прав, що передаються згідно цього Договору, та такий позов буде задоволено судом. У разі такого позову, якщо Ліцензіар доведе, що не знав, або не міг знати про наявні підстави позову, Сторони відкладають виконання цього Договору на час, необхідний для вирішення Сторонами позову третьої сторони. Але таке відкладення може бути зроблене на термін не більш як 90 (дев'яносто) календарних днів. Після такого терміну Ліцензіат на власний розсуд:

- або подовжує вище вказаний термін відкладення виконання цього Договору;

- або за письмовою згодою Сторони вважають цей Договір розірваним у зв'язку з істотною зміною обставин.

10.7.3. Будь-які стихійні лиха, які зробили виконання цього Договору неможливим. Таке стихійне лихо вважається таким, що робить виконання цього Договору неможливим лише у разі письмової згоди про це обома Сторонами. Якщо хоч одна із Сторін вважає, що таке стихійне лихо не позбавило іншу Сторону можливості виконання цього Договору, то тягар доказу того, що стихійне лихо зробило виконання цього Договору неможливим, покладається на ту Сторону, яка має намір використання такого випадку для розірвання цього Договору. Таке питання про визнання того, що стихійне лихо зробило виконання цього Договору неможливим вирішується виключно шляхом звернення відповідною Стороною до Обраного Сторонами Суду.

10.10. У разі розірвання Договору внаслідок істотної зміни обставин Обраний Сторонами Суд на вимогу будь-якої із Сторін визначає наслідки розірвання Договору виходячи з необхідності справедливого розподілу між сторонами витрат, понесених ними у зв'язку з виконанням цього Договору.

11. ІНШІ УМОВИ

11.1. Цей Договір укладено на 5 аркушах у 3 примірниках на українській мові, які мають однакову юридичну силу.

12. АДРЕСИ ТА РЕКВІЗИТИ СТОРІН, АДРЕСИ ДЛЯ ЛИСТУВАННЯ СТОРІН

12.1. Ліцензіар: Гримнак Тетяна Володимирівна Адреса згідно прописки: вул. Широка, 85, кв. 110, м. Львів, 79052. Адреса для листування: _____	12.2. Ліцензіат: Мозговий Сергій Петрович Адреса згідно прописки: вул. Червоноармійська, 89, кв. 6, м. Київ, 03150. Адреса для листування: _____
---	---

ПІДПИСИ (ПЕЧАТКИ) СТОРІН:

Ліцензіар: _____ Гримнак Т. В. мп Дата підпису: 22 березня 2012 року	Ліцензіат: _____ Мозговий С. П. Мп Дата підпису: 22 березня 2012 року
--	--

ЛІЦЕНЗІЙНА ВИНАГОРОДА – грошова сума,
що виплачується ліцензіатом на користь
ліцензіара за передані першому за ліцензійним
договором права на використання об'єкта
промислової власності

ВИДИ ЛІЦЕНЗІЙНИХ ПЛАТЕЖІВ

НЕГРОШОВІ:

обмін ліцензіями
передача товару

ГРОШОВІ

паушальні платежі
роялті
комбіновані (змішані) платежі

негрошові

- обмін ліцензіями
- передача товару тощо

грошові

- паушальні платежі
- роялті
- комбіновані (змішані) платежі

ЛІЦЕНЗІЙНІ ВІНАГОРОДИ

ПАУШАЛЬНИЙ ПЛАТІЖ

(від нім. pauschale — намічена сума, загальна сума тверда сума)

виплачується одноразово (при підписанні угоди, при передачі технічної документації, після досягнення проектної потужності тощо);

або у розстрочку (в кілька прийомів: 50% - після підписання угоди, 40% - після поставки обладнання і передачі технічної документації, 10% - після пуску обладнання);

не пов'язаний у часі з фактичним використанням ліцензії

РОЯЛТІ

(періодичні відсоткові відрахування)

Податковий кодекс (14.1.225. Роялті — будь-який платіж, отриманий як винагорода за використання або за надання права на використання об'єкта права інтелектуальної власності...)

здійснюються протягом **усього терміну дії ліцензії**;

ставка роялті – розмір відсотка відрахувань (1-12% від вартості проданої продукції).

Залежить від:

обсягу правової охорони;

виду ліцензії;

терміну дії договору (*фіксована* або *змінна*);

можливості здійснення контролю за випуском продукції та ін.

КОМБІНОВАНІ (ЗМІШАНІ) ПЛАТЕЖІ

періодичні + **паушальні** або мінімально гарантовані платежі;

найчастіше застосовуються у міжнародних ліцензійних угодах

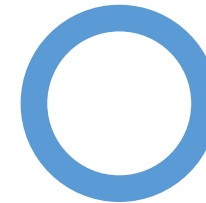

ФРАНЧАЙЗИНГ – організація бізнесу, в якій юридична особа передає незалежній фізичній чи юридичній особі **право на продаж продукту або послуг** цієї юридичної особи за раніше визначеними законами і правилами бізнесу за певну винагороду у вигляді першопочаткового внеску і періодичних відрахувань

ФРАНЧАЙЗЕР – юридична особа, яка **видає ліцензію** або передає право **користування на свій товарний знак** і операційні системи.

ФРАНЧАЙЗІ – фізична або юридична особа, яка **купує** можливість навчання і допомоги при створенні бізнесу у франчайзера і сплачує сервісну плату за використання товарного знаку і системи ведення робіт франчайзера.

ФРАНШИЗА – повна бізнес-система (франчайзинговий пакет), яку франчайзер продає франчайзі



СИСТЕМА ФРАНЧАЙЗИНГУ

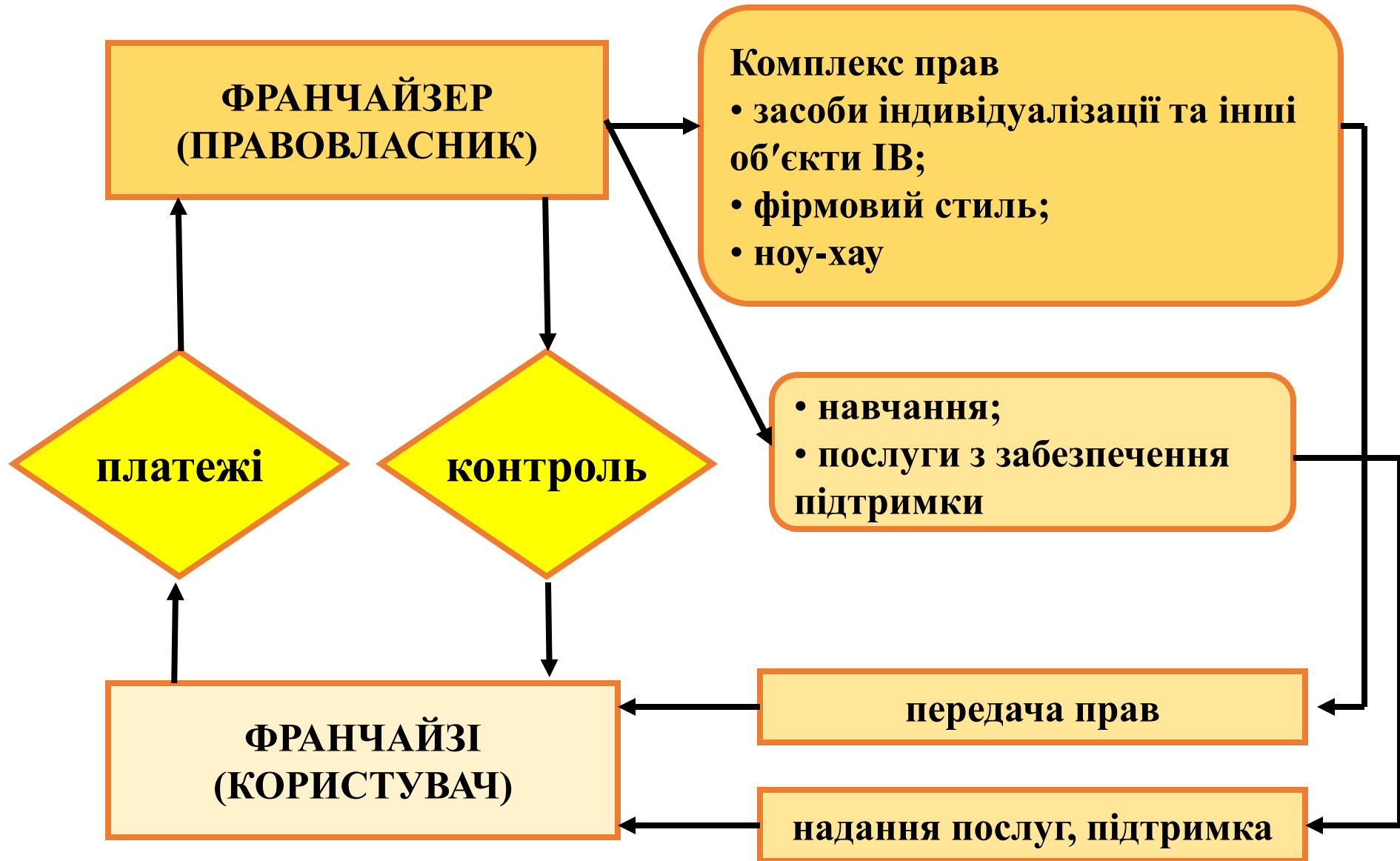

СПОСОБИ ОРГАНІЗАЦІЇ ФРАНЧАЙЗИНГУ

ПРЯМИЙ ФРАНЧАЙЗИНГ –
продаж франшизи напряду;

МАСТЕР ФРАНШИЗА –

міжнародний франчайзер продає
виключні права на розвиток всієї системи
на території всієї країни одному франчайзі
– володарю **мастерської ліцензії**, який на
території своєї країни стає франчайзером



ПАТЕНТОЗНАВСТВО ТА АВТОРСЬКЕ ПРАВО

Тема 3.1. виникнення авторського права та його об'єкти і суб'єкти. співавторство. суміжні права: поняття, об'єкти та суб'єкти

ПЛАН

1. **Поняття авторського права**
2. **Гене́за правової та інституційної бази авторського права**
3. **Права автора**
4. **Об'єкти та суб'єкти авторського права**
5. **Правове регулювання авторського права**
6. **Реєстрація авторського права**
7. **Співавторство**
8. **Суміжні права**



ПОНЯТТЯ АВТОРСЬКОГО ПРАВА

АВТОРСЬКЕ ПРАВО:

- **сукупність прав**, які належать автору (автор – особа, яка своєю творчою працею створила твір) або його правонаступникам у зв'язку зі створенням і використанням твору науки, літератури і мистецтва
- **сукупність правових норм**, які регулюють відносини, що виникають внаслідок **створення і використання творів науки, літератури та мистецтва**



ПОНЯТТЯ АВТОРСЬКОГО ПРАВА

Правова охорона поширюється **тільки на форму вираження твору** і не поширюється на будь-які ідеї, теорії, принципи, методи, процедури, процеси, системи, способи, концепції, відкриття, навіть якщо вони виражені, описані, пояснені, проілюстровані у творі

Авторське право як інститут права виконує функції

**регулятивні,
охоронні
превентивні**

РЕГУЛЯТИВНА ФУНКЦІЯ АП - **врегулювання відносин**, пов'язаних зі **створенням та використанням творів науки, літератури і мистецтва**,

ОХОРОННА ФУНКЦІЯ АП - **оберігання особистих немайнових та майнових прав** автора від посягань усіх інших осіб та **забезпечувати захист** при їх порушенні.

ПРЕВЕНТИВНА (виховна, попереджувально-виховна) ФУНКЦІЯ - **стимулювання позитивних відносин і уникнення негативних відносин**, які б призводили до порушення немайнових та майнових АП



ГЕНЕЗА ПРАВОВОЇ ТА ІНСТИТУЦІЙНОЇ БАЗИ АВТОРСЬКОГО ПРАВА

Авторське право виникло
внаслідок потреби захистити
**права авторів літературних
творів та творів мистецтва**

В Афіській республіці існували

***право на захист цілісності твору**

***заборона вносити до нього зміни**

330 р. прийнято закон, відповідно
до якого **оригінали творів**
підлягали збереженню в
офіційному архіві



ГЕНЕЗА ПРАВОВОЇ ТА ІНСТИТУЦІЙНОЇ БАЗИ АВТОРСЬКОГО ПРАВА

з появою друкарського верстата і можливостей **тиражувати літературні твори** з'явилися **привілеї** (надавалися владою) на виняткові **права відтворення** і **розповсюдження** твору як форма **охорони від конкурентів**, що продають **незаконні копії**

У середині **16 ст.** в Англії схвалена **Хартія Організації книговидавців**. Члени Організації мали **право на видавництво** книг та **конфіскацію несанкціонованих примірників** (монополія на друк та розповсюдження творів) **книговидавець** одержував **від автора дозвіл на твір, ексклюзивне авторське право** на нього та сплачував **автору гонорар**

1709 р. в Англії Статутом королеви Анни за **автором** закріплювалося **виняткове право** на **перевидання книжки протягом 14 років** (термін охорони міг подовжуватися ще на 14 років) з часу першої її публікації; автор міг **передавати це право видавцеві**



ГЕНЕЗА ПРАВОВОЇ ТА ІНСТИТУЦІЙНОЇ БАЗИ АВТОРСЬКОГО ПРАВА

У **1791-1793** рр. у Франції декретами закладені **основи французької системи авторського права**

- ** право автора на публічні виконання** протягом його життя, та протягом **5 років** після його смерті на користь його спадкоємців
- ** автору надавалося виняткове право** перевидання своїх творів протягом життя і **10 років** після його смерті на користь спадкоємців і правонаступників

АМЕРИКАНСЬКИЙ ЗАКОН 1790 р. визначав

- *термін охорони** книжок, географічних карт і морських карт протягом 14 років з дати першої публікації,
- *який міг бути продовжений за життя автора і за умови **реєстрації і **депонування**



ГЕНЕЗА ПРАВОВОЇ ТА ІНСТИТУЦІЙНОЇ БАЗИ АВТОРСЬКОГО ПРАВА

Вперше **захист авторських прав у Російській імперії** юридично оформлено в 1828 р. у **ЦЕНЗУРНОМУ СТАТУТІ** з'явився розділ «**Про авторів і видавців книжок**» **авторам надавалися виключні права на власні твори протягом життя автора і його спадкоємцям протягом 25 років після смерті автора**

1830 р. затверджене **ПОЛОЖЕННЯ ПРО ПРАВА АВТОРІВ, ПЕРЕКЛАДАЧІВ І ВИДАВЦІВ:**

****охороні підлягали статті в журналах, приватні листи**

****строк охорони творів – 35 років після смерті автора**

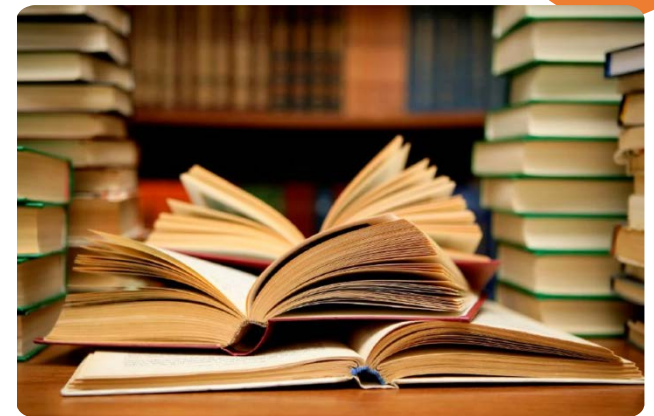

ГЕНЕЗА ПРАВОВОЇ ТА ІНСТИТУЦІЙНОЇ БАЗИ АВТОРСЬКОГО ПРАВА

У 2-й пол. 19 ст.

****визнано право на музичну та художню
власність** (на поч. 20 ст. термін
«літературна та художня власність»,
замінили поняттям «**виключні права**».)

****захист авторського права після смерті
автора** був збільшений до **50 років**

****норми авторського права** ввійшли до
цивільного законодавства (Зводу законів
Російської імперії)

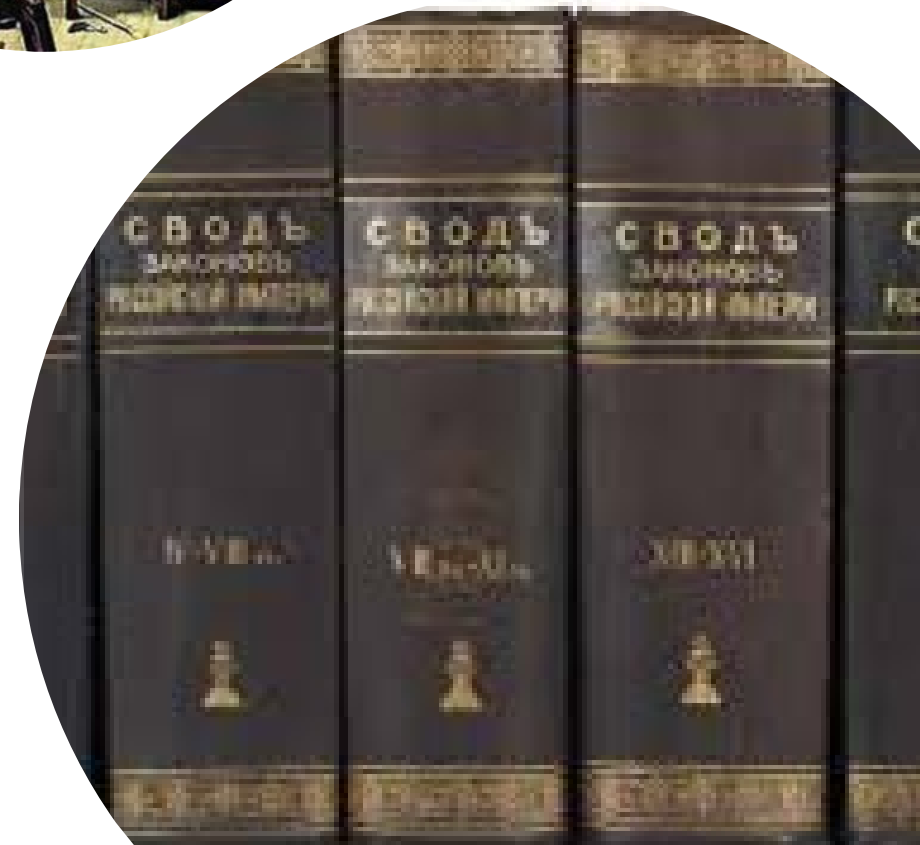
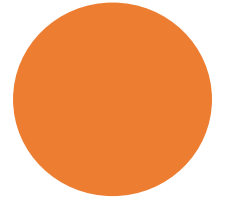

ГЕНЕЗА ПРАВОВОЇ ТА ІНСТИТУЦІЙНОЇ БАЗИ АВТОРСЬКОГО ПРАВА

МІЖНАРОДНА СИСТЕМА ОХОРОНИ АВТОРСЬКИХ ПРАВ формувалася з підписання у 1886 р. БЕРНСЬКОЇ КОНВЕНЦІЇ про ОХОРОНУ ЛІТЕРАТУРНИХ І ХУДОЖНІХ ТВОРІВ

конвенція розроблена за участю **Віктора Гюго** орієнтована на французьке «**право автора**» (*droit d'auteur*)

АП включало не лише економічні аспекти

*авторське право на творчу працю **не повинно декларуватися**, бо воно **є діючим з моменту створення твору**

*з **фіксацією** твору на будь-якому **фізичному носії**, його автор автоматично **стає власником всіх авторських прав** на цей твір

***усі сторони**, що підписали конвенцію, **враховували авторські права** на твори авторів з інших країн-учасниць

Бернська конвенція доповнювалася, переглядалася і модифікована 1979 р.



1886 р. –
Бернська конвенція
про охорону
літературних і художніх
творів





ГЕНЕЗА ПРАВОВОЇ ТА ІНСТИТУЦІЙНОЇ БАЗИ АВТОРСЬКОГО ПРАВА



1925 р. в СРСР ухвалено «**Основи авторського права**»

**** визнав за авторами виключне право на їхні твори**, строк дії – 25 років від моменту першого видання або публічного виконання твору (з 1928 р. – довічне право автора)

**** перехід авторських прав до спадкоємців** на 15 років після смерті автора

**** твори використовували на основі договорів** з авторами



ГЕНЕЗА ПРАВОВОЇ ТА ІНСТИТУЦІЙНОЇ БАЗИ АВТОРСЬКОГО ПРАВА

1928 р. – прийняття **закону «Про авторське право»** (перший український Закон «Про авторське право»)

1963 р. **Цивільний кодекс Української РСР** (розділ IV «**Авторське право**», ст. 472–513)

1974 – заснування **Українського республіканського відділення Всесоюзного агентства з авторських прав**

ВСЕСОЮЗНОЕ УПРАВЛЕНИЕ ПО ОХРАНЕ АВТОРСКИХ ПРАВ
РЕГИСТРАЦИОННЫЙ ЛИСТ АВТОРА

1. Фамилия, имя и отчество *Васюк Володимир Іванович*

2. Псевдоним *—*

3. Дата рождения *4 марта 1949*

4. Образование *незаконченное высшее*

ГЕНЕЗА ПРАВОВОЇ ТА ІНСТИТУЦІЙНОЇ БАЗИ АВТОРСЬКОГО ПРАВА

1993 р. Верховною Радою України прийнятий Закон України «**ПРО
АВТОРСЬКЕ ПРАВО І СУМІЖНІ ПРАВА**»

2003 р. прийняття **ЦИВІЛЬНОГО КОДЕКСУ УКРАЇНИ**

Глава 36
**ПРАВО ІНТЕЛЕКТУАЛЬНОЇ ВЛАСНОСТІ НА ЛІТЕРАТУРНИЙ,
ХУДОЖНІЙ ТА ІНШИЙ ТВІР (АВТОРСЬКЕ ПРАВО)**

Стаття 433. Об'єкти авторського права

Стаття 434. Твори, які не є об'єктами авторського права

Стаття 435. Суб'єкти авторського права

Стаття 436. Співавторство

Стаття 437. Виникнення авторського права

Стаття 438. Особисті немайнові права автора

Стаття 439. Забезпечення недоторканності твору

Стаття 440. Майнові права інтелектуальної власності на твір

Стаття 441. Використання твору

Стаття 442. Опублікування твору (випуск твору у світ)

Стаття 443. Використання твору за згодою автора

Стаття 444. Випадки правомірного використання твору без згоди автора

Стаття 445. **Право автора на плату** за використання його твору

Стаття 446. Строк чинності майнових прав інтелектуальної власності на твір

Стаття 447. Правові наслідки закінчення строку чинності майнових прав інтелектуальної власності на твір

Стаття 448. **Право автора на частку від суми продажу оригіналу твору**



ГЕНЕЗА ПРАВОВОЇ ТА ІНСТИТУЦІЙНОЇ БАЗИ АВТОРСЬКОГО ПРАВА

1992 – реформування установи в **Державне агентство України з авторських і суміжних прав при КМУ** (до 13.03.1999 – указ Президента України про ліквідацію)

2000 р. Міністерством освіти і науки України утворено **Державне підприємство «Українське агентство з авторських і суміжних прав» (ДП УААСП)**

2013 р. формальне перетворення ДП УААСП з **Державного підприємства у Державну організацію** (Згідно з даними Єдиного державного реєстру юридичних осіб, фізичних осіб-підприємців та громадських формувань контрагент 31025266 на 21.02.2021 має таку повну офіційну назву

**ДЕРЖАВНА ОРГАНІЗАЦІЯ
УКРАЇНСЬКЕ АГЕНТСТВО З
АВТОРСЬКИХ ТА СУМІЖНИХ
ПРАВ)**



ГЕНЕЗА ПРАВОВОЇ ТА ІНСТИТУЦІЙНОЇ БАЗИ АВТОРСЬКОГО ПРАВА

Громадська організація «Українська агенція з авторських та суміжних прав» – перша в історії України виключно авторська організація з управління авторськими правами, визнана на міжнародному рівні. Задача УААСП – збір, розподіл і виплата авторської винагороди для митців України та світу, а також юридичний захист авторів. ГО «Українська агенція з авторських та суміжних прав» – питання ліцензування, авторських прав і гідної оплати авторів на музичному ринку України

в Україні зареєстровано 19 організацій колективного управління, але тільки ГО «УААСП» є членом Міжнародної конфедерації товариств авторів та композиторів CISAC – головного світового органу з захисту авторських прав, що об'єднує провідні організації колективного управління планети

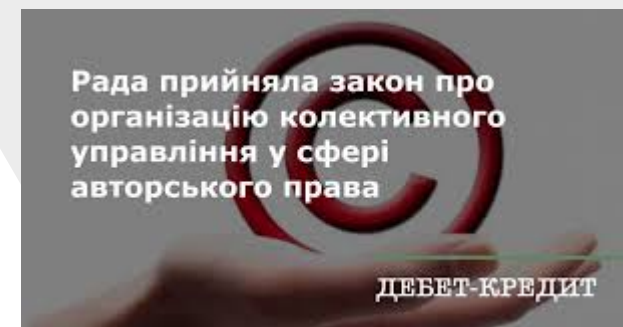

ПРАВА АВТОРА

АВТОРСЬКЕ ПРАВО

*виникає внаслідок **факту створення твору**

поширюється фактично на будь-які **результати творчої діяльності

АВТОРОВІ НАЛЕЖАТЬ

***особисті немайнові**

***майнові права**

що виникають у зв'язку зі **створенням і використанням** будь-якого твору науки, літератури чи мистецтва



ПРАВА АВТОРА

ЦК України Стаття 438. ОСОБИСТІ НЕМАЙНОВІ ПРАВА АВТОРА

1. Автору твору належать особисті немайнові права, встановлені [статтею 423](#) цього Кодексу, а також право:

- 1) вимагати зазначення свого імені у зв'язку з використанням твору, якщо це практично можливо;
- 2) забороняти зазначення свого імені у зв'язку з використанням твору;
- 3) обирати псевдонім у зв'язку з використанням твору;
- 4) на недоторканність твору.

ЗАКОН УКРАЇНИ «ПРО АВТОРСЬКЕ ПРАВО І СУМІЖНІ ПРАВА» Стаття 14. ОСОБИСТІ НЕМАЙНОВІ ПРАВА АВТОРА

1. Автору належать такі особисті немайнові права:

- 1) вимагати визнання свого авторства шляхом зазначення належним чином імені автора на творі і його примірниках і за будь-якого публічного використання твору, якщо це практично можливо;
 - 2) забороняти під час публічного використання твору згадування свого імені, якщо він як автор твору бажає залишитись анонімом;
 - 3) вибирати псевдонім, зазначати і вимагати зазначення псевдоніма замість справжнього імені автора на творі і його примірниках і під час будь-якого його публічного використання;
 - 4) вимагати збереження цілісності твору і протидіяти будь-якому перекрученню, спотворенню чи іншій зміні твору або будь-якому іншому посяганню на твір, що може зашкодити честі і репутації автора.
2. Особисті немайнові права автора **не можуть бути передані (відчужені)** іншим особам.

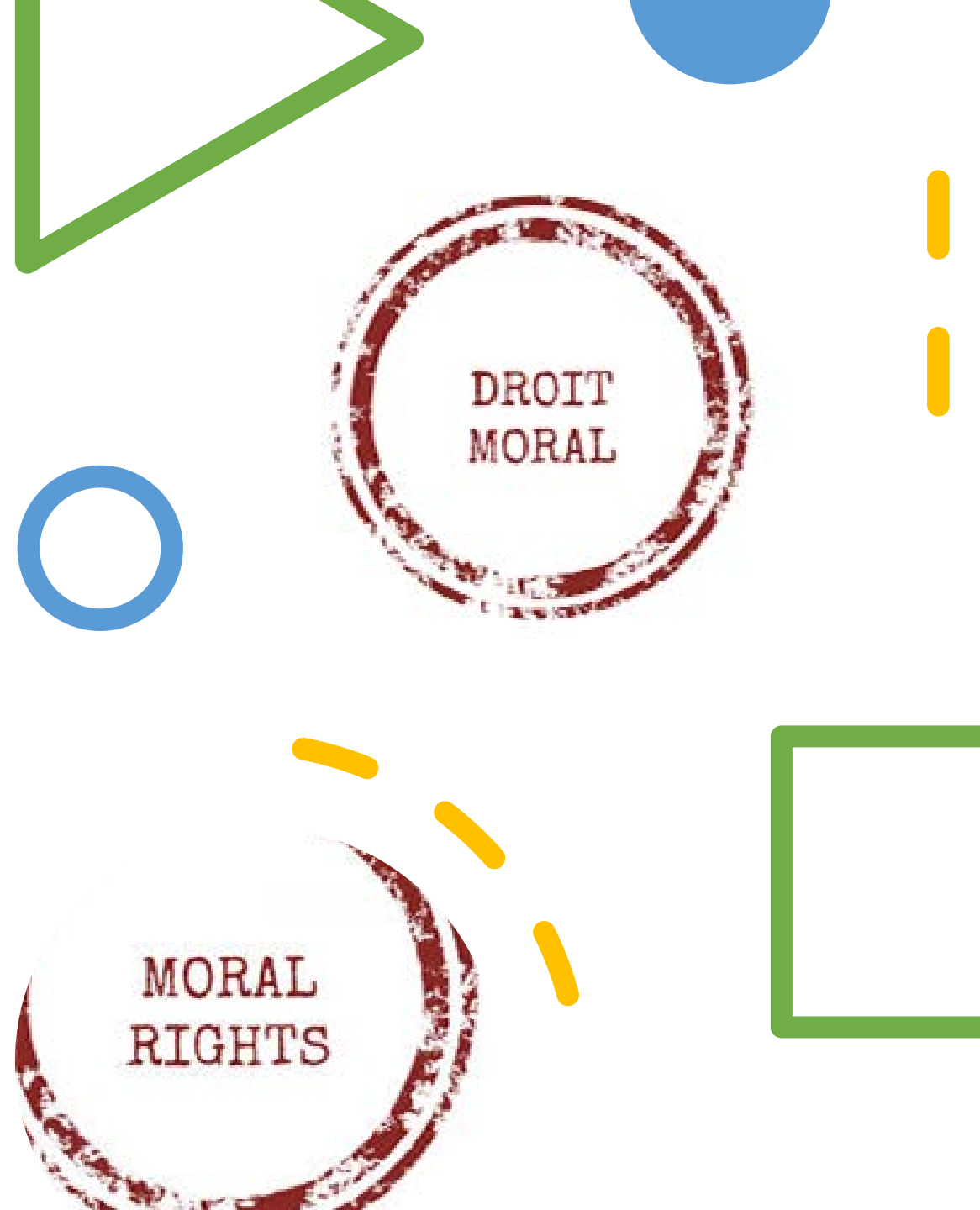

ПРАВА АВТОРА

ЦК України. Стаття 440. МАЙНОВІ ПРАВА ІНТЕЛЕКТУАЛЬНОЇ ВЛАСНОСТІ НА ТВІР

1. Майновими правами інтелектуальної власності на твір є:
 - 1) **право на використання твору;**
 - 2) **виключне право дозволяти використання твору;**
 - 3) **право перешкоджати неправомірному використанню твору, в тому числі забороняти таке використання;**
2. **Майнові права на твір належать його авторіві,** якщо інше не встановлено договором чи законом.
3. Майнові права інтелектуальної власності на твір, створений у зв'язку з виконанням трудового договору (контракту), належать, спільно, якщо інше працівникові, який створив цей твір, та юридичній або фізичній особі, де або у якої він працює не встановлено договором або законом.

ЗАКОН УКРАЇНИ «ПРО АВТОРСЬКЕ ПРАВО І СУМІЖНІ ПРАВА» Стаття 15. МАЙНОВІ ПРАВА АВТОРА

1. До майнових прав автора (чи іншої особи, яка має авторське право) належать:
 - а) **виключне право на використання твору;**
 - б) **виключне право на дозвіл або заборону** використання твору іншими особами.

Майнові права автора (чи іншої особи, яка має авторське право) можуть бути передані (відчужені) іншій особі, після чого ця особа стає суб'єктом авторського права.

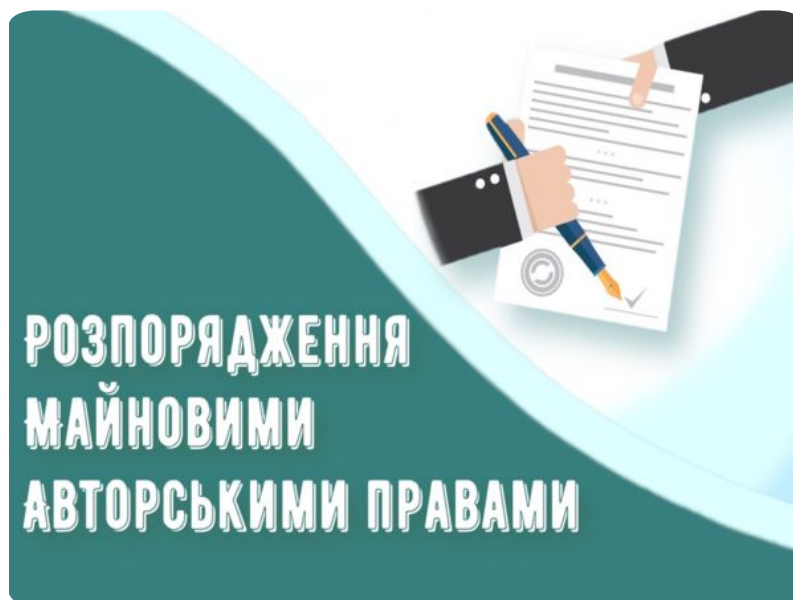

МАЙНОВІ ПРАВА АВТОРА

Стаття 15. МАЙНОВІ ПРАВА АВТОРА

2. Виключне право на **використання твору автором** (чи іншою особою, яка має авторське право) дозволяє йому **використовувати твір у будь-якій формі і будь-яким способом**.

3. Виключне право автора (чи іншої особи, яка має авторське право) на **дозвіл чи заборону використання** твору іншими особами дає йому право дозволяти або забороняти:

- 1) відтворення творів;
- 2) публічне виконання і публічне сповіщення творів;
- 3) публічну демонстрацію і публічний показ;
- 4) будь-яке повторне оприлюднення творів, якщо воно здійснюється іншою організацією, ніж та, що здійснила перше оприлюднення;
- 5) переклади творів;
- 6) переробки, адаптації, аранжування та інші подібні зміни творів;
- 7) включення творів як складових частин до збірників, антологій, енциклопедій тощо;
- 8) розповсюдження творів шляхом першого продажу, відчуження іншим способом або шляхом здавання в майновий найм чи у прокат та шляхом іншої передачі до першого продажу примірників твору;
- 9) подання своїх творів до загального відома публіки таким чином, що її представники можуть здійснити доступ до творів з будь-якого місця і у будь-який час за їх власним вибором;
- 10) здавання в майновий найм і (або) комерційний прокат після першого продажу, відчуження іншим способом оригіналу або примірників аудіовізуальних творів, комп'ютерних програм, баз даних, музичних творів у нотній формі, а також творів, зафіксованих у фонограмі чи відеограмі або у формі, яку зчитує комп'ютер;
- 11) імпорт примірників творів.

Цей перелік не є вичерпним.





ПРАВА АВТОРА

Строк чинності немайнових прав не обмежується,

строк чинності майнових прав встановлюється міжнародними договорами та національним законодавством. Відповідно, до українського законодавства АП діє протягом усього життя автора й 70 років після його смерті.

Після завершення строку дії АП твори переходять до **суспільного надбання** (будь-хто може їх вільно використовувати без виплати авторської винагороди нащадкам автора)

Якщо твір оприлюднено анонімно або під псевдонімом, який не прямо асоціюється з конкретною людиною й не є загально відомим, то АП діє лише протягом 70 років після оприлюднення твору

Якщо твір був створений у співавторстві, авторське право діє протягом життя його авторів і 70 років після смерті останнього з них

without
incognito, un
anonymous. as
unnamed, of
unknown, un

ОБ'ЄКТИ ТА СУБ'ЄКТИ АВТОРСЬКОГО ПРАВА

ЗАКОН УКРАЇНИ «ПРО АВТОРСЬКЕ ПРАВО І СУМІЖНІ ПРАВА»

Стаття 7. СУБ'ЄКТИ АВТОРСЬКОГО ПРАВА

Суб'єктами авторського права є **автори творів** та інші фізичні та юридичні особи, які **набули прав на твори** відповідно до правочину або закону.

Стаття 8. ОБ'ЄКТИ АВТОРСЬКОГО ПРАВА

1. Об'єктами авторського права є твори у галузі науки, літератури і мистецтва, а саме:
1) **літературні письмові твори** белетристичного, публіцистичного, наукового, технічного або іншого характеру (книги, брошури, статті тощо); 2) виступи, лекції, промови, проповіді та інші усні твори;

3) комп'ютерні програми; 4) бази даних;

5) музичні твори з текстом і без тексту; 6) драматичні, музично-драматичні твори, пантоміми, хореографічні та інші твори, створені для сценічного показу, та їх постановки;

7) аудіовізуальні твори; 8) твори образотворчого мистецтва; 9) твори архітектури, містобудування і садово-паркового мистецтва; 10) фотографічні твори, у тому числі твори, виконані способами, подібними до фотографії; 11) твори ужиткового мистецтва, у тому числі твори декоративного ткацтва, кераміки, різьблення, ливарства, з художнього скла, ювелірні вироби тощо; 12) ілюстрації, карти, плани, креслення, ескізи, пластичні твори, що стосуються географії, геології, топографії, техніки, архітектури та інших сфер діяльності; 13) сценічні обробки творів, зазначених у пункті 1 цієї частини, і обробки фольклору, придатні для сценічного показу; 14) похідні твори; 15) збірники творів, збірники обробок фольклору, енциклопедії та антології, збірники звичайних даних, інші складені твори за умови, що вони є результатом творчої праці за доббором, координацією або упорядкуванням змісту без порушення авторських прав на твори, що входять до них як складові частини; 16) тексти перекладів для дублювання, озвучення, субтитрування українською та іншими мовами іноземних аудіовізуальних творів; 17) інші твори.

Об'єктом авторського права може бути не будь-який твір, а той, що має певні **ознаки**:

а) **творчий характер**

б) **вираження в об'єктивній формі**, придатній для **відтворення, сприймання**

ОБ'ЄКТИ ТА СУБ'ЄКТИ АВТОРСЬКОГО ПРАВА

Науково-технічний прогрес постійно додає **нових видів творів**

до **охоронюваних переліків творів** майже всіх країн світу потрапили **комп'ютерні програми і бази даних**

в США, Великобританії, Франції, Угорщині, Японії і інших країнах **поправки до законів про авторське право**, що стосувались **програмного забезпечення**, були внесені в **1980-1985** рр.

Директива Ради 91/250/ЄЕС 1991р. – що встановлювала **мінімальний перелік норм про комп'ютерні програми**, які підлягали **внесенню до національних законодавств країн** – учасниць ЄЕС з **авторського права**

В 1996 році була прийнята **директива ЄЕС про правову охорону баз даних**

охорона комп'ютерних програм і баз даних передбачається такими порівняно новими міжнародними угодами, як **угода ТРІПС 1994 року** і **Договір ВОІВ про авторське право 1996 року**

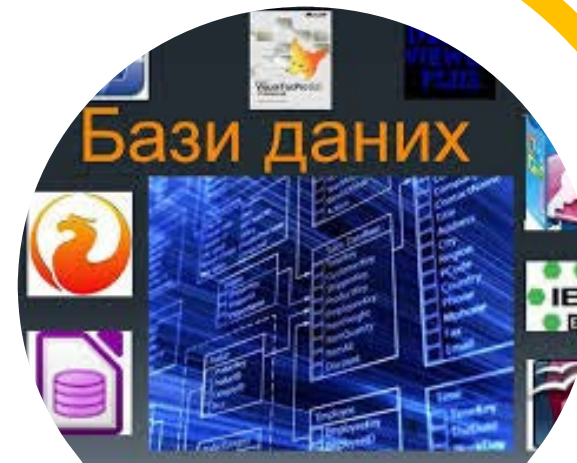

НЕ Є ОБ'ЄКТОМ АВТОРСЬКОГО ПРАВА:

- * **повідомлення про новини** дня або поточні події
- * твори народної творчості (**фольклор**);
- * видані органами державної влади **офіційні документи**
- * **державні символи** України, **державні нагороди**;
- * **грошові знаки**;
- * розклади руху транспортних засобів, розклади телерадіопередач, телефонні довідники та інші аналогічні бази даних

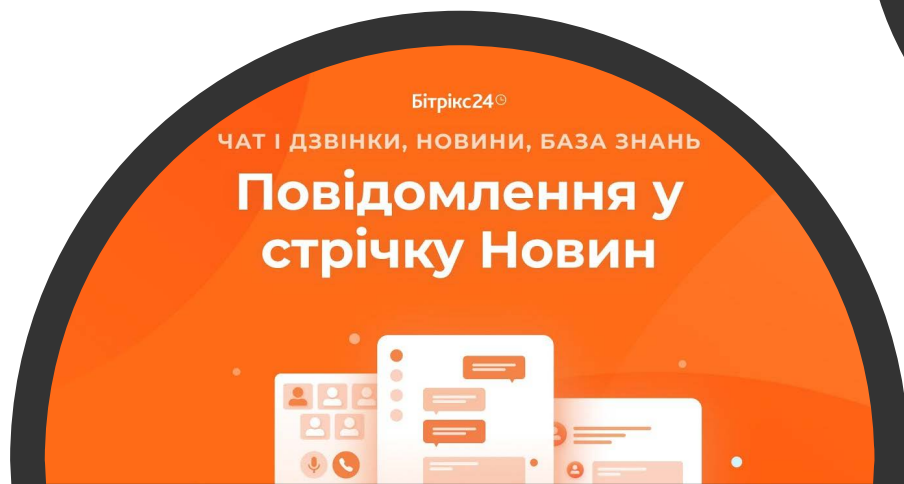

ПРАВОВЕ РЕГУЛЮВАННЯ АВТОРСЬКОГО ПРАВА
(Законодавчо-нормативні акти
Міжнародні договори, ратифіковані Україною)

Цивільний кодекс України

Закон України «Про авторське право і суміжні права»

Закон України «Про розповсюдження примірників аудіовізуальних творів, фонограм, відеограм, комп'ютерних програм, баз даних»

Закон України «Про ефективне управління майновими правами правовласників у сфері авторського права і (або) суміжних прав»

Постанова Кабінету Міністрів України «Про державну реєстрацію авторського права і договорів, які стосуються права автора на твір» (2001)

Бернська конвенція про охорону літературних та художніх творів (1886, набрання чинності для України – 1994)

Всесвітня конвенція про авторське право (Женева, 1952)

Міжнародна конвенція про охорону інтересів виконавців, виробників фонограм і організації мовлення (Рим, 1961, дата приєднання України – 2001)

Договір ВОІВ про авторське право (Женева, 1996, приєднання України – 2001)

та ін. (див. тема 1.2. перелік м/н угод про АП)

Відповідно до статті 9 Конституції України чинні міжнародні договори, згода на обов'язковість яких надана Верховною Радою України, є частиною національного законодавства України.

Якщо чинним міжнародним договором, згода на обов'язковість якого надана Верховною Радою України, встановлено інші правила, ніж ті, що містяться в законодавстві України про авторське право і суміжні права, то застосовуються правила міжнародного договору

РЕЄСТРАЦІЯ АВТОРСЬКОГО ПРАВА

для виникнення і здійснення авторського права та суміжних прав **не вимагається реєстрація твору** (регламентовано українським законодавством, нормами міжнародних угод)

Реєстрацію як **передумову виникнення та охорони авторських прав** слід відрізнити від **реєстрації з метою заяви про існування або для забезпечення доказів прав**. Законодавством України передбачений саме останній вид реєстрації

Питання державної реєстрації авторських прав на твори у галузі науки, літератури і мистецтва та договорів, які стосуються права автора на твір, регулюються

Цивільним кодексом України (далі – ЦКУ),

Законом України «Про авторське право і суміжні права»

Порядком державної реєстрації авторського права і договорів, які стосуються права автора на твір, затвердженим постановою Кабінету Міністрів України від 27.12.2001 №1756 «Про державну реєстрацію авторського права та договорів, які стосуються права автора на твір»

юридичною презумпцією авторства вважається зазначення імені автору на оригіналі або примірнику твору, а реєстрація визнається одним із доказів авторства і належності прав, хоча й досить суттєвим



РЕЄСТРАЦІЯ
АВТОРСЬКИХ ПРАВ
НА ФОТОГРАФІЮ



РЕЄСТРАЦІЯ АВТОРСЬКОГО ПРАВА

ПОВНОВАЖЕННЯ УКРПАТЕНТУ В СФЕРІ АВТОРСЬКОГО ПРАВА

- * приймання і розгляд заявок на державну реєстрацію прав автора на твори науки, літератури і мистецтва
- * реєстрація договорів, що стосуються прав авторів на твори
- * видача свідоцтв про реєстрацію авторського права на твір
- здійснення публікацій в офіційному бюлетені з питань охорони авторського права і суміжних прав

Правова основа повноважень:

- * Закон України «Про внесення змін до деяких законів щодо створення національного органу інтелектуальної власності»,
- * розпорядження Кабінету Міністрів України від 13 жовтня 2020 р. № 1267-р «Про національний орган інтелектуальної власності»,
- * частина друга статті 4-1 Закону України «Про авторське право і суміжні права»



РЕЄСТРАЦІЯ АВТОРСЬКОГО ПРАВА

НЕОБХІДНІСТЬ РЕЄСТРАЦІЇ АВТОРСЬКОГО ПРАВА

Свідоцтво про реєстрацію авторського права
встановлює авторство та наявність авторських
прав

Реєстрація твору встановлює дату створення твору
(вагоме значення для неопублікованих творів)

За наявності спору (як доказу у випадку позову),
перевага особі, авторське право якої
зареєстровано (презумпція авторства, не
підкріплена свідоцтвом про реєстрацію, має слабкі
шанси у разі оскарження авторства в судовому
порядку)

Свідоцтво необхідне для припинення порушення
авторських прав в мережі Інтернет

За наявності свідоцтва, спадкоємці без проблем зможуть
успадкувати майнові авторські права на твори



РЕЄСТРАЦІЯ АВТОРСЬКОГО ПРАВА

ПОРЯДОК ДЕРЖАВНОЇ РЕЄСТРАЦІЇ АВТОРСЬКОГО ПРАВА І ДОГОВОРІВ, які стосуються права автора на твір

Відповідно Порядку, Заявку на реєстрацію подає заявник – **суб'єкт авторського права** (автор твору, особа, яка має авторське право, роботодавець, на замовлення і за рахунок якого створено твір), або його **довірена особа** (уповноважений представник автора або особи, яка має авторське право), організація, якій доручено автором управляти його майновими правами

ЗАЯВКА – сукупність документів, що складається:

- **заява**, викладену українською мовою, що складається за формою, затвердженю Міністерства економіки;
- **примірник твору** (оприлюднений чи неоприлюднений) у матеріальній формі
- **документ**, що свідчить про факт і дату **оприлюднення твору**
- документ про сплату **збору за підготовку до реєстрації авторського права на твір** або копія документа, що підтверджує право на звільнення від сплати збору
- документ про сплату **державного мита за видачу свідоцтва** або копія документа, що підтверджує право на звільнення від сплати мита за видачу свідоцтва
- **довіреність**, оформлену в установленому порядку, якщо заявка від імені автора або його спадкоємця подається довіреною особою, або копію довіреності, засвідченої відповідно до закордонного законодавства
- **документ**, що засвідчує **перехід у спадщину майнового права автора** (якщо заявка подається спадкоємцем автора)



РЕЄСТРАЦІЯ АВТОРСЬКОГО ПРАВА

ПОДАННЯ ЗАЯВКИ

Заявки на державну реєстрацію подаються до **Укрпатенту** заявником або його довіреною особою у паперовій формі:

засобами поштового зв'язку за адресою Укрпатенту - вул. Глазунова, 1, Київ-42, 01601,

через поштову скриньку безпосередньо за адресою Укрпатенту - вул. Глазунова, 1, м. Київ.

Під час розгляду заявки **не проводиться експертиза** твору і не встановлюється факт виникнення авторства

Реєстрація авторського права займає в середньому 2-3 місяці (сама **реєстрація – місяць від дати надходження заявки та видача свідоцтва – місяць від дати реєстрації**)

На підставі **рішення про реєстрацію авторського права** на твір та за наявності документа про сплату державного мита за **видачу свідоцтва** або копії документа, що підтверджує право на звільнення від сплати державного мита за видачу свідоцтва, **відомості про реєстрацію авторського права на твір** **заносяться до Державного реєстру свідоцтв про реєстрацію авторського права на твір**

Після здійснення публікується в своєму **офіційному бюлетені** визначені в установленому порядку відомості про реєстрацію авторського права на твір та про реєстрацію договору, який стосується права автора на твір



РЕЕСТРАЦІЯ АВТОРСЬКИХ ПРАВ НА СЛУЖБОВИЙ ТВІР



РЕЕСТРАЦІЯ АВТОРСЬКОГО ПРАВА

Документи для реєстрації авторського права на СЛУЖБОВИЙ ТВІР

Ті самі документи що і на реєстрацію авторського права на твір, а також **цивільно-правовий договір** (договір про розподіл майнових прав на твір тощо), до якого додаються:

належним чином завірена копія трудового договору (контракту) з працівником, та/або **службового завдання** тощо;

акт про виконання робіт, що стосується створення такого твору, за умови, якщо такий акт є невід'ємною частиною цивільно-правового договору;

наказ про склад працівників, які задіяні для створення такого твору (у разі наявності)

МАЙНОВІ ПРАВА ІНТЕЛЕКТУАЛЬНОЇ ВЛАСНОСТІ НА ОБ'ЄКТ, СТВОРЕНИЙ У ЗВ'ЯЗКУ З ВИКОНАННЯМ ТРУДОВОГО ДОГОВОРУ

Виключне право на **використання твору** – усі майнові права автора належать роботодавцеві, за умов:

- 1) твір створено у зв'язку з виконанням трудового договору;
- 2) автор працює у роботодавця за наймом, за трудовим договором (контрактом) (ст. 16 Закону про авторське право)

Майнові права інтелектуальної власності на об'єкт, створений у зв'язку з виконанням трудового договору, належать його творцеві і роботодавцеві спільно

Законодавство Сполучених Штатів Америки, Великобританії та ряду інших країн містить **концепцію work for hire**, згідно якої автором вважається власне роботодавець, а не фактичний творець

Розмір **авторської винагороди** за створення і використання твору, створеного за договором з автором, який працює за наймом, та порядок її виплати встановлюється у **договорі** між автором і роботодавцем

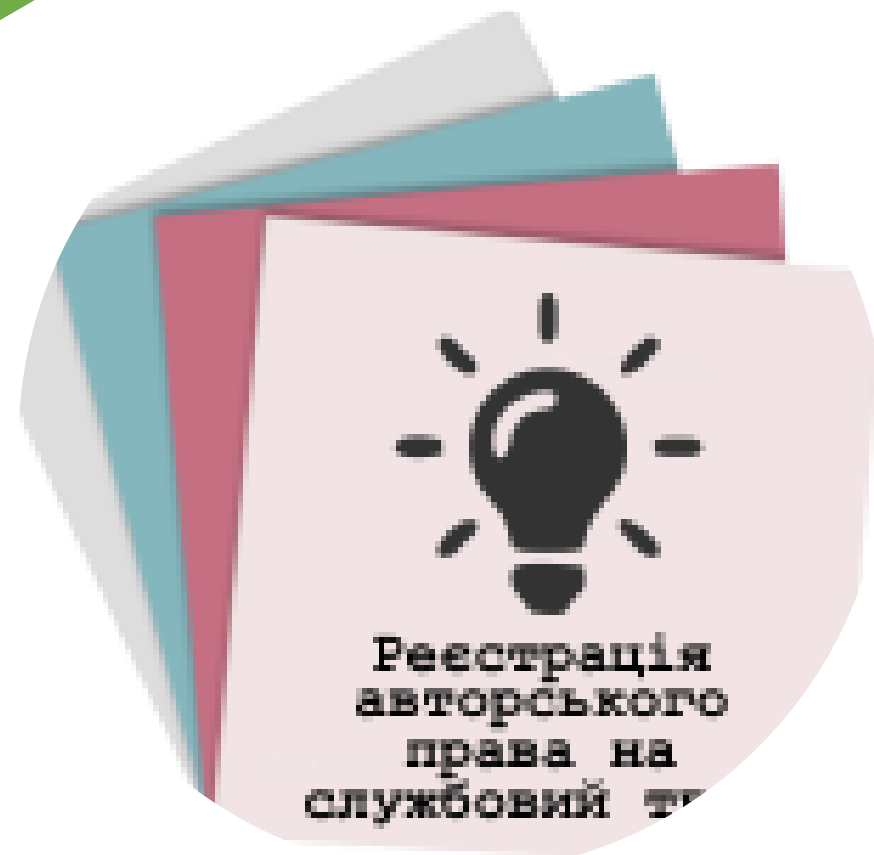

РЕЄСТРАЦІЯ АВТОРСЬКОГО ПРАВА

Додаткові документи на
реєстрацію авторського права
на окремі твори

КОМП'ЮТЕРНА ПРОГРАМА:

– Настанова щодо використання
програми

БАЗА ДАНИХ:

– Настанова щодо використання
бази даних.

– Опис структури бази даних

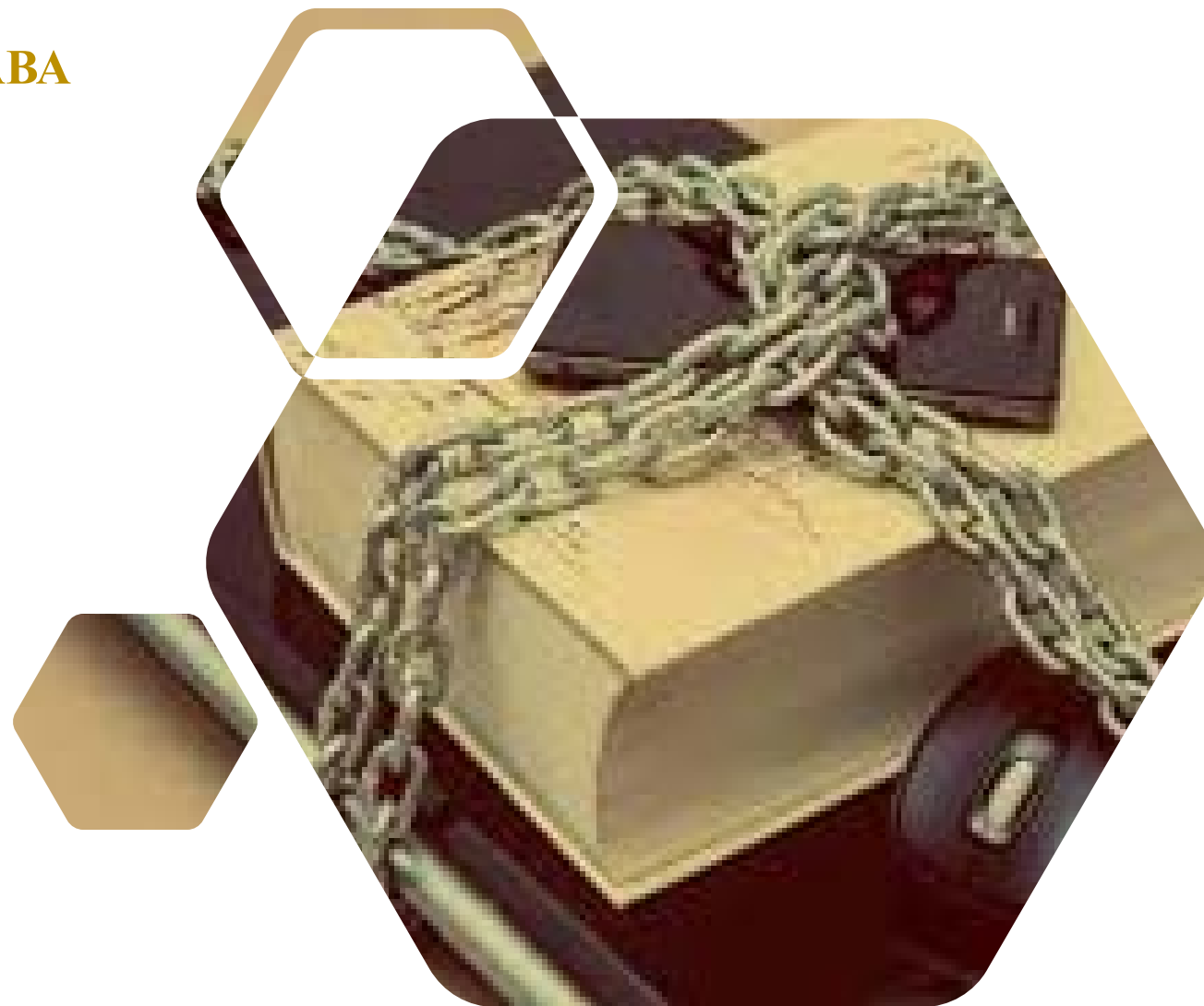

РЕЄСТРАЦІЯ АВТОРСЬКОГО ПРАВА

При реєстрації авторського права на твори архітектури, містобудування, садово-паркового та монументального мистецтва

додається

анотація, яка повинна містити назву твору, його місцезнаходження (адресу), архітектурні характеристики і параметри, час і місце створення



РЕЄСТРАЦІЯ АВТОРСЬКОГО ПРАВА

РОЗГЛЯД ЗАЯВКИ

Розгляд заявки і прийняття рішення про реєстрацію авторського права на твір або про відмову в реєстрації здійснюється протягом місяця від дати надходження документів заявки.

Якщо заявка відповідає встановленим вимогам, приймається рішення про реєстрацію авторського права на твір. В іншому випадку заявнику надсилається обґрунтоване рішення про відмову в реєстрації.

На підставі рішення про реєстрацію авторського права на твір та за наявності документа про сплату збору за оформлення і видачу свідоцтва відомості про реєстрацію авторського права на твір заносяться до Державного реєстру свідоцтв про реєстрацію авторського права на твір.

Датою реєстрації авторського права на твір є дата занесення відомостей про реєстрацію до Державного реєстру свідоцтв про реєстрацію авторського права на твір



РЕЄСТРАЦІЯ АВТОРСЬКОГО ПРАВА

Після державної реєстрації особам, які мають авторське право видається відповідне **СВІДОЦТВО ПРО ДЕРЖАНУ РЕЄСТРАЦІЮ АВТОРСЬКОГО ПРАВА НА ТВІР**

Видача свідоцтва здійснюється Укрпатентом в місячний строк від дати реєстрації.

Свідоцтво видається безпосередньо заявнику, його довіреній особі або надсилається на адресу, зазначену в заяві

РЕЄСТРАЦІЯ ДОГОВОРУ, який стосується права автора на твір фіксує передачу майнових прав на твір та право використання твору:

Реєстрація договору **про передачу (відчуження) майнових прав** на твір

Реєстрація договору **про передачу виключного права на використання твору**

Реєстрація договору **про передачу невиключного права на використання твору**

ДОГОВОРИ, які подаються на державну реєстрацію, мають відповідати загальним положенням Цивільного кодексу України вимогам до договорів щодо розпоряджання майновими правами інтелектуальної власності, визначеним у главі 75 Цивільного кодексу України і статтях 31-33 Закону України «Про авторське право і суміжні права»

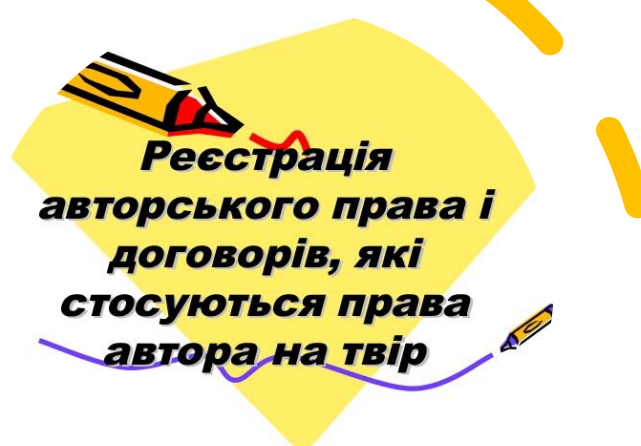

ДОГОВОРИ ЩОДО РОЗПОРЯДЖАННЯ МАЙНОВИМИ ПРАВАМИ АВТОРА

ДОГОВОРИ

Ліцензійний договір

Договір про передання (відчуження) майнових прав

Договір про створення за замовленням і використання твору

Договір про розподіл майнових прав на службовий твір

Видавничий договір

Договір між співавторами твору

ДОКУМЕНТИ ДЛЯ РЕЄСТРАЦІЇ ДОГОВОРІВ

Заява українською мовою, за встановленою формою

Примірник твору

Примірник **авторського договору**, що засвідчує **передачу (відчуження) майнового права** на твір, або примірник авторського договору про **передачу права на використання** твору

Документ, що підтверджує **наявність майнових прав**, що передаються (за необхідності)

Документ або копія документа про **сплату збору за підготовку до реєстрації договору**

Довіреність, якщо заявка подається довіреною особою



РЕЄСТРАЦІЯ АВТОРСЬКОГО ПРАВА

Для інформування заявників з питань державної реєстрації авторського права і договорів, які стосуються права автора на твір, створення на офіційному веб-сайті Укрпатенту розділ «Авторське право», який знаходиться у рубриці «Заявникам» у головному меню веб-сайту Укрпатенту.

РОЗДІЛ «АВТОРСЬКЕ ПРАВО» містить, зокрема актуальну інформацію щодо:

бланків заяв для реєстрації авторського права і договорів, які стосуються права автора на твір, реквізитів рахунків для оплати зборів і мита та їх розмір, довідкової інформації з питань авторського права



Національний
орган
інтелектуальної
власності

Державне
підприємство
«Український
інститут
інтелектуальної
власності»

АВТОРСЬКЕ ПРАВО І СУМІЖНІ ПРАВА

Бюлетень № 67

Видається з 2002 року

СПІВАВТОРСТВО

Автором твору науки, літератури, мистецтва є **одна особа**,
участь кількох осіб – **співавторів** у творчому процесі.

Якщо два або кілька авторів **спільною працею створюють твір**, відносини між ними називаються **співавторством** (стаття 13 Закону про авторське право).

Два види співавторства:

- а) коли неможливо виділити працю кожного співавтора - **нероздільне співавторство**;
- б) коли складові частини чітко визначені і відомо, хто зі співавторів написав ту чи іншу частину, – **роздільне співавторство** (кожен із співавторів зберігає **авторське право** на свою частину, водночас він є **співавтором** твору в цілому)

Співавторство можливе при створенні будь-яких творів

УГОДА ПРО СПІЛЬНУ ПРАЦЮ НАД ТВОРОМ

- *твір може **використовуватися** лише за **спільною згодою** усіх співавторів;
- *право опублікування та іншого використання твору належить однаковою мірою усім співавторам;
- *співавтор **не може** без достатніх підстав **відмовити** іншим у **дозволі на опублікування**
- *у разі **порушення** спільного авторського права кожний співавтор може доводити своє **право в судовому порядку**
- ***винагорода** за використання твору належить співавторам у **рівних частках**, якщо в угоді не передбачається інше)

співоробітництво – кілька авторів беруть участь у створенні **колективної праці** за завданням/проектом організації. Ця колективна праця не є єдиним цілим. **Авторське право** на колективний твір належить **юридичній особі**

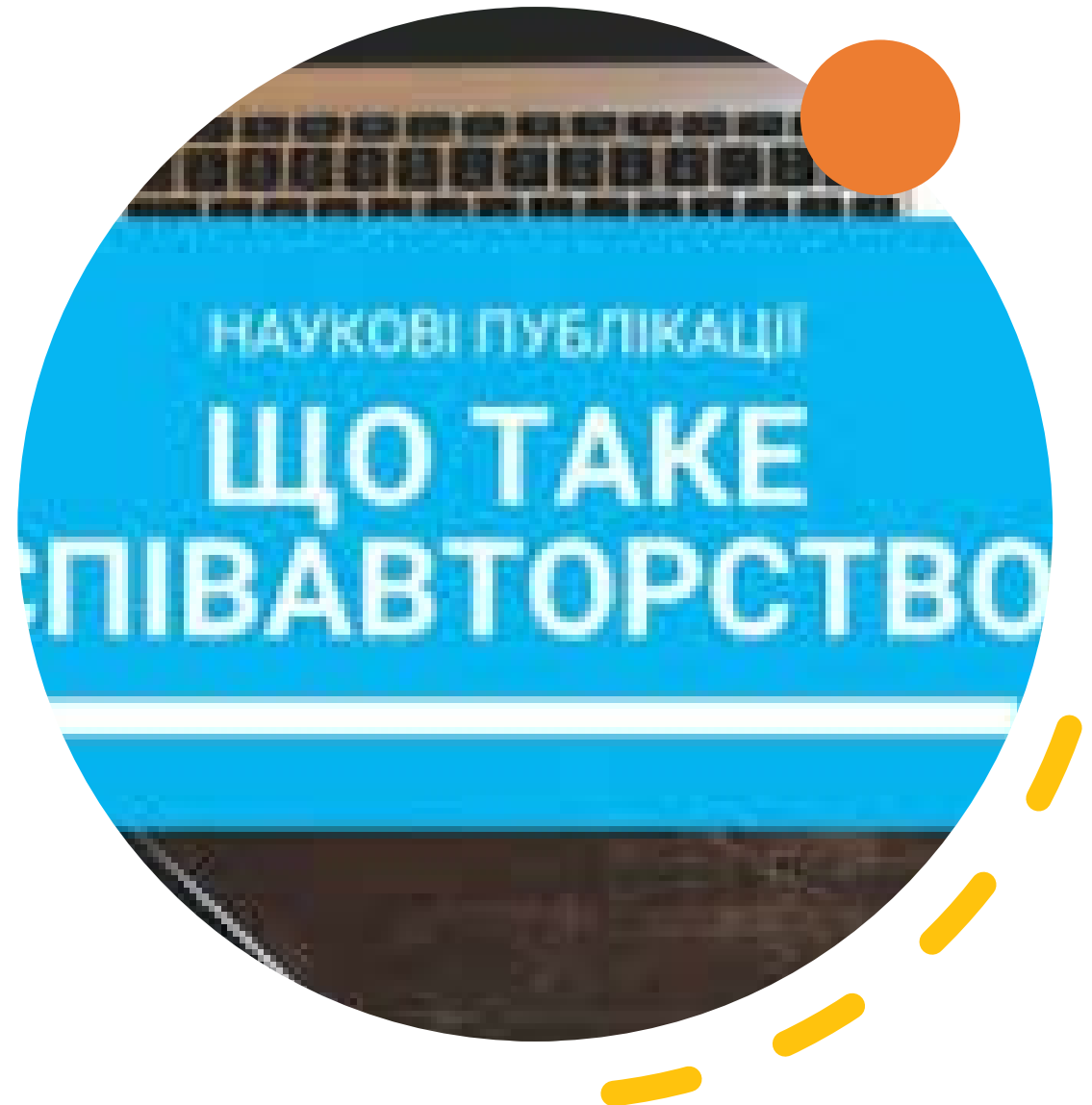

СУМІЖНІ ПРАВА

Розділ III СУМІЖНІ ПРАВА

Стаття 35. ОБ'ЄКТИ СУМІЖНИХ ПРАВ

Об'єктами суміжних прав, незалежно від призначення, змісту, оцінки, способу і форми вираження, є:

- а) виконання літературних, драматичних, музичних, музично-драматичних, хореографічних, фольклорних та інших творів;
- б) фонограми, відеограми;
- в) передачі (програми) організацій мовлення.

Стаття 36. СУБ'ЄКТИ СУМІЖНИХ ПРАВ

1. Суб'єктами суміжних прав є:

- а) **виконавці творів**, їх спадкоємці та особи, яким на законних підставах передано суміжні майнові права щодо виконань;
- б) **виробники фонограм**, їх спадкоємці (правонаступники) та особи, яким на законних підставах передано суміжні майнові права щодо фонограм;
- в) **виробники відеограм**, їх спадкоємці (правонаступники) та особи, яким на законних підставах передано суміжні майнові права щодо відеограм;
- г) **організації мовлення** та їх правонаступники.

Основна **риса об'єктів суміжних прав** – від них **не вимагається творчого характеру**

Спірність питання (обговорювались на міжнародних конференціях з авторського права):

*вважають **виконання об'єктом авторського права**, оскільки діяльність виконавців **заснована на творчості**,

*автор і виконавець виступають як співавтори

*виконання є **переробкою первісного твору**



СУМІЖНІ ПРАВА

Законом України від 11 липня 2001 року “Про внесення змін до Закону України «Про авторське право і суміжні права» визнано **об’єктом суміжних прав відеограму** – відеозапис на відповідному матеріальному носії (магнітній стрічці, магнітному диску, компакт-диску тощо)

Відеограмою визнається не тільки запис виконання, а й запис будь-яких інших рухомих зображень

Цього об’єкту немає в міжнародних договорах

відеограма як об’єкт суміжних прав фігурує у **французькому законі від 3 липня 1985 року** “Про авторське право, права артистів-виконавців, виробників фонограм і відеограм і організацій аудіовізуального мовлення”

Відеограма

- відеозапис на відповідному матеріальному носії виконання або будь-яких рухомих зображень (із звуковим супроводом чи без нього), крім зображень у вигляді запису, що входить до аудіовізуального твору.

СУМІЖНІ ПРАВА

Міжнародна конвенція про охорону прав/інтересів виконавців, виробників фонограм і організацій мовлення (Рим, 1961 р., до Римської конвенції Україна приєдналася 2001 р.) визначила:

«Охорона, що надається даною Конвенцією, жодним чином не зачіпає і не заподіює жодної шкоди охороні **авторських прав** на літературні та художні твори»



ПАТЕНТОЗНАВСТВО ТА АВТОРСЬКЕ ПРАВО

**ТЕМА 3.2. КОМП'ЮТЕРНІ ПРОГРАМИ ТА БАЗИ ДАНИХ ЯК ОБ'ЄКТИ
АВТОРСЬКОГО ПРАВА, ЇХ ПРАВОВА ОХОРОНА**

ТЕМА 3.2. КОМП'ЮТЕРНІ ПРОГРАМИ ТА БАЗИ ДАНИХ ЯК ОБ'ЄКТИ АВТОРСЬКОГО ПРАВА, ЇХ ПРАВОВА ОХОРОНА

ПЛАН

- 1. Комп'ютерні програми як об'єкти інтелектуальної власності й авторського права.
Специфіка комп'ютерної програми як об'єкту авторського права**
- 2. Законодавчо-нормативна база авторського права на комп'ютерні програми**
- 3. Міжнародні норми щодо комп'ютерних програм**
- 4. Реєстрація авторських прав на комп'ютерні програми**
- 5. Ліцензії, договори на програмні продукти**
- 6. Реєстрація договорів на комп'ютерні програми**
- 7. Порухення у сфері авторського права на комп'ютерні програми**
- 8. Електронні бази даних як об'єкти інтелектуальної власності й авторського права**
- 9. Правовий захист баз даних**
- 10. Реєстрація прав на бази даних**
- 11. Ліцензія на базу даних**

КОМП'ЮТЕРНІ ПРОГРАМИ ЯК ОБ'ЄКТИ ІНТЕЛЕКТУАЛЬНОЇ ВЛАСНОСТІ Й АВТОРСЬКОГО ПРАВА. СПЕЦИФІКА КОМП'ЮТЕРНОЇ ПРОГРАМИ ЯК ОБ'ЄКТУ АВТОРСЬКОГО ПРАВА

АВТОРСЬКЕ ПРАВО НА КОМП'ЮТЕРНУ ПРОГРАМУ

```
<LVIV>BARRISTERS_P_G Barristers_prime_group{attorney_at_law}(__)
Barristers_prime_group{attorney_at_law}(__)<LVIV>BARRISTERS_P_G
<LVIV>BARRISTERS_P_G Barristers_prime_group{attorney_at_law}(__)
Barristers_prime_group{attorney_at_law}(__)<LVIV>BARRISTERS_P_G
<LVIV>BARRISTERS_P_G Barristers_prime_group{attorney_at_law}(__)
Barristers_prime_group{attorney_at_law}(__)>BARRISTERS_P_G
<LVIV>BARRISTERS_P_G Barristers_prime_group{attorney_at_law}(__)
Barristers_prime_group{attorney_at_law}(__)<LVIV>BARRISTERS_P_G
<LVIV>BARRISTERS_P_G Barristers_prime_group{attorney_at_law}(__)
Barristers_prime_group{attorney_at_law}(__)<LVIV>BARRISTERS_P_G
<LVIV>BARRISTERS_P_G Barristers_prime_group{attorney_at_law}(__)
Barristers_prime_group{attorney_at_law}(__)<LVIV>BARRISTERS_P_G
<LVIV>BARRISTERS_P_G Barristers_prime_group{attorney_at_law}(__)
Barristers_prime_group{attorney_at_law}(__)<LVIV>BARRISTERS_P_G
<LVIV>BARRISTERS_P_G Barristers_prime_group{attorney_at_law}(__)
Barristers_prime_group{attorney_at_law}(__)<LVIV>BARRISTERS_P_G
```



У праві інтелектуальної власності комп'ютерні програми є об'єктами авторського права, творами у галузі науки

**КОМП'ЮТЕРНІ ПРОГРАМИ ЯК ОБ'ЄКТИ
ІНТЕЛЕКТУАЛЬНОЇ ВЛАСНОСТІ Й АВТОРСЬКОГО
ПРАВА. СПЕЦИФІКА КОМП'ЮТЕРНОЇ ПРОГРАМИ ЯК
ОБ'ЄКТУ АВТОРСЬКОГО ПРАВА**

Комп'ютерні програми охороняються як літературні твори відповідно до Бернської конвенції про охорону літературних і художніх творів (1886) та ст. 10 Угоди ТРІПС (1994, Угода щодо торговельних аспектів прав ІВ)

В Україні, як у більшості країн, правове регулювання комп'ютерної програми прирівнюється до літературного твору

В Україні комп'ютерна програма охороняється тільки авторським правом і її не можна «запатентувати», тобто отримати патент на винахід або корисну модель

ч. 3 ст. 6 Закону України «Про охорону прав на винаходи і корисні моделі» від 15 грудня 1993 р. з наступними змінами й доповненнями визначає, що КІІ не можуть одержати охорону згідно з цим законом

в Україні охороняються лише форма виразу КІІ (вихідний та об'єктний коди), а структура, алгоритми, що лежать в основі програм, не підлягають охороні

обґрунтування захисту авторських прав на КІІ є застарілими, не відображає особливості та специфіку об'єкта, який захищається



КОМП'ЮТЕРНІ ПРОГРАМИ ЯК ОБ'ЄКТИ ІНТЕЛЕКТУАЛЬНОЇ ВЛАСНОСТІ Й АВТОРСЬКОГО ПРАВА. СПЕЦИФІКА КОМП'ЮТЕРНОЇ ПРОГРАМИ ЯК ОБ'ЄКТУ АВТОРСЬКОГО ПРАВА

КП наближена до об'єктів патентного права, бо вона, як і винахід або корисна модель, **вирішує певне технічне завдання в будь-якій сфері технології**

об'єктом винаходу (корисної моделі) може бути або продукт, або процес (спосіб), що вирішує **певне технічне завдання**, комп'ютерна програма також може бути **об'єктом винаходу (корисної моделі)**

КП може виступати **складовою частиною винаходу (корисної моделі)**, яка виконує певну функцію в **межах винайденого технічного рішення**

КП є складовою частиною **Інтернет-сайту як об'єкту інтелектуального права** (поряд з інформаційною складовою, доменним ім'ям). **Програмні засоби забезпечують його функціонування та можливість інформаційного наповнення веб-сайту**



КОМП'ЮТЕРНІ ПРОГРАМИ ЯК ОБ'ЄКТИ ІНТЕЛЕКТУАЛЬНОЇ ВЛАСНОСТІ Й АВТОРСЬКОГО ПРАВА. СПЕЦИФІКА КОМП'ЮТЕРНОЇ ПРОГРАМИ ЯК ОБ'ЄКТУ АВТОРСЬКОГО ПРАВА

КП є об'єктом авторського права,
тому вона повинна **відповідати**
критеріям, які є **визначальними** для
віднесення певного об'єкту до
об'єктів авторського права:

- *об'єктом правової охорони є лише такий результат, який створений **творчою працею**;
- * правовій охороні як об'єкт авторського права підлягає твір, виражений в **об'єктивній формі**, а не його зміст





ЗАКОНОДАВЧО-НОРМАТИВНА БАЗА АВТОРСЬКОГО ПРАВА НА КОМП'ЮТЕРНІ ПРОГРАМИ

Відносини у сфері авторського права на КП
регулюються

Главами 35, 36 Цивільного кодексу України

Законом України «Про авторське право і
суміжні права»

Законом України «Про розповсюдження
примірників аудіовізуальних творів,
фонограм, відеограм, комп'ютерних програм,
баз даних»

Постановою КМУ від 27.12.2001 р. № 1756
«Про державну реєстрацію авторського права
і договорів, які стосуються права автора на
твір»

(Порядок державної реєстрації авторського
права і договорів, які стосуються права
автора на твір;

розміри та порядок сплати зборів за
підготовку до державної реєстрації
авторського права і договорів, які стосуються
права автора на твір)



ЗАКОНОДАВЧО-НОРМАТИВНА БАЗА АВТОРСЬКОГО ПРАВА НА КОМП'ЮТЕРНІ ПРОГРАМИ

Закон України «Про авторське право і суміжні права» та визначення поняття «комп'ютерна програма»

ст. 1 Закону наводиться визначення комп'ютерної програми – це набір інструкцій у вигляді слів, цифр, кодів, схем, символів чи у будь-якому іншому вигляді, виражених у формі, придатній для зчитування комп'ютером, які приводять його у дію для досягнення певної мети або результату (це поняття охоплює як операційну систему, так і прикладну програму, виражені у вихідному або об'єктному кодах)

Авторське право на комп'ютерну програму виникає з моменту створення комп'ютерної програми

(право промислової власності, яке виникає з моменту засвідчення його патентом)

Авторське право на комп'ютерну програму виникає внаслідок самого факту її створення і не потребує реєстрації, спеціального оформлення, чи дотримання будь-яких інших формальностей (ст. 437 ЦК)

Авторське право поширюється як на цілу програму, так і на її частину, якщо вона може використовуватися самостійно, наприклад, модуль



ЗАКОНОДАВЧО-НОРМАТИВНА БАЗА АВТОРСЬКОГО ПРАВА НА КОМП'ЮТЕРНІ ПРОГРАМИ

СУБ'ЄКТАМИ АП НА КП:

- *первинний суб'єкт – **автор комп'ютерної програми** (фізична особа, яка своєю творчою працею створила програму і якій належать **особисті немайнові та майнові права** на цю програму)
- *інші **фізичні та юридичні особи, які набули права** на комп'ютерну програму відповідно до **договору** або **Закону**

ЗМІСТ АВТОРСЬКОГО ПРАВА становлять **особисті немайнові та майнові права**

Особисті немайнові права авторів КП (є невідчужуваними):

- *право **визнання авторства** (програміст має право на визнання свого авторства шляхом **зазначення імені автора на творі** та на його примірниках, наприклад, на дисках, на яких записана комп'ютерна програма),
- *право на **заборону використання ім'я** (право на **анонімність**),
- *право на **псевдонім**
- *право на **недоторканність твору** (збереження цілісності твору)



ЗАКОНОДАВЧО-НОРМАТИВНА БАЗА АВТОРСЬКОГО ПРАВА НА КОМП'ЮТЕРНІ ПРОГРАМИ

МАЙНОВІ ПРАВА (так звані «економічні») на КП:

* виключне право на **використання** КП (що згідно зі ст. 441 ЦК включає права на: **опублікування** (випуск у світ); **відтворення** будь-яким способом та у будь-якій формі; **переробку/удосконалення, адаптацію** та інші подібні зміни; викладати в Інтернет для скачування; **продаж, передання в найм** (оренду)тощо),

*виключне **право дозволяти використання** твору іншими особами та **право перешкоджати неправомірному використанню** КП, у тому числі **забороняти таке використання** іншими особами

Майнові права на комп'ютерну програму належать

**автору,
роботодавцю,
замовнику,
спадкоємцям автора,
особі, якій передано майнові права**

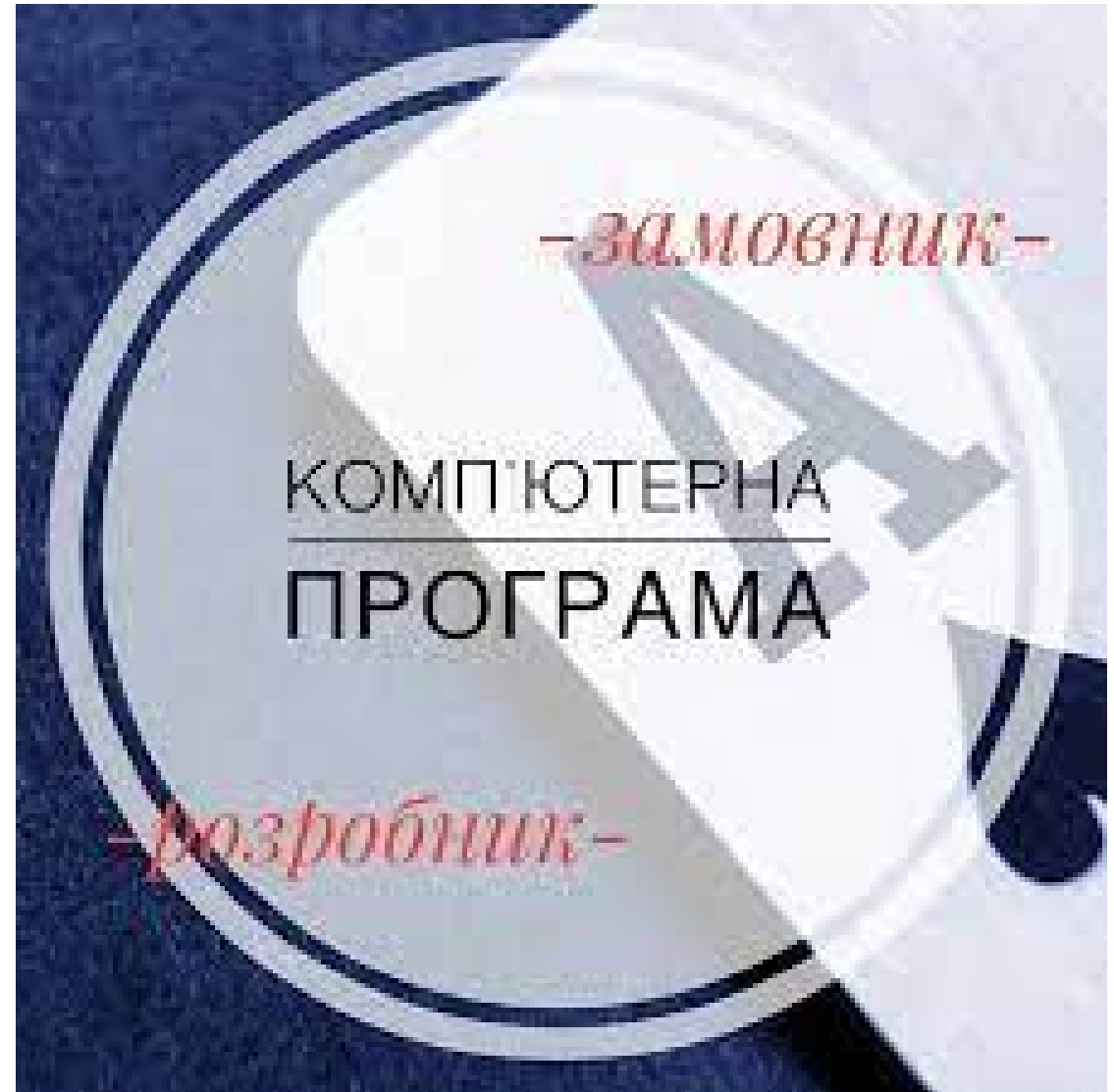

ЗАКОНОДАВЧО-НОРМАТИВНА БАЗА АВТОРСЬКОГО ПРАВА НА КОМП'ЮТЕРНІ ПРОГРАМИ

комп'ютерна програма може бути **службовим твором**, створена програмістом *X*, який працює на підприємстві *У*

Закон України «Про авторське право і суміжні права»: **службовий твір** - це твір, створений автором у порядку виконання службових обов'язків (обов'язки працівника, визначені в *трудовому договорі, посадових інструкціях*, які передбачають написання комп'ютерної програми) згідно службового завдання чи трудового договору (контракту) між ним і роботодавцем

Два правових акта, положення яких суперечать один одному

СУДОВА ПРАКТИКА ЗАСТОСОВУЄ НОРМИ ЦИВІЛЬНОГО КОДЕКСУ УКРАЇНИ

бажано спочатку (до початку написання програми) прописувати в договорі кому належатимуть майнові права



виключне **майнове право** на службовий твір *належить* **роботодавцю**, якщо інше не **передбачено трудовим договором** (контрактом) та (або) **цивільно-правовим договором** між автором і роботодавцем



майнові права інтелектуальної власності (у тому числі і авторського права) на об'єкт, створений у зв'язку з виконанням трудового договору, *належать працівникові*, який створив цей об'єкт, *та юридичній або фізичній особі*, де або в якій він працює, спільно, якщо інше не встановлено договором

**ЗАКОНОДАВЧО-НОРМАТИВНА БАЗА
АВТОРСЬКОГО ПРАВА НА КОМП'ЮТЕРНІ
ПРОГРАМИ**

Законодавством встановлені випадки **вільного використання комп'ютерної програми**. Вільне використання - використання програми **без дозволу і без виплати винагороди**



МІЖНАРОДНІ НОРМИ ЩОДО КОМП'ЮТЕРНИХ ПРОГРАМ

До кінця **1960-х рр.** програмне забезпечення постачалися виробниками **без окремої оплати**. Постачальники комп'ютерів надавали клієнтам вихідний код встановленого програмного забезпечення.

окремо стягувати плату за програмне забезпечення, **роз'єднавши апаратне і програмне забезпечення**.

1976 р. «Відкритий лист для любителів» Білла Гейтса про поширення **порушень авторських прав на програмне забезпечення**, і що використання програмного забезпечення без дозволу власника, є **крадіжкою**.

Першим законом, який включив **комп'ютерні програми до переліку об'єктів авторського права**, у 1972 р. став **Закон про охорону інтелектуальної власності**, прийнятий у **Філіппінах**.

Закон про авторські права **США 1976 р.** змінив юридичну характеристику програмного забезпечення:

програмне забезпечення, подане у машинних кодах стало **об'єктом**, на який поширювалось **законодавство про авторське право** в Сполучених Штатах.



МІЖНАРОДНІ НОРМИ ЩОДО КОМП'ЮТЕРНИХ ПРОГРАМ

У 1980-х рр. **авторсько-правову охорону КП** було встановлено у Великобританії, Іспанії, Канаді, Німеччині, Франції, Японії

В Україні комп'ютерна програма стала користуватись **охороною** з набранням чинності **Законом України «Про авторське право і суміжні права»** від 23 грудня 1993 р.

На міжнародному рівні питання **охорони КП** вперше обговорювала у **1971 р.** Консультативна група урядових експертів Всесвітньої організації інтелектуальної власності У **1978 р.** **ВОІВ** схвалила **«Типові положення про охорону програмного забезпечення обчислювальних машин»**

Бернська конвенція про охорону літературних і художніх творів не визначає комп'ютерну програму об'єктом авторського права.

Таку **охорону цим об'єктам надають**

***Угода** з торговельних аспектів прав інтелектуальної власності (**ТРИПС, 1994**) і

***Договір 1996 р. ВОІВ про авторське право** (ці документи визначають, що **КП охороняються як літературні твори** відповідно до Бернської конвенції)

ст. 4 **Договору ВОІВ про авторське право (1996 р.)** вказано, що комп'ютерні програми охороняються як літературні твори у розумінні ст. 2 Бернської конвенції незалежно від способу або форми їх вираження



В окремих країнах **КП** також визнаються і **об'єктами патентної охорони**, якщо виконуються всі умови **патентоспроможності** (новизна, винахідницький рівень, промислова придатність)

Йдеться про випадки, коли **КП є частиною технологічного процесу, технічного пристрою** тощо й сумісно з ними може бути визнана **об'єктом патентної охорони**

патентом може захищатись алгоритм програми, як спосіб вирішення конкретного завдання
Алгоритм, його етапи записуються, оформляються словесною формою, додаються необхідні блок-схеми, графіки діаграми
Якщо алгоритм вже **пройшов перевірку на патентоздатність**, може бути подана заява на винахід, а сам автор отримає на нього патент

РЕЄСТРАЦІЯ АВТОРСЬКИХ ПРАВ НА КОМП'ЮТЕРНІ ПРОГРАМИ

В Україні державна реєстрація авторських прав здійснюється згідно з

Законом України «Про авторське право і суміжні права» постановою КМУ «Про державну реєстрацію авторського права і договорів, які стосуються права автора на твір» 2001 р.

Суб'єкт авторського права на комп'ютерну програму у будь-який час протягом строку охорони авторського права може зареєструвати своє право у відповідних державних реєстрах у порядку, встановленому Постановою Кабінету Міністрів України від 27.12.2001 р. № 1756

Державна реєстрація авторського права на комп'ютерну програму є правом суб'єкта авторського права, а не його обов'язком

Державна реєстрація авторського права на комп'ютерну програму є вкрай бажаною, оскільки встановлює юридичний факт належності авторського права певній особі

тільки реєстрація авторського права на комп'ютерну програму дає можливість отримати охоронний документ **(СВІДОЦТВО)**



РЕЄСТРАЦІЯ АВТОРСЬКИХ ПРАВ НА КОМП'ЮТЕРНІ ПРОГРАМИ

Реєстрацію авторського права здійснює:

- *фізична особа – автор твору (комп'ютерної програми);
- *декілька фізичних осіб – співавторів;
- *юридична особа, якщо автор комп'ютерної програми є працівником юридичної особи, і ця КП створена відповідно до виконуваних посадових (службових) обов'язків авторів щодо юридичної особи – роботодавця

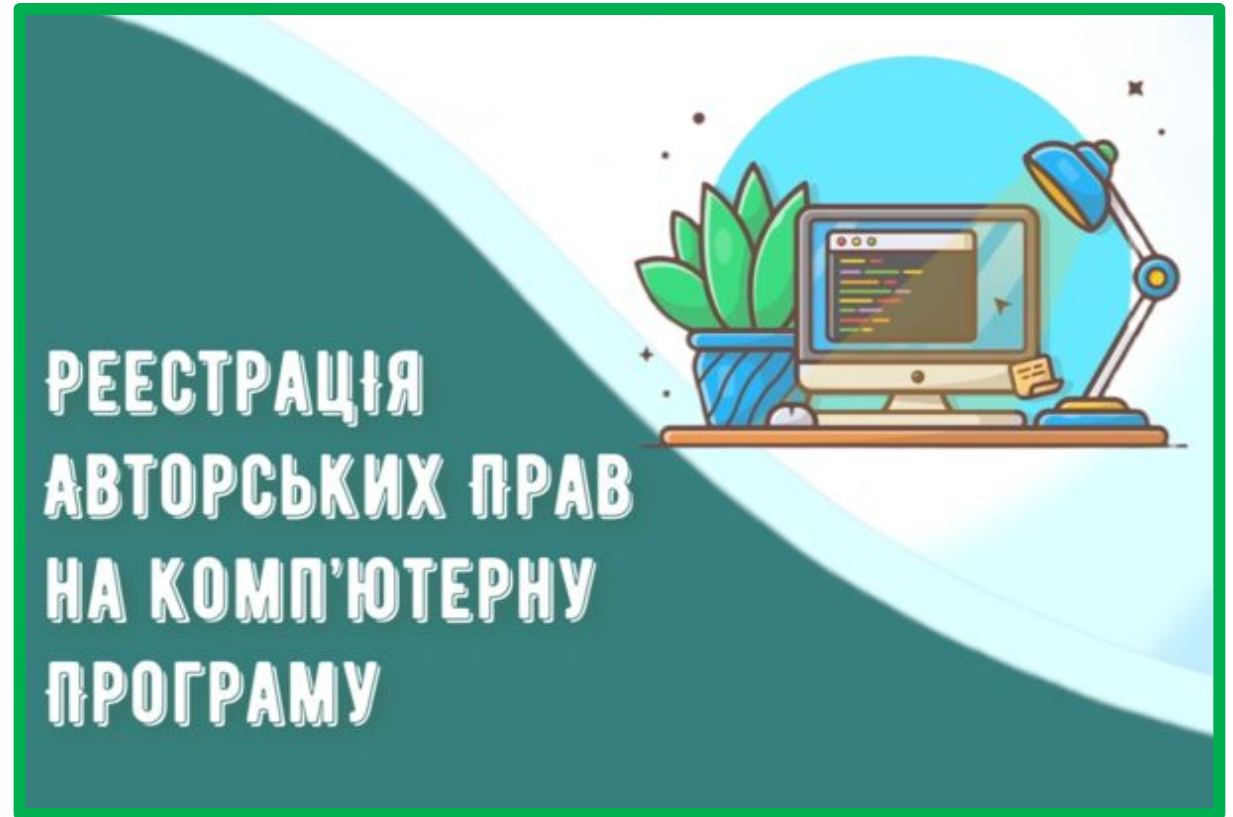

Реєстрація авторства на комп'ютерну програму

ДЕТАЛЬНІШЕ



ЗАЯВКА (ПАКЕТ ДОКУМЕНТІВ) на реєстрацію авторського права на КП

* викладену українською мовою **ЗАЯВУ**, яка складається за певною формою (**Об'єкти** авторського права зазначаються у пункті 3 заяви, згідно зі статтею 8 Закону)

* **ОДИН ПРИМІРНИК ТВОРУ У МАТЕРІАЛЬНІЙ ФОРМІ**, яка визначена у пунктах 3 і 15 Порядку

* **ДОКУМЕНТ** (за наявності), який **СВІДЧИТЬ ПРО ДАТУ І ФАКТ ОПРИЛЮДНЕННЯ ТВОРУ**

* документ про **сплачений збір за підготовку до реєстрації авторського права** (збір оплачуються через банківські установи із обов'язковою вказівкою призначення платежу і ПІБ або повного найменування платника), або копію документа, який підтверджує пільги щодо його сплати

* **довіреність**, оформлену належним чином, якщо заявка подається через представника

* Для реєстрації авторського права щодо **СЛУЖБОВОГО ТВОРУ/ службова КП**, подається документ, який підтверджує **особу**, якій належить майнове право на об'єкт, створений на підставі **договору**

* **документ**, що засвідчує **перехід у спадщину майнового права автора** (якщо заявка подається спадкоємцем автора)

ДОДАТКОВО ДО КП

* **НАЗВА ПРОГРАМИ**, опис її основних функцій, системних вимог

* **ВИХІДНИЙ КОД КОМП'ЮТЕРНОЇ ПРОГРАМИ** (в паперовому або електронному вигляді) в довільному обсязі (ідентифікує програму серед інших)

* **КЕРІВНИЦТВО/ІНСТРУКЦІЯ КОРИСТУВАЧА** комп'ютерною програмою у вільній формі

(Документація, подана заявником на реєстрацію, не повертається)

**ПЕРЕЛІК
ДОКУМЕНТІВ,
НЕОБХІДНИХ ДЛЯ
ПОДАЧІ ЗАЯВКИ
НА РЕЄСТРАЦІЮ
АВТОРСЬКОГО
ПРАВА НА КП:**

РЕЄСТРАЦІЯ АВТОРСЬКИХ ПРАВ НА КОМП'ЮТЕРНІ ПРОГРАМИ

Заявка розглядається, а рішення щодо реєстрації авторського права на твір/відмови у реєстрації (обґрунтоване рішення про відмову в реєстрації), виноситься протягом одного місяця з дати надходження належно оформлених документів заявки

На підставі рішення щодо реєстрації авторського права і за наявності оплаченого збору за оформлення і видачу свідоцтва, відомості щодо реєстрації авторського права вносяться до **Держреєстру свідоцтв** про реєстрацію авторського права на твір

Дата реєстрації авторського права на твір є датою занесення відомостей про реєстрацію до вказаного **Державного реєстру**

Строк держреєстрації авторських прав на КП складає три місяці з дати подання заявки

за оформлення і видачу свідоцтва документ про сплату державного мита

Авторське право на комп'ютерну програму засвідчується

СВІДОЦТВОМ ПРО РЕЄСТРАЦІЮ АВТОРСЬКОГО ПРАВА НА ТВІР

Видачею свідоцтва (охоронний документ державного зразка) завершується процедура реєстрації

Свідоцтво видається в місячний строк з дати реєстрації

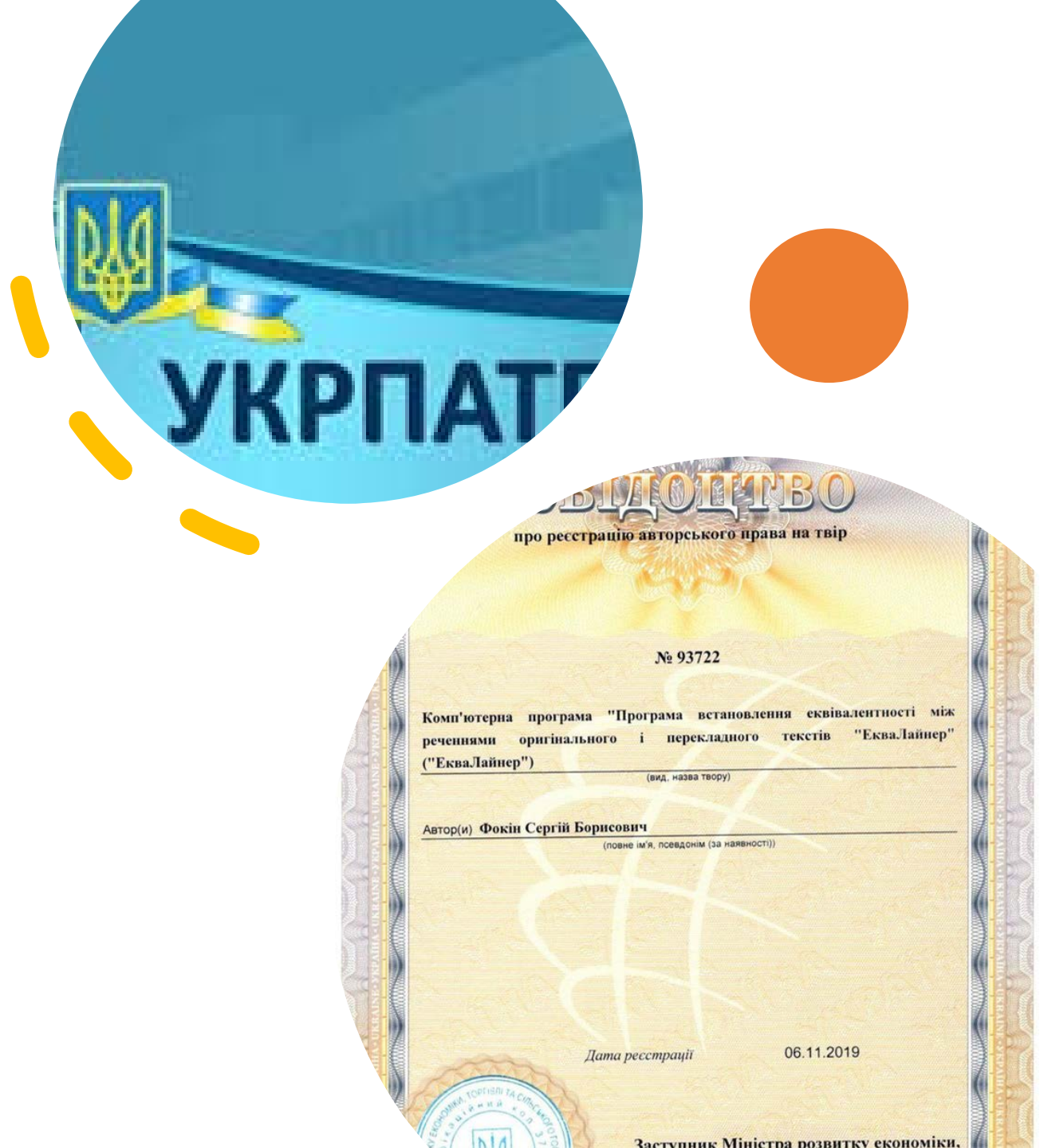

РЕЄСТРАЦІЯ АВТОРСЬКИХ ПРАВ НА КОМП'ЮТЕРНІ ПРОГРАМИ

Наявність **Свідоцтва** та запису в **Реєстрі** є вкрай бажаними, адже цими реєстраційними діями **автор фіксує юридичні факти**, що дозволяє йому спростити захист своїх авторських прав у разі порушень

Для третіх осіб, особливо тих, які отримують від автора права на використання комп'ютерної програми за ліцензійними та авторськими договорами, наявність державної реєстрації прав автора слугує гарантією того, що авторські права на комп'ютерну програму існують та належать конкретній особі, з якою укладається договір

Свідоцтво про реєстрацію авторського права на комп'ютерну програму

Наявність свідоцтва дозволить **вільно розпорядитися** своїм правом на КП

Свідоцтво є єдиним засобом підтвердження свого авторства на КП у разі

***неправомірного використання** іншими особами

***в судових справах** (у спорі за права володіння КП) в уповноваженому органі зберігається примірник твору. Все це може бути використано як доказ в суді,

***укладанні угод** на отримання винагороди за використання КП

на підставі свідоцтва укладається **ліцензійний та інші договори (свідоцтво про реєстрацію авторського права – обов'язковий додаток до договору)**

Усі відомості щодо **реєстрації авторського права** або **договору**, який стосується права автора на твір, Укрпатент публікує в своєму **офіційному бюлетені**



РЕЄСТРАЦІЯ АВТОРСЬКИХ ПРАВ НА КОМП'ЮТЕРНІ ПРОГРАМИ

Примірники КП, що реалізуються на дисках для лазерних систем зчитування (CD-дисках), мають бути **марковані контрольними марками**

Контрольна марка - спеціальний знак, що засвідчує дотримання авторських і (або) суміжних прав і надає право на розповсюдження примірників аудіовізуальних творів, фонограм, відеограм, комп'ютерних програм, баз даних. Контрольна марка є самоклеїним знаком одноразового використання, зовнішній бік якого має спеціальний голографічний захист

(ст.2 Закону України «Про розповсюдження примірників аудіовізуальних творів, фонограм, відеограм, комп'ютерних програм, баз даних»)

Інтернет Асоціація України, яка об'єднує понад 220 підприємств галузі інформаційно-комунікаційних технологій ЛІСТ 03.2020 до в.о. міністра МРЕТСГ

про проект Закону України «Про авторське право і суміжні права» де йдеться про скасування системи маркування контрольними марками примірників аудіовізуальних творів, фонограм, відеограм, комп'ютерних програм, баз даних

Якщо примірники КП правомірно введені в цивільний обіг шляхом першого їх продажу в Україні, то допускається їх подальше розповсюдження через продаж, дарування тощо без згоди автора або іншого власника АП



ЛІЦЕНЗІЇ, ДОГОВОРИ НА ПРОГРАМНІ ПРОДУКТИ

Для **правомірного використання КП** покупець повинен отримати **ліцензію** або укласти **договір** з **автором КП** чи з **особою, яка правомірно володіє авторськими майновими правами** на КП

Цивільний кодекс України в ст. 1107 про види договорів щодо розпорядження правами інтелектуальної власності не згадує про авторський договір

Розпоряджання майновими правами на КП відповідно до статті 1107 ЦК здійснюється на підставі **ЛІЦЕНЗІЙ, ДОГОВОРІВ**

Можна укладати змішані договори - **ЛІЦЕНЗІЙНИЙ (АВТОРСЬКИЙ) договір** на використання комп'ютерної програми або **субліцензійний (авторський) договір** на використання комп'ютерної програми

По факту такі договори укладаються з кінцевим споживачем, актуальним є питання надання гарантійного обслуговування, а це елемент третього договору - купівлі-продажу товарів

КП можуть використовуватись виключно в обсязі, формі та способом, вказаними в зазначених договорах (ліцензіях)

ліцензіат повинен мати ліцензійний договір з автором комп'ютерної програми, укладений в письмовій формі

відповідно до ч. 4 ст. 1108 Цивільного кодексу України, субліцензія може видаватися ліцензіатом лише за письмовою згодою ліцензіара

Юридична умова, за якою ліцензіар передає ліцензіату повноваження надавати право використання... третім особам



ЛІЦЕНЗІЇ, ДОГОВОРИ НА ПРОГРАМНІ ПРОДУКТИ

ОСНОВНИМИ ДОГОВОРАМИ Є

- ***договір про передачу авторських прав** (володар майнових авторських прав передає авторські права іншій особі)
- ***договір про створення на замовлення і використання комп'ютерної програми**. Такий вид договору, передбачений Цивільним кодексом України, на практиці використовується рідко
- ***договір про створення і передачу майнових прав** на комп'ютерну програму. Цей вид договору прямо **не передбачений Цивільним кодексом** України, але, як відомо, згідно зі ст. 6 Цивільного кодексу України, сторони можуть укласти договір, не передбачений актами цивільного законодавства, але який відповідає загальним принципам законодавства. За цим договором розробник створює комп'ютерну програму і передає майнові авторські права на неї
- ***ліцензійний договір/угода** – договір на **використання комп'ютерної програми**. найпопулярніший вид договорів. На практиці звичайно використовується **видача ліцензій** (а не безпосередньо ліцензійних договорів) на використання комп'ютерної програми



ЛІЦЕНЗІЇ, ДОГОВОРИ НА ПРОГРАМНІ ПРОДУКТИ

Ліцензія у більшості випадків вона має форму ліцензійної угоди (**License Agreement**)

ЛІЦЕНЗІЙНА УГОДА – договір між ліцензіаром (розробником, власником майнових прав) та ліцензіатом (особа, яка отримує дозвіл на використання), який визначає умови використання програмного забезпечення

відмінність ліцензії від ліцензійного договору полягає в тому, що ліцензія - односторонній акт, на відміну від ліцензійного договору, який підписується обома сторонами

Ліцензія може бути як самостійним документом, так і складовою частиною ліцензійного договору

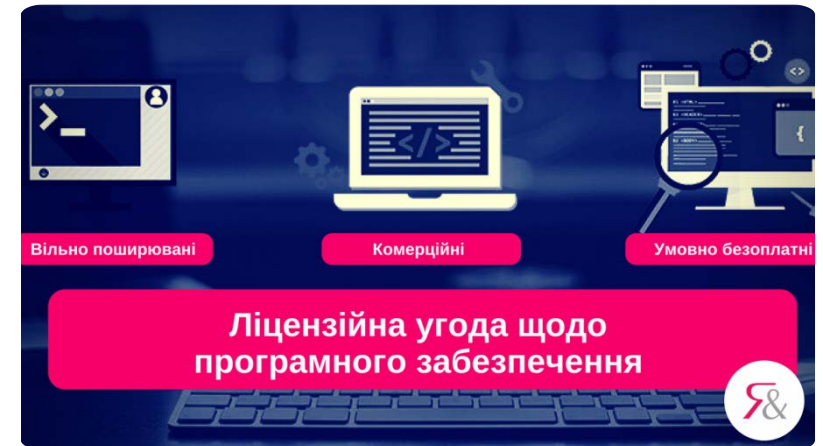

ЛІЦЕНЗІЇ, ДОГОВОРИ НА ПРОГРАМНІ ПРОДУКТИ

ДОГОВІР ПРО ПЕРЕДАЧУ ПРАВ

За договором про передачу прав автор (чи інша особа) **передає права**. Тобто в автора цих прав уже немає

якщо покупець не розрахується за передачу прав, то автор може в судовому порядку вимагати тільки виплатити йому зазначену в договорі винагороду

у договорі прописати, що автор (чи інша особа, яка передає права) гарантує, що **ліцензійних договорів до підписання договору про передачу права не укладав** (ліцензій не надавав)

договір про передачу АП не підлягає обов'язковій реєстрації, хоча вона можлива, у порядку, аналогічному реєстрації авторських

прав
340

ЛІЦЕНЗІЙНИЙ ДОГОВІР/УГОДА

автор (чи інша особа) дозволяє **користуватися** правами на **певних умовах на певний термін**

Порушення умов ліцензійної угоди фактично робить використання ІТ-продукту незаконним

Якщо користувач не виплатить винагороду, то автор може **відкликати ліцензію**, адже **всі права** у нього

Отримання права на використання за ліцензією не є відчуженням **майнового права використання**

обов'язково має існувати у **письмовій формі**

Ліцензування – найпоширеніша форма комерціалізації інтелектуальної власності

ЛІЦЕНЗІЇ, ДОГОВОРИ НА ПРОГРАМНІ ПРОДУКТИ

Ліцензії на користування програмним забезпеченням за цим видом можна класифікувати на дві групи:

***Вільне програмне забезпечення (Public domain, Free software, OpenWare)** є особливим видом програм, які не захищаються авторським правом. Будь-хто може отримувати доступ до її вихідних кодів та здійснювати модифікацію. Особливістю General Public License є **копілефт** – вимога до користувачів, які здійснюють модифікацію та переробку програми, здійснювати поширення своєї версії також на умовах вільної ліцензії

***Пропрієтарне програмне забезпечення (Proprietary software).** **Всі права** (використання, поширення, зміна і тд) **виключно належать правовласнику** (найчастіше розробнику), **права кінцевих споживачів обмежені** правовласником у **Правилах користування продуктом**

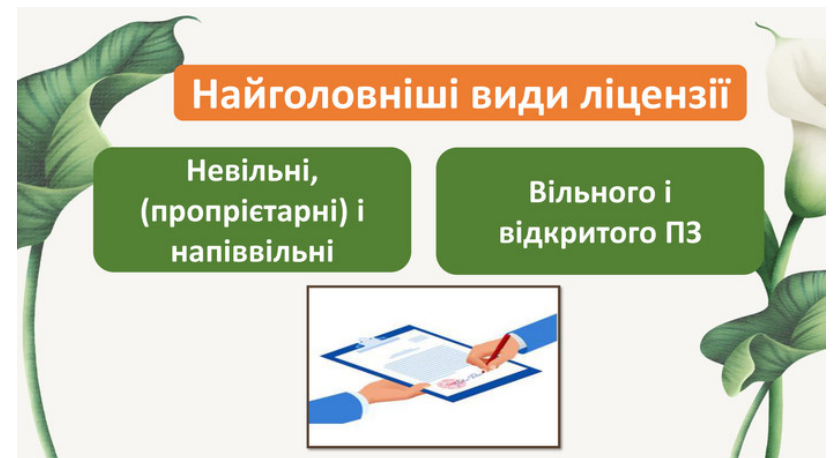
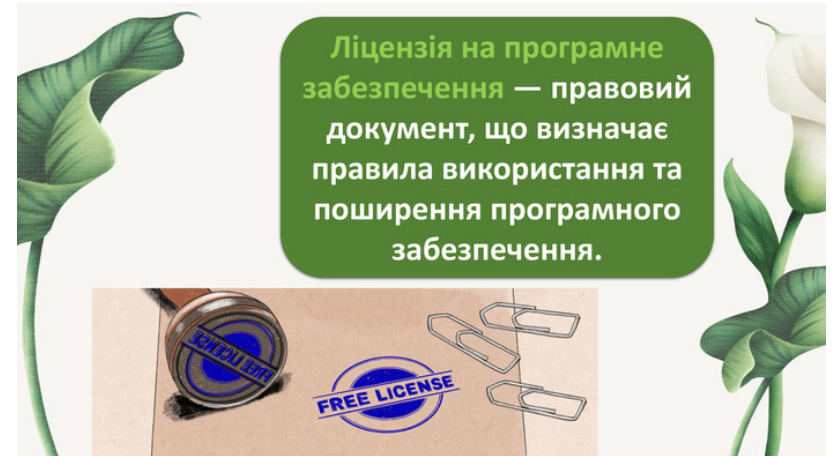

ЛІЦЕНЗІЇ, ДОГОВОРИ НА ПРОГРАМНІ ПРОДУКТИ

ЛІЦЕНЗІЇ:

***Комерційні (commercial)**. КП створені спеціально для їх продажу та отримання прибутку; користування програмою є можливим лише після **повної сплати її вартості** (ліцензійного платежу).

***Умовно безоплатні (shareware)**. наприклад демонстраційні версії, які є безоплатними протягом певного строку користування (trialware); програми, за якими лише частина функціоналу є безкоштовною, а інша отримується за плату (demoware)

***Вільно поширювані (Freeware)**, які передбачають **безкоштовне використання програмного продукту**. При цьому, розробник може самостійно визначати, **який саме вид користування** є безкоштовним, наприклад **використання в особистих цілях**



ЛІЦЕНЗІЇ, ДОГОВОРИ НА ПРОГРАМНІ ПРОДУКТИ

АВТОРСЬКИЙ ДОГОВІР ПРО ПЕРЕДАЧУ ПРАВ НА ВИКОРИСТАННЯ КОМП'ЮТЕРНОЇ ПРОГРАМИ

ПРЕДМЕТ ДОГОВОРУ

ЗМІСТ І УМОВИ ПЕРЕДАЧІ ВИКЛЮЧНОГО АВТОРСЬКОГО ПРАВА

За цим Договором **Ліцензіар** передає **Ліцензіату** наступні права

- а) право **використовувати** комп'ютерну програму
- б) право **на відтворення** комп'ютерної програми (**виготовлення** примірників комп'ютерної програми у необмеженій кількості в будь-якій матеріальній формі, її **запис** для тимчасового чи постійного зберігання в електронній (у тому числі цифровій), оптичній або іншій формі, яку може зчитувати комп'ютер, включаючи відтворення в складі програмно-апаратних комплексів)
- в) право на **розповсюдження** комп'ютерної програми, відчуження іншим способом або шляхом іншої **передачі кінцевим користувачам**
- г) право на **здавання** комп'ютерної програми, у **майновий найм** та **комерційний прокат** шляхом **передачі права користування** примірниками названої комп'ютерної програми іншим особам на певний строк з метою одержання прямої чи опосередкованої комерційної вигоди
- д) право на **внесення змін** та **модифікацій** у комп'ютерну програму, включаючи **адаптацію** до іншого обчислювального середовища, а також **інші зміни, доповнення** або **скорочення**, що *не являють собою новий, самостійний твір*,
- є) право **переуступити на договірних умовах частину одержаних за цим Договором прав третім особам**

ПРАВА ТА ОБОВ'ЯЗКИ СТОРІН

ВИНАГОРОДА ЛІЦЕНЗІАРОВІ І ПОРЯДОК РОЗРАХУНКІВ ЗА ДОГОВОРОМ

ВІДПОВІДАЛЬНІСТЬ СТОРІН І ВИРШЕННЯ СПОРІВ

ДОДАТКОВІ УМОВИ

СТРОК ДІЇ ДОГОВОРУ

7.1. Договір набирає чинності з моменту його підписання і діє протягом _____.

РОЗІРВАННЯ ДОГОВОРУ

ПРИКІНЦЕВІ УМОВИ

МІСЦЕЗНАХОДЖЕННЯ І РЕКВІЗИТИ СТОРІН (ліцензіар – ліцензіат)

ЛІЦЕНЗІЇ, ДОГОВОРИ НА ПРОГРАМНІ ПРОДУКТИ

(тенденції сучасного розвитку ліцензування у світі)



ЛІЦЕНЗІЇ, ДОГОВОРИ НА ПРОГРАМНІ ПРОДУКТИ

Для **авторського договору** законодавством передбачена проста письмова форма

Сторони можуть змінити **форму договору** лише в бік її ускладнення, тобто на **письмову з нотаріальним посвідченням** (ч. ст. 209 Цивільного кодексу України)

Нотаріус, який посвідчує правочин, відповідає за його відповідність законодавству та юридичну вірогідність



РЕЄСТРАЦІЯ ДОГОВОРІВ НА КОМП'ЮТЕРНІ ПРОГРАМИ

РЕЄСТРАЦІЯ ДОГОВОРУ

***авторський договір (примірник), який підтверджує передавання (відчуження) майнового права на твір згідно із статтею 31 Закону/ авторський договір (примірник), щодо передавання права на використання твору згідно із статтями 32 і 33 Закону**

у договорі передачі (відчуження) авторських прав на КП, потрібно навести *реквізити сторін такого договору*

*** документ, що підтверджує наявність майнових прав, які передаються**

*** документ (його копію) про сплачений збір за підготовку реєстрації договору**

*** довіреність (оформлену належним чином), якщо заявка подається через представника**



РЕЄСТРАЦІЯ ДОГОВОРІВ НА КОМП'ЮТЕРНІ ПРОГРАМИ

Закон України «Про авторське право суміжні права» **не містить вказівок щодо обов'язковості чи необов'язковості реєстрації авторських договорів.** Така реєстрація є можливою, оскільки порядок її здійснення врегульований Постановою Кабінету Міністрів України від 27.12.2001 р. № 1756 «Про державну реєстрацію авторського права і договорів, які стосуються права автора на твір»

Для здійснення **ДЕРЖАВНОЇ РЕЄСТРАЦІЇ ДОГОВОРУ** необхідно звернутися до Міністерства економіки України із заявою встановленого зразка

ДО ЗАЯВИ НЕОБХІДНО БУДЕ ДОДАТИ:

примірник твору (комп'ютерної програми) у матеріальній формі;

примірник авторського договору;

якщо передачу (відчуження) майнових прав або права на використання твору здійснює особа, яка має виключне майнове право на твір, але не є автором, до заявки додається документ, що підтверджує її виключне майнове право на цей твір;

документ про сплату збору або копію документа, що підтверджує право на звільнення від сплати збору;

довіреність, якщо заявка від імені суб'єкта авторського права подається довіреною особою



Види реєстрацій авторського права і договорів

Державний реєстр свідоцтв авторського права:

- Реєстрація авторського права на твір;
- Реєстрація авторського права на службовий твір

Державний реєстр договорів:

1. Реєстрація договорів, які стосуються права автора на твір:
 - договори про передачу виключного або невиключного права на використання твору;
 - договори про передачу (відчуження) майнових прав на твір

ПОРУШЕННЯ У СФЕРІ АВТОРСЬКОГО ПРАВА НА КОМП'ЮТЕРНІ ПРОГРАМИ

ФОРМИ ПОРУШЕННЯ АВТОРСЬКОГО ПРАВА НА КП:

- придбання контрафактних примірників КП,
- **відтворення і розповсюдження** на дискетах та компакт-дисках за цінами, що значно нижчі за оригінальні примірники (фальсифікований носій, упаковка мають інший вигляд, ніж оригінальні; щоб відрізнити «ліцензійну» продукцію від дуже схожої "піратської", правовласники застосовують такі спеціальні захисні засоби, як голографічні наклейки, сертифікати й ліцензії, виготовлені на спеціальному папері);
- відтворення й розповсюдження програмного забезпечення через Інтернет
- придбання комп'ютерної техніки з попередньо встановленим на жорсткі диски таких комп'ютерів неліцензійним «піратським» програмним забезпеченням;
- встановлення на жорсткі диски персональних комп'ютерів у обсязі, що перевищує кількість примірників комп'ютерних програм, дозволена правовласником за умовами договору щодо розпорядження майновими правами інтелектуальної власності
- використання комп'ютерної програми без відповідного дозволу (ліцензії) автора,
 - невиконання умов договору

порушенням АП і може бути підставою для притягнення особи-порушника до наступних видів відповідальності згідно чинного законодавства України:

цивільно-правової (майнової)

– згідно статей 431 ЦК та 52 Закону АПСП;

адміністративної – за статтею 51-2 Кодексу України про адміністративні правопорушення

348

кримінальної – за статтею 176 Кримінального кодексу України



ПОРУШЕННЯ У СФЕРІ АВТОРСЬКОГО ПРАВА НА КОМП'ЮТЕРНІ ПРОГРАМИ

ПРИДБАННЯ ЛІЦЕНЗІЙНОГО ПРОГРАМНОГО ЗАБЕЗПЕЧЕННЯ

розробники й правовласники КП
мають **сайти** з необхідною
інформацією:

***про продукт** – його
функціональне призначення,
можливості, зовнішній вигляд,

***підтвердження ліцензійності,**
комплектацію продукту

***про продавців продуктів**
(сертифіковані партнери, ділери,
роздрібна мережа)



ЕЛЕКТРОННІ БАЗИ ДАНИХ ЯК ОБ'ЄКТИ ІНТЕЛЕКТУАЛЬНОЇ ВЛАСНОСТІ Й АВТОРСЬКОГО ПРАВА

Поняття «база даних» : зібрання незалежних творів, даних чи інших матеріалів, які **систематично чи методично** упорядковані і доступні індивідуально за допомогою електронних та інших засобів

Відповідно до п. 2 ст. 1 Директиви ЄС 96/9/ЄС база даних – це **збірник незалежних творів**, даних або інших матеріалів, **розташованих систематично або методично і доступних** в індивідуальному порядку за допомогою електронних або інших засобів

Застосування комп'ютерних цифрових технологій, які значно підвищили потенціал баз даних

Перевага електронних баз даних полягає не стільки в **способі рубрикації матеріалу**, скільки в його **обсязі та можливостях швидкого доступу**



ЕЛЕКТРОННІ БАЗИ ДАНИХ ЯК ОБ'ЄКТИ ІНТЕЛЕКТУАЛЬНОЇ ВЛАСНОСТІ Й АВТОРСЬКОГО ПРАВА

1. **Бази даних, що включають літературні, художні, музичні чи інші зібрання творів, таких як тексти, звуки, образи, цифри, факти та дані.**
2. **Бази даних, що охоплюють зібрання робіт, даних чи інших матеріалів, які систематично або методично упорядковані і до яких може бути отримано окремий доступ**



ЕЛЕКТРОННІ БАЗИ ДАНИХ ЯК ОБ'ЄКТИ ІНТЕЛЕКТУАЛЬНОЇ ВЛАСНОСТІ Й АВТОРСЬКОГО ПРАВА

В основі класифікації баз даних може бути покладено різні класифікаційні критерії, основними з яких є:

- 1. СУБ'ЄКТИ СТВОРЕННЯ.** За цим критерієм їх можна поділити на ті, що створені державними органами і органами місцевого самоврядування, і ті, що створені недержавними організаціями і фізичними особами.
- 2. ДЖЕРЕЛА ФІНАНСУВАННЯ.** Бази даних можуть створюватися за рахунок коштів державного чи місцевого бюджетів і за кошти фізичних осіб та юридичних осіб недержавної форми власності.
- 3. ФУНКЦІОНАЛЬНЕ ПРИЗНАЧЕННЯ.** Відповідно до цього критерію бази даних можна класифікувати на ті, що створюються з комерційною метою, і некомерційні.
- 4. МОЖЛИВІСТЬ ДОСТУПУ.** Цей критерій передбачає наявність відкритих баз даних і баз даних з обмеженим доступом.
- 5. ПОШИРЕННЯ В ІНФОРМАЦІЙНОМУ ПРОСТОРИ.** За цим принципом бази даних можна класифікувати на локальні і мережні
- 6. МІСЦЕ В СИСТЕМІ ІНФОРМАЦІЙНИХ РЕСУРСІВ.** За місцем у системі інформації бази даних можуть бути самостійними і такими, що входять до складу інших складних інформаційних об'єктів

ЕЛЕКТРОННІ БАЗИ ДАНИХ ЯК ОБ'ЄКТИ ІНТЕЛЕКТУАЛЬНОЇ ВЛАСНОСТІ Й АВТОРСЬКОГО ПРАВА

В українському законодавстві термін «**база даних**» з'явився в Законі «Про авторське та суміжні права» в редакції 1994 року і був визначений як **сукупність даних, матеріалів або творів у формі, яку читає машина**

як самостійний об'єкт авторського права бази даних не розглядалися

В ст. 441 ЦК України зазначається, що **бази даних відносяться до об'єктів авторського права**, якщо вони за добором або упорядкуванням їх складових частин є результатом інтелектуальної діяльності

Стаття 19 Закону України «Про авторське право і суміжні права»: «**правова охорона баз даних не поширюється на самі дані або інформацію, які містяться у базі даних**», тобто тих даних та інформації, якими оперує ця база

ОБ'ЄКТ АП НА БД: сума усіх даних, **відображених у певній формі** (форма доступу до даних, не дані як такі).

СУБ'ЄКТ:

*розробник баз даних

*особа, що ініціювала розробку

*зробила інвестиції (фінансові ресурси, витрачання часу і зусиль)



ЕЛЕКТРОННІ БАЗИ ДАНИХ ЯК ОБ'ЄКТИ ІНТЕЛЕКТУАЛЬНОЇ ВЛАСНОСТІ Й АВТОРСЬКОГО ПРАВА

*Бази даних (компіляції даних) як **ОБ'ЄКТ ПРАВОВИХ ВІДНОСИН***

Подальшого дослідження потребує проблема *комплексного аналізу баз даних як **ОБ'ЄКТІВ ПРАВОВОЇ ОХОРОНИ***

Правова охорона баз даних як специфічних об'єктів правових відносин охороняється авторським та інформаційним правом

База даних охороняється авторським правом як літературний твір (складений твір/збірка)

При цьому, правова охорона баз даних, що є **об'єктами авторського права** (оригінальні бази даних) Основним критерієм, що розмежовує **оригінальні бази даних** від баз даних, що охороняються інформаційним законодавством, є наявність при їх створенні елементу творчої діяльності

оригінальні бази даних мають творчу цінність, а неоригінальні, як правило, комерційну

ст. 2.5° Бернської конвенції (Бернська конвенція є найстаршим міжнародно-правовим договором у галузі авторського права: п. 5 ст. 2-біс Конвенції («збірки літературних і художніх творів, наприклад, енциклопедії та антології, що **за добором та розміщенням матеріалів є результатом інтелектуальної діяльності**, охороняються як такі без шкоди правам авторів кожного з творів, що становлять частину таких збірників»))



ПРАВОВИЙ ЗАХИСТ БАЗ ДАНИХ

До **середини 90-х років** ХХ століття на міжнародному рівні була сформована **система правової охорони бази даних**

ст. 10.2 угоди **TRIPS** (в тексті Угоди ТРІПС згадуються вже не «збірки творів», а «**копіляції даних або інших матеріалів**») Угода ТРІПС і **критерій оригінальності твору**: збірка (копіляція) повинні за **добором або організацією матеріалу** бути результатом інтелектуальної творчості. Стаття 10 Угоди ТРІПС поширює **правову охорону на копіляції даних**, що існують як у машинозчитуваний (електронній), так і в іншій формі)

ДОГОВІР ВОІВ ПРО АВТОРСЬКЕ ПРАВО від **1996** р. (Стаття 5 Договору ВОІВ «Копіляції даних (бази даних)» передбачає, що **копіляції даних** або іншої інформації в будь-якій формі, які за **підбором або розташуванням змісту є результатом інтелектуальної творчості**, охороняються як такі. Охорона **не поширюється на самі дані** або інформацію і не зачіпає будь-яке авторське право)

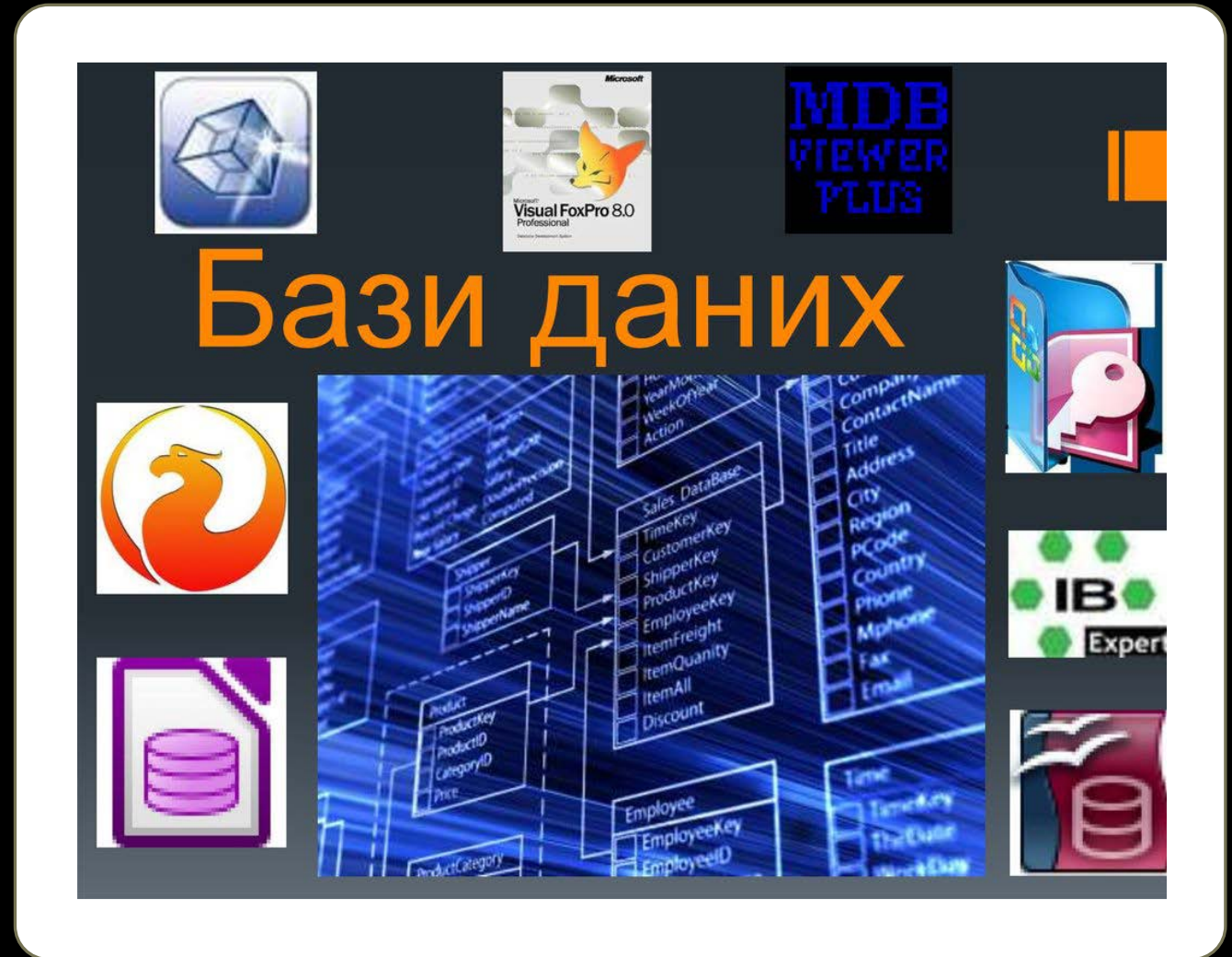

ПРАВОВИЙ ЗАХИСТ БАЗ ДАНИХ

Пункті 10 угоди 1994 року «Про торговельні аспекти прав інтелектуальної власності» (Угода TRIPS) зазначалося, що **компіляція даних або іншої інформації в електронній чи іншій формі, яка завдяки відбору або упорядкуванню її змісту є результатом інтелектуальної творчої діяльності, охороняється як така**

угода TRIPS висувала одну умову охорони авторським правом баз даних – **наявність елемента інтелектуальної творчої діяльності при їх створенні**

Закріплення правової охорони баз даних у міжнародному праві відбулося в Директиві Європейського Парламенту та Ради Європейського Союзу «Про правовий захист баз даних» 1996 р.

Директива Європейського Парламенту і Ради 96/9/ЄС «Про правову охорону бази даних», від 11 березня 1996р.

Директива поряд з наданням **авторсько-правової охорони** базі даних, яка за **добором або розташуванням їх змісту** є результатом інтелектуальної творчості їх авторів (п. 1 ст. 3), **вперше встановила спеціальну охорону бази даних (sui generis)**, у створення яких було вкладено **суттєві фінансові чи інші інвестиції** (п. 1 ст. 7)



ПРАВОВИЙ ЗАХИСТ БАЗ ДАНИХ

У міжнародному праві, в законодавстві України прослідковується **тенденція** своєрідної «міграції» **БАЗ ДАНИХ** від **предмета регулювання авторським правом** до **РЕГУЛЮВАННЯ ІНФОРМАЦІЙНИМ ПРАВОМ**

Визначення баз даних як об'єкта **інформаційно-правових відносин** міститься в Законі України «Про Національну програму інформатизації», згідно з яким **база даних** – іменована сукупність даних, що відображає стан об'єктів та їх відношень у визначеній предметній області



ПРАВОВИЙ ЗАХИСТ БАЗ ДАНИХ

Аналіз інформаційного законодавства дає можливість визначити характерні **ОСОБЛИВОСТІ БАЗ ДАНИХ**, якими є:

по-перше, **бази даних** – це **складні інформаційні об'єкти**, які виникають у процесі інформаційної діяльності різноманітних суб'єктів;

по-друге, в **базах даних систематизуються за певними правилами** відомості про різні явища, які об'єднуються за принципом **однорідності предметної сфери**;

по-третє, бази даних – це **сукупність інформації в цифровій формі**, оскільки поняття “дані” в інформаційному законодавстві трактується як інформація у формі, придатній для автоматизованої обробки її засобами обчислювальної техніки;

по-четверте, **інформація в базах даних** відзначається такими характеристиками, як **впорядкованість, повнота, достовірність, релевантність**;

по-п'яте, **цінність баз даних зберігається за умови постійної актуалізації інформації**, яку вони містять;

по-шосте, правовідносини, об'єктом яких є бази даних, відрізняються особливим суб'єктним складом;

по-сьоме, бази даних мають **багато спільного** з іншими складними інформаційними об'єктами – **інформаційними системами, банками даних** тощо

Залежно від того, яка саме праця була покладена в основу при створенні бази даних – **творча чи інформаційно-накопичувальна**, визнається **спосіб правової охорони цих баз даних**

Творчі, креативні або оригінальні бази даних охороняються в рамках інституту інтелектуальної власності

ПРАВОВИЙ ЗАХИСТ БАЗ ДАНИХ

АВТОР БАЗИ ДАНИХ має виключне право на здійснення чи надання дозволу на здійснення:

тимчасового або постійного відтворення будь-якими засобами і в будь-якій формі, повністю чи частково;

перекладу, адаптації, переробки та будь-якої іншої зміни;

будь-якої форми публічного розповсюдження бази даних чи її копій;

будь-якого повідомлення, демонстрації чи публічного виконання

SUI GENERIS – ОСОБЛИВЕ ПРАВО розробників баз даних (особливе право розробника заходиться посередині між захистом від нечесної конкуренції та авторським правом)

Термін дії майнових прав автора триває **все його життя і 70 років після його смерті**

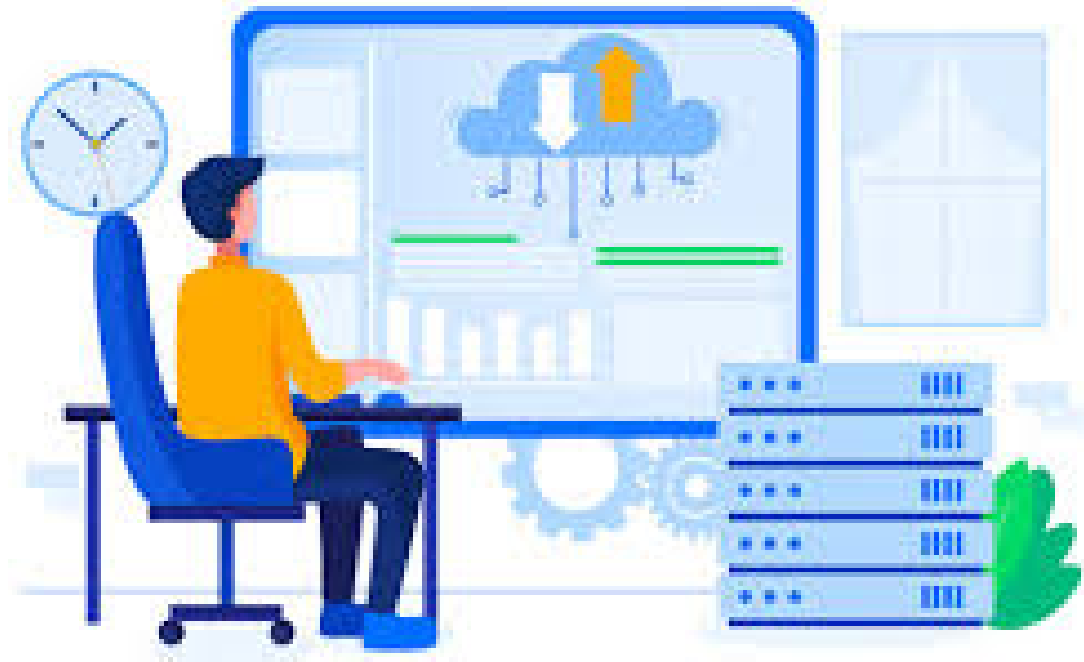

ЗАЯВКА НА РЕЄСТРАЦІЮ АВТОРСЬКОГО ПРАВА НА БД

Процедура реєстрації здійснюється за ЗАГАЛЬНОЮ СХЕМОЮ РЕЄСТРАЦІЇ АВТОРСЬКИХ ПРАВ

Для реєстрації авторського права на базу даних **подають такі документи:**

ЗАЯВУ, викладену українською мовою, що складається за відповідною формою,

ПРИМІРНИК ТВОРУ (оприлюднений чи неоприлюднений) у матеріальній формі

ДОКУМЕНТ, що свідчить про **факт і дату оприлюднення БД**

ДОКУМЕНТ ПРО СПЛАТУ ЗБОРУ за підготовку до реєстрації/ **копія документа, що підтверджує право на звільнення від сплати збору**

ДОКУМЕНТ ПРО СПЛАТУ ДЕРЖАВНОГО МИТА за видачу **свідоцтва** або копія документа, що підтверджує право на звільнення від сплати мита за видачу свідоцтва

ДОВІРЕНІСТЬ, оформлену в установленому порядку, якщо заявка від імені автора або його спадкоємця подається **довіреною особою**, або копію довіреності, засвідченої відповідно до законодавства



РЕЄСТРАЦІЯ АВТОРСЬКИХ ПРАВ НА БАЗУ ДАНИХ

РЕЄСТРАЦІЯ ПРАВ НА БАЗИ ДАНИХ

Для реєстрації авторського права на базу даних необхідно додати такі документи

НАСТАНОВА ЩОДО ВИКОРИСТАННЯ БАЗИ ДАНИХ і ОПИС СТРУКТУРИ БАЗИ ДАНИХ та СИСТЕМИ ЗА ДОПОМОГОЮ ЯКОЇ МОЖЛИВА ВЗАЄМОДІЯ З БД

(текстова інформація БД може бути знайдена за допомогою програмних засобів) – до заяви на реєстрацію авторського права на базу даних можуть бути подані в електронному вигляді

ВІДОМОСТІ ПРО ЗАМОВНИКА, якщо база даних була розроблена третіми особами на підставі договору



ЛІЦЕНЗІЯ НА БАЗУ ДАНИХ

Ліцензія на використання бази даних

Договір про надання невиключної ліцензії на право використання бази даних

Доступ до БД – технічна можливість використовувати БД на умовах, визначених Ліцензією та Договором



ЛІЦЕНЗУВАННЯ



Licenses

ПАТЕНТОЗНАВСТВО ТА АВТОРСЬКЕ ПРАВО

ТЕМА 3.3. ОХОРОНА І ЗАХИСТ АВТОРСЬКОГО ПРАВА ТА СУМІЖНИХ ПРАВ

Тема 3.3. Охорона і захист авторського права та суміжних прав

ПЛАН

1. Ознаки творів, що охороняються авторським правом
2. Порушення авторських і суміжних прав
3. Захист авторського/ суміжних прав. Форми захисту авторського права



ОЗНАКИ ТВОРІВ, ЩО ОХОРОНЯЮТЬСЯ АВТОРСЬКИМ ПРАВОМ

Авторське право і суміжні права
охороняються законами

ОЗНАКИ ТВОРІВ, ЩО ОХОРОНЯЮТЬСЯ АВТОРСЬКИМ ПРАВОМ:

* оригінальність твору/ творчий характер
твору (результат творчої діяльності)

охорона твору не залежить від його
призначення, жанру

* охороняються твори, виражені в
об'єктивній формі (два критерії:
відтворюваність і сприйняття органами
почуттів людини), а не ідеї



!!!STOP COPYPAST!!!



ОЗНАКИ ТВОРІВ, ЩО ОХОРОНЯЮТЬСЯ АВТОРСЬКИМ ПРАВОМ

В країнах англо-американської правової системи **матеріальна фіксація** твору є передумовою надання правової охорони;

матеріальна форма як обов'язкова передумова охорони творів визначена в пункті 2 статті 2 **Бернської конвенції** про охорону літературних і художніх творів

В країнах **континентальної правової системи** такої вимоги не висувається

англо-американська система **copyright** відрізняється від **континентальної системи авторського права**

основні відмінності:

*визнання об'єкту охорони в **першу чергу майновою цінністю**

***відсутність обов'язкового** критерію творчого, **оригінального характеру** твору

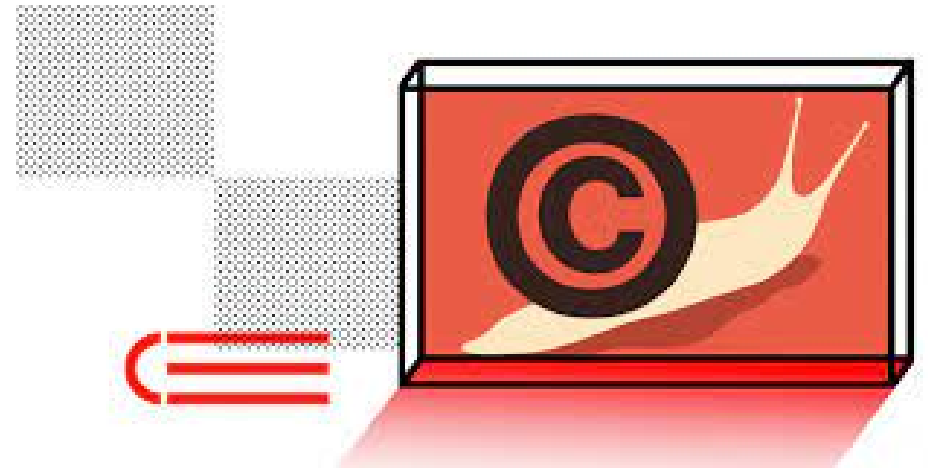

ОЗНАКИ ТВОРІВ, ЩО ОХОРОНЯЮТЬСЯ АВТОРСЬКИМ ПРАВОМ

До переліку охоронюваних об'єктів
включені:

***виконання,**

***фонограми, відеограми**

***передачі організацій мовлення**

Охороняються **особисті (немайнові) і
майнові права авторів** та їх
 правонаступників, пов'язані із **створенням
та використанням творів науки,
літератури і мистецтва (АП), і права
виконавців, виробників фонограм та
організацій мовлення (суміжні права)**



ОЗНАКИ ТВОРІВ, ЩО ОХОРОНЯЮТЬСЯ АВТОРСЬКИМ ПРАВОМ

Охорона суміжних прав (права, що сприяють розповсюдженню, а не створенню літературних або художніх творів)

Об'єкти суміжних прав потребують **правової охорони** внаслідок застосування **значних технічних та організаційних зусиль** по їх створенню

суміжні права почали охоронятись в 1911 році у Великобританії саме **засобами авторського права – copyright** в країнах англо-американської правової системи ці об'єкти досі охороняються засобами copyright

Майнові права **виконавців** охороняються протягом 50 років від дати першого запису виконання

визнання за **виконавцями особистих немайнових прав**

Особисті **немайнові права виконавців** охороняються безстроково

Права виробників фонограм/відеограм охороняються протягом 50 років від дати першого опублікування фонограми/відеограми або їх першого запису

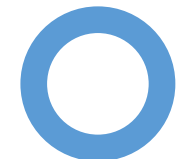

ЗАКОН УКРАЇНИ
Про авторське право і суміжні права



ОЗНАКИ ТВОРІВ, ЩО ОХОРОНЯЮТЬСЯ АВТОРСЬКИМ ПРАВОМ

Особа, яка має авторське право,
для сповіщення про свої права може
використати знак охорони
авторського права, «copyright» ©

Виконавець/ виробник фонограми/
виробник відеограми
використовують спеціальний знак
охорони суміжних прав

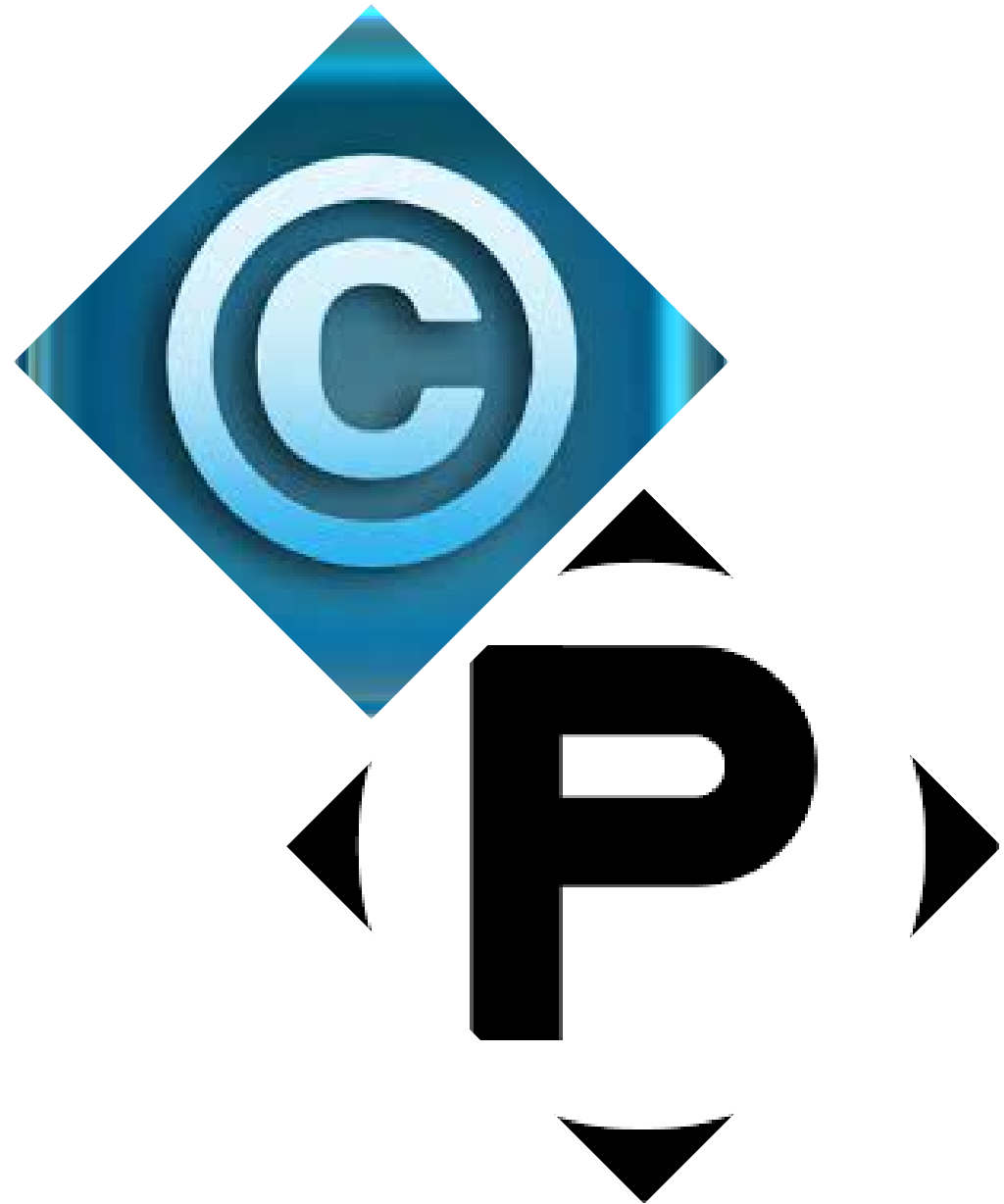

ОЗНАКИ ТВОРІВ, ЩО ОХОРОНЯЮТЬСЯ АВТОРСЬКИМ ПРАВОМ

Охоронювані об'єкти авторських і суміжних прав **можуть використовуватись третіми особами лише на підставі договорів з авторами, виконавцями та іншими правовласниками:**

**ліцензійних договорів,
договорів про передачу (поступку)
майнових прав,
договорів замовлення на створення
відповідних об'єктів.**

В Законі України “Про авторське право і суміжні права” всі ці види договорів щодо творів названі **“авторськими договорами”**



ПОРУШЕННЯ АВТОРСЬКИХ І СУМІЖНИХ ПРАВ

ВИДИ ПОРУШЕНЬ АВТОРСЬКОГО ПРАВА, ЩО Є ПІДСТАВАМИ ДЛЯ ЙОГО ЗАХИСТУ

незаконне відтворення,

**розповсюдження творів науки, літератури і мистецтва,
комп'ютерних програм і баз даних,**

**незаконне відтворення, розповсюдження виконань,
фонограм, відеограм і програм мовлення**

**незаконне тиражування та розповсюдження на аудіо- та
відеокасетах, дискетах, інших носіях інформації**



ПОРУШЕННЯ АВТОРСЬКИХ І СУМІЖНИХ ПРАВ

Вчинення будь-якою особою дій, які порушують особисті немайнові права суб'єктів авторського права/суміжних прав, визначені статтями 14 і 38 Закону України “Про авторське право і суміжні права”

майнові права, визначені статтями 15, 39, 40 і 41 Закону України «Про авторське право і суміжні права»

Порушення *немайнових* прав автора називається плагіатом

Порушення *майнових* прав автора називається контрафакцією або «піратством»

Плагіат — оприлюднення (опублікування), повністю або частково, чужого твору під іменем особи, яка не є автором цього твору



ПОРУШЕННЯ АВТОРСЬКИХ І СУМІЖНИХ ПРАВ

ПІРАТСТВО У СФЕРІ АВТОРСЬКОГО ПРАВА І (АБО) СУМІЖНИХ ПРАВ — опублікування, відтворення, ввезення на митну територію України, вивезення з митної території України і розповсюдження контрафактних примірників творів (у тому числі комп'ютерних програм і баз даних), фонограм, відеограм і програм організацій мовлення, камкординг, кардшейрінг, а також Інтернет-піратство, тобто вчинення будь-яких дій, які відповідно до статті 50 Закону України "Про авторське право і суміжні права" визнаються порушенням авторського права і (або) суміжних прав з використанням мережі Інтернет

Інтернет-піратство – незаконне використання об'єктів авторського права і суміжних прав із застосуванням мережі Інтернет





ПОРУШЕННЯ АВТОРСЬКИХ І СУМІЖНИХ ПРАВ



Вчинення дій, що створюють загрозу порушення авторського права і (або) суміжних прав

Ввезення на митну територію України без дозволу осіб, які мають авторське право і (або) суміжні права, примірників творів (у тому числі комп'ютерних програм і баз даних), фонограм, відеограм, програм мовлення

Підроблення, зміна чи вилучення інформації, зокрема в електронній формі, про управління правами без дозволу суб'єктів авторського права і (або) суміжних прав чи особи, яка здійснює таке управління



ПОРУШЕННЯ АВТОРСЬКИХ І СУМІЖНИХ ПРАВ

КАРДШЕЙРІНГ –

забезпечення у будь-якій формі та в будь-який спосіб доступу до програми (передачі) організації мовлення, доступ до якої обмежений суб'єктом авторського права і (або) суміжних прав застосуванням технічних засобів захисту (абонентська карта, код тощо), в **обхід таких технічних засобів захисту**, в результаті чого зазначена програма (передача) може бути сприйнята або в інший спосіб доступна без застосування технічних засобів захисту

(ст. 1 Закону України «Про авторське право і суміжні права»)



ПОРУШЕННЯ АВТОРСЬКИХ І СУМІЖНИХ ПРАВ

КАМКОРДИНГ

відеозапис аудіовізуального твору під час його публічної демонстрації в кінотеатрах, інших кінновидовищних закладах особами, які перебувають у тому самому приміщенні, де відбувається така публічна демонстрація, для будь-яких цілей без дозволу суб'єкта авторського права або суміжних прав

(ст. 1 Закону України «Про авторське право і суміжні права»)



ЗАХИСТ АВТОРСЬКОГО/СУМІЖНИХ ПРАВ

ФОРМИ ЗАХИСТУ АВТОРСЬКОГО ПРАВА

Захист авторського права – передбачені законом заходи щодо

****їхнього визнання,**

****припинення їхнього порушення,**

****застосування до правопорушників заходів юридичної відповідальності**

Захист особистих немайнових і майнових прав суб'єктів авторського права здійснюється в порядку, встановленому адміністративним, цивільним і кримінальним законодавством



ЗАХИСТ АВТОРСЬКОГО/СУМІЖНИХ ПРАВ ФОРМИ ЗАХИСТУ АВТОРСЬКОГО ПРАВА



2005 р. українське видавництво «Кальварія» видало книгу Антуана де Сент-Екзюпері «Маленький принц» українською мовою (на 361 мову перекладений цей твір).

Виключні права на українське видання цієї книжки «Кальварія» отримала від французького видавництва «Галлімар».

Видавництво почало переслідування інших видавництв, які публікували «Маленького принца» українською мовою (інші версії перекладу). Кампанія «Кальварії» – приклад захисту **авторських прав та прав видавців**



ЗАХИСТ АВТОРСЬКОГО/СУМІЖНИХ ПРАВ

ФОРМИ ЗАХИСТУ АВТОРСЬКОГО ПРАВА

КОДЕКС УКРАЇНИ ПРО АДМІНІСТРАТИВНІ ПРАВОПОРУШЕННЯ

Особа може бути притягнена до адміністративної відповідальності за наступні порушення:

незаконне використання об'єкта права інтелектуальної власності, привласнення авторства на такий об'єкт або інше умисне порушення прав на об'єкт права інтелектуальної власності, що охороняється законом (ст. 51-2)

порушення умов і правил, що визначають порядок припинення порушень авторського права і (або) суміжних прав з використанням мережі Інтернет (ст. 164-17);

наведення завідомо недостовірної інформації у заявах про припинення авторського права і (або) суміжних прав, вчинених з використанням мережі Інтернет (ст. 164-18)

ЦИВІЛЬНИЙ КОДЕКС УКРАЇНИ

Відповідно до ст. 432 **Цивільного кодексу** кожна особа має право звернутися до суду за захистом свого права інтелектуальної власності

***цивільно-правовий захист** (усі спори щодо визнання авторства на твір належать розгляду в порядку цивільного судочинства, в тому числі в разі набуття юридичною особою права суб'єкта права інтелектуальної власності на твір, який створений у зв'язку з виконанням трудового договору або який створено за замовленням

КРИМІНАЛЬНИЙ КОДЕКС УКРАЇНИ

Порушення авторських та суміжних прав, а саме незаконне відтворення, розповсюдження творів науки, літератури і мистецтва, комп'ютерних програм і баз даних, а так само незаконне відтворення, розповсюдження виконань, фонограм, відеограм і програм мовлення, їхнє незаконне тиражування та розповсюдження на аудіо- та відеокасетах, дискетах, інших носіях інформації, або інше умисне порушення авторського права і суміжних прав, якщо це завдало матеріальної шкоди у значному розмірі передбачає кримінальну відповідальність (ст 176 КК)



**ЗАХИСТ АВТОРСЬКОГО/СУМІЖНИХ
ПРАВ
ФОРМИ ЗАХИСТУ АВТОРСЬКОГО
ПРАВА**

**Суб'єкти авторського права
мають право звернутися до суду з
позовною заявою про стягнення
компенсації, відшкодування
збитків та стягнення доходу**

Форми захисту авторського права

**Існують дві форми захисту
авторського права:**

юрисдикційна
неюрисдикційна



ЗАХИСТ АВТОРСЬКОГО/СУМІЖНИХ ПРАВ

ФОРМИ ЗАХИСТУ АВТОРСЬКОГО ПРАВА

ЮРИСДИКЦІЙНА ФОРМА ЗАХИСТУ - діяльність уповноважених державних органів по захисту порушених чи оспорюваних авторських прав

особа, права та законні інтереси якої порушені неправомірними діями, **звертається за захистом до державного органу**, що уповноважений здійснити відповідні заходи для відновлення порушеного права і зупинення правопорушення

В рамках юрисдикційного захисту виділяють також загальний та спеціальний порядок захисту порушених прав.

За загальним правилом **захист авторських прав здійснюється в судовому порядку**. Основна маса цивільно-правових спорів з питань авторського права розглядається судами.

Спеціальним порядком захисту авторських прав треба визнати **адміністративний порядок їх захисту** - способом захисту є скарга у **відповідний державний орган** подана особою, права та законні інтереси якої порушені

НЕЮРИСДИКЦІЙНА ФОРМА ЗАХИСТУ - передбачає дії юридичних і фізичних осіб із захисту своїх авторських прав **на твір**, які **здійснюються ними самостійно** без звертань в державні або інші компетентні органи

При цьому маються на увазі лише **законні способи захисту**, наприклад сповіщення порушника про існування авторських прав і пропозицію вирішити спір шляхом переговорів

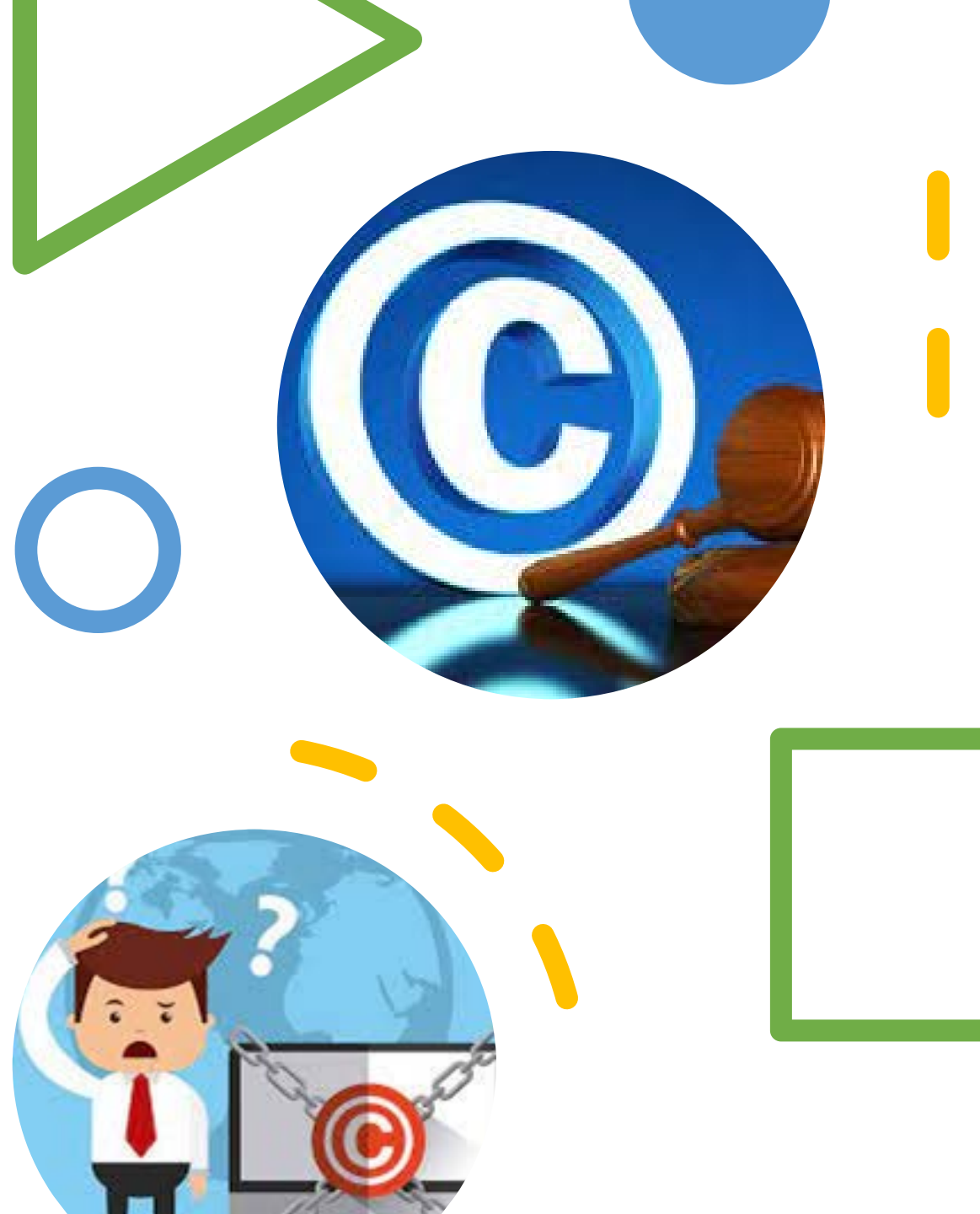

ЗАХИСТ АВТОРСЬКОГО/СУМІЖНИХ ПРАВ ФОРМИ ЗАХИСТУ АВТОРСЬКОГО ПРАВА

Правові підстави **ВІДШКОДУВАННЯ МОРАЛЬНОЇ ШКОДИ**, завданої внаслідок порушення прав інтелектуальної власності (АП):

ст. 52 Закону «Про авторське право та суміжні права»

ст. 23 Цивільного кодексу

ст. 52-1, інші Кодексу про адміністративні
правопорушення

ст. 176, 177 Кримінального кодексу України



ЗАХИСТ АВТОРСЬКОГО/СУМІЖНИХ ПРАВ ФОРМИ ЗАХИСТУ АВТОРСЬКОГО ПРАВА

Єдиним випадком, в якому можна використовувати твори, фонограми і відеограми без відповідного договору з правовласником і без виплати винагороди (за виключенням випадків вільного використання) – це подальше розповсюдження правомірно введених в обіг примірників творів, фонограм і відеограм

Ця норма – на підставі частини 2 статті 6 Договору ВОІВ про авторське право 1996 р. норми та п.7 статті 15 Закону України “Про авторське право і суміжні права” в редакції від 11 липня 2001 року відносно творів

Це положення в міжнародній практиці називається «**вичерпання прав**»: після першого введення в обіг правовласник позбавляється повного контролю над охоронюваним об’єктом і не може забороняти його подальше розповсюдження



ПАТЕНТОЗНАВСТВО ТА АВТОРСЬКЕ ПРАВО

САМОСТІЙНА РОБОТА

ТЕМИ САМОСТІЙНОЇ РОБОТИ

№ з/п	Назва теми	Кількість годин
1	Джерела та література до вивчення патентного та авторського права	10
2	Міжнародні та регіональні організації з інтелектуальної власності	6
3	Національна система інтелектуальної власності	4
4	Нормативне регулювання патентування в Україні	10
5	Патентна інформація та документація	4
6	Міжнародні та національні системи класифікації об'єктів промислової власності	4
7	Міжнародні договори та угоди в сфері інтелектуальної власності	4
8	Ліцензування і передача майнових прав на об'єкти промислової власності	6
9	Порушення та охорона авторських прав	6
Всього 385		54

ПАТЕНТОЗНАВСТВО ТА АВТОРСЬКЕ ПРАВО

**ТЕМИ СЕМІНАРСЬКИХ
ЗАНЯТЬ**

СЕМІНАРСЬКЕ ЗАНЯТТЯ 1



ПРАВОВЕ РЕГУЛЮВАННЯ ІНТЕЛЕКТУАЛЬНОЇ ВЛАСНОСТІ: ТЕНДЕНЦІЇ ТА НАУКОВІ СТУДІЮВАННЯ

1. Правове регулювання інтелектуальної власності: поняття, витоки.
2. Тенденції законодавчого регулювання інтелектуальної власності.
3. Наукові студії з питань правового регулювання інтелектуальної власності: здобутки та перспективні напрями досліджень

СЕМІНАРСЬКЕ ЗАНЯТТЯ 2



ВІТЧИЗНЯНА ПРАВОВА БАЗА РЕГУЛЮВАННЯ ІНТЕЛЕКТУАЛЬНОЇ ВЛАСНОСТІ

1. Правове регулювання питань інтелектуальної власності у кодексах та процесуальних кодексах України.
2. Спеціальне законодавство України щодо хорони прав на об'єкти інтелектуальної власності.
3. Підзаконні акти, що регулюють захист інтелектуальної власності

МІЖНАРОДНІ ПРАВОВІ АКТИ У СФЕРІ ІНТЕЛЕКТУАЛЬНОЇ ВЛАСНОСТІ

СЕМІНАРСЬКЕ ЗАНЯТТЯ 3

Міжнародні договори та угоди в сфері інтелектуальної власності

- Міжнародні договори, адміністративні функції яких виконує ВОІВ
 - Конвенція, що засновує Всесвітню організацію інтелектуальної власності
 - Всесвітня конвенція про авторське право
 - Паризька конвенція про охорону промислової власності
 - Договір про патентну кооперацію
 - Мадридська угода про міжнародну реєстрацію знаків
 - ...
- Міжнародні угоди держав-учасниць СНД
- Міжурядові угоди

14.01.14

© Асоціація "Інформатико-Консорціум",
2011

15

1. Становлення міжнародного регулювання у сфері інтелектуальної власності: загальна характеристика та підгалузі (загальні питання, патентне право, авторське право/суміжні права, засоби індивідуалізації).
2. Міжнародні акти з охорони прав на об'єкти промислової власності.
3. Участь України в міжнародних конвенціях, угодах, договорах з охорони прав на об'єкти промислової власності.
4. Витоки та еволюція міжнародних угод у сфері авторського права та суміжних прав.

СЕМІНАРСЬКЕ ЗАНЯТТЯ 4

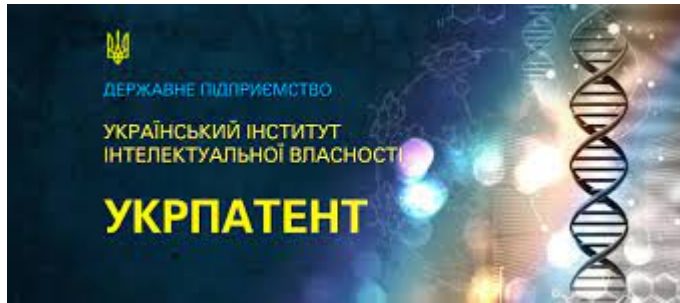

ІНСТИТУЦІЙНА БАЗА НАЦІОНАЛЬНОЇ СИСТЕМИ ОХОРОНИ ІНТЕЛЕКТУАЛЬНОЇ ВЛАСНОСТІ В УКРАЇНІ

1. Державні інституції у сфері інтелектуальної власності в Україні: склад, основні завдання і напрями діяльності.
2. Недержавні організації системи охорони інтелектуальної власності в Україні.
3. Роль судових установ України у захисті інтелектуальної власності.

ПОРЯДОК ОФОРМЛЕННЯ ТА ОДЕРЖАННЯ ПАТЕНТУ НА ВИНАХІД

СЕМІНАРСЬКЕ ЗАНЯТТЯ 5



1. Правова охорона на винаходи.
2. Оформлення документів заявки на винахід: нормативні вимоги.
3. Експертиза заявки і реєстрація патенту на винахід.
4. Особливості подання та експертизи міжнародної заявки на винахід

ПОРЯДОК ОДЕРЖАННЯ СВДОЦТВА НА ТОРГОВЕЛЬНУ МАРКУ

СЕМІНАРСЬКЕ ЗАНЯТТЯ 6



1. Поняття й ознаки торговельної марки/знаку для товарів і послуг.
2. Складання і подання заявки на видачу свідочтва на торговельну марку/знак для товарів і послуг.
3. Експертиза заявки і реєстрація свідочтва на торговельну марку.
4. Процедура оформлення міжнародної заявки на торговельну марку/знак для товарів і послуг.

РОЗПОРЯДЖЕННЯ МАЙНОВИМИ ПРАВАМИ ІНТЕЛЕКТУАЛЬНОЇ ВЛАСНОСТІ

СЕМІНАРСЬКЕ ЗАНЯТТЯ 7



1. Нормативно-правова база з питань розпорядження майновими правами інтелектуальної власності.
2. Ліцензія на використання об'єкта права інтелектуальної власності та ліцензійний договір. Ліцензійні винагороди.
3. Договір про передання виключних майнових прав інтелектуальної власності.
4. Договір про створення за замовленням і використання об'єкта права інтелектуальної власності

ПАТЕНТНІ ДОСЛІДЖЕННЯ: ЗАВДАННЯ І ПОРЯДОК ПРОВЕДЕННЯ

СЕМІНАРСЬКЕ ЗАНЯТТЯ 8



Етапи проведення патентних досліджень:

- розробка завдання на проведення патентних досліджень;
- розробка регламенту пошуку інформації;
- пошук і відбір патентної та іншої науково-технічної й кон'юнктурно-комерційної інформації;
- складання звіту про пошук;
- обробка, систематизація і аналіз відібраної інформації;
- узагальнення результатів і складання звіту про патентні

1. Мета і завдання патентних досліджень. Нормативні вимоги до проведення патентних досліджень.
2. Джерельна база патентних досліджень: патентна документація та інформація: поняття, види, місця зберігання та алгоритм пошуку.
3. Порядок проведення патентних досліджень і види робіт.

СЕМІНАРСЬКЕ ЗАНЯТТЯ 9



АВТОРСЬКІ ПРАВА НА КОМП'ЮТЕРНІ ПРОГРАМИ ТА ЇХ ОХОРОНА

1. Особливості комп'ютерної програми як об'єкту авторського права. Генеза й еволюція правових норм щодо комп'ютерних програм.
2. Реєстрація авторських прав на комп'ютерні програми: нормативно-правові вимоги.
3. Ліцензування програмних продуктів.
4. Види порушень авторського права на комп'ютерні програми.
5. Форми захисту авторських прав на програмні продукти.

ПАТЕНТОЗНАВСТВО ТА АВТОРСЬКЕ ПРАВО

**ПИТАННЯ
ДО
ІСПИТУ**

1. **Інтелектуальна власність: поняття і зміст**
2. **Патентознавство: напрями досліджень**
3. **Об'єкти та суб'єкти промислової власності**
4. **Організаційна система органів управління інтелектуальною власністю в Україні**
5. **Організаційна система органів управління інтелектуальною власністю в Україні**
6. **Основні завдання та напрями діяльності Українського інституту інтелектуальної власності (Укрпатенту)**
7. **Нормативно-правові акти України у сфері інтелектуальної власності.**
8. **Організаційна структура та діяльність Всесвітньої організації інтелектуальної власності (ВОІВ).**
9. **Мета та основні положення Паризької конвенції з охорони промислової власності.**
10. **Мета та основні положення Договору про патентну кооперацію.**
11. **Міжнародні договори та угоди з охорони промислової власності.**
12. **Міжнародна патентна класифікація (МПК)**
13. **Міжнародна класифікація промислових зразків.**
14. **Міжнародна класифікація товарів і послуг.**
15. **Національні патентні системи класифікації**

16. **Поняття про патентну документацію, види патентної документації.**
17. **Організаційна структура національного патентного фонду України.**
18. **Поняття про патентну інформацію, види патентної інформації.**
19. **Поняття про патентний пошук, види патентного пошуку, етапи проведення патентного пошуку.**
20. **Критерії патентоспроможності.**
21. **Заявка про видачу патенту України на винахід.**
22. **Види експертиз винаходу.**
23. **Процедура видачі патенту на винахід.**
24. **Поняття про об'єкти промислового зразка, заявка про видачу патенту України на промисловий зразок.**
25. **Проведення експертизи заявки на промисловий зразок та процедура видачі патенту на промисловий зразок**
26. **Поняття про знак для товарів і послуг, види знаків для товарів і послуг. Позначення, що не підлягають реєстрації як товарний знак.**
27. **Оформлення міжнародної заявки на знак для товарів і послуг.**
28. **Генеza правової та інституційної бази авторського права**
29. **Об'єкти та суб'єкти авторського права.**
30. **Правове регулювання авторського права**

31. Реєстрація авторського права

32. Суміжні права.

33. Комп'ютерні програми як об'єкти інтелектуальної власності й авторського права. Специфіка комп'ютерної програми як об'єкту авторського права.

34. Міжнародні норми щодо комп'ютерних програм як об'єктів авторського права.

35. Реєстрація авторських прав на комп'ютерні програми.

36. Ліцензії, договори на програмні продукти. Реєстрація договорів на комп'ютерні програми.

37. Порушення у сфері авторського права на комп'ютерні програми.

38. Електронні бази даних як об'єкти інтелектуальної власності й авторського права.

39. Правовий захист баз даних. Реєстрація прав на бази даних.

40. Ліцензія на базу даних.

41. Ознаки творів, що охороняються авторським правом.

42. Порушення авторських і суміжних прав.

43. Захист авторського/суміжних прав. Форми захисту авторського права.

44. Оформлення ліцензійного договору. Ліцензійна винагорода.

45. Франчайзинг.